

Milwaukee®

Nothing but **HEAVY DUTY**®

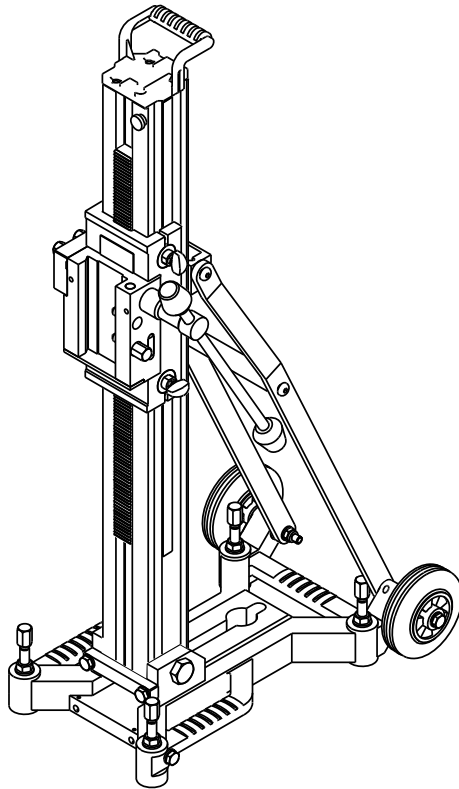

DR 350 T

Original instructions

Originalbetriebsanleitung

Notice originale

Istruzioni originali

Manual original

Oorspronkelijke gebruiksaanwijzing

Original brugsanvisning

Original bruksanvisning

Bruksanvisning i original

Alkuperäiset ohjeet

Πρωτότυπο οδηγιών χρήσης

Orijinal işletme talimatı

Původním návodem k používání

Pôvodný návod na použitie

Instrukcją oryginalną

Eredeti használati utasítás

Izvirna navodila

Originalne pogonske upute

Instrukcijām oriģinālvalodā

Originali instrukcija

Algupärane kasutusjuhend

Оригинальное руководство по эксплуатации

Оригинално ръководство за експлоатация

Instrukcioni de folosire originale

Оригинален прирачник за работа

Оригінал інструкції з експлуатації

التعليمات الأصلية

ENGLISH		Picture section with operating description and functional description	4
DEUTSCH		Bildteil mit Anwendungs- und Funktionsbeschreibungen	4
FRANÇAIS		Partie imagée avec description des applications et des fonctions	4
ITALIANO		Sezione illustrata con descrizione dell'applicazione e delle funzioni	4
ESPAÑOL		Sección de ilustraciones con descripción de aplicación y descripción funcional	4
PORTUGUES		Parte com imagens explicativas contendo descrição operacional e funcional	4
NEDERLANDS		Beelddedeelte met toepassings- en functiebeschrijvingen	4
DANSK		Billedel med anvendelses- og funktionsbeskrivelser	4
NORSK		Billedel med bruks- og funksjonsbeskrivelse	4
SVENSKA		Bilddel med användnings- och funktionsbeskrivning	4
SUOMI		Kuvasivut käyttö- ja toimintakuvaukset	4
ΕΛΛΗΝΙΚΑ		Τμήμα εικόνων με περιγραφές χρήσης και λειτουργίας	4
TÜRKÇE		Resim bölümü Uygulama ve fonksiyon açıklamaları ile birlikte	4
ČESKY		Obrazová část s popisem aplikací a funkcí	4
SLOVENSKY		Obrazová část s popisom aplikácií a funkcií	4
POLSKI		Część rysunkowa z opisami zastosowania i działania	4
MAGYAR		Képes részalkalmazási- és működési leírásokkal	4
SLOVENSKO		Del slikez opisom uporabe in funkcij	4
HRVATSKI		Dio sa slikama opisima primjene i funkcija	4
LATVISKI		Attēla daļa ar lietošanas un funkciju aprakstiem	4
LIETUVIŠKAI		Paveikslėlio dalis su vartojimo instrukcija ir funkcijų aprašymais	4
EESTI		Pildiosa kasutusjuhendi ja funktsioonide kirjeldusega	4
РУССКИЙ		Раздел иллюстраций с описанием эксплуатации и функций	4
БЪЛГАРСКИ		Част със снимки с описание за приложение и функции	4
ROMÂNIA		Secvența de imagine cu descrierea utilizării și a funcționării	4
МАКЕДОНСКИ		Дел со сликисо описи за употреба и функционирање	4
УКРАЇНСЬКА		Частина з зображеннями з описом робіт та функцій	4
عربي		قسم الصور يوجد به الوصف التشغيلي والوظيفي	4

Text section with Technical Data, important Safety and Working Hints and description of Symbols	22
Textteil mit Technischen Daten, wichtigen Sicherheits- und Arbeitshinweisen und Erklärung der Symbole.	24
Partie textuelle avec les données techniques, les consignes importantes de sécurité et de travail ainsi que l'explication des pictogrammes.	26
Sezione testo con dati tecnici, importanti informazioni sulla sicurezza e sull'utilizzo, spiegazione dei simboli.	28
Sección de texto con datos técnicos, indicaciones importantes de seguridad y trabajo y explicación de los símbolos.	30
Parte com texto explicativo contendo Especificações técnicas, Avisos de segurança e de operação e a Descrição dos símbolos.	32
Tekstgedeelte met technische gegevens, belangrijke veiligheids- en arbeidsinstructies en verklaring van de symbolen.	34
Tekstdel med tekniske data, vigtige sikkerheds- og arbejdsanvisninger og symbolforklaring.	36
Tekstdel med tekniske data, viktige sikkerhets- og arbeidsinstruksjoner og forklaring av symbolene.	38
Textdel med tekniska informationer, viktiga säkerhets- och användningsinstruktioner samt symbolförklaringar.	40
Tekstisivut: tekniset tiedot, tärkeät turvallisuus- ja työskentelyohjeet sekä merkien selitykset.	42
Τμήμα κειμένου με τεχνικά χαρακτηριστικά, σημαντικές υποδείξεις ασφαλείας και εργασίας και εξήγηση των συμβόλων.	44
Teknik bilgileri, önemli güvenlik ve çalışma açıklamalarını ve de sembollerin açıklamalarını içeren metin bölümü.	46
Textová část s technickými daty, důležitými bezpečnostními a pracovními pokyny a s vysvětlivkami symbolů	48
Textová část s technickými datami, důležitými bezpečnostními a pracovními pokyny a s vysvětlivkami symbolov	50
Część opisowa z danymi technicznymi, ważnymi wskazówkami dotyczącymi bezpieczeństwa i pracy oraz objaśnieniami symboli.	52
Szöveges rész műszaki adatokkal, fontos biztonsági- és munkavégzési útmutatásokkal, valamint a szimbólumok magyarázata.	54
Del besedila s tehničnimi podatki, pomembnimi varnostnimi opozorili in delovnimi navodili in pojasnili simbolov.	56
Dio štiva sa tehničkim podacima, važnim sigurnosnim i radnim uputama i objašnjenjem simbola.	58
Teksta daļa ar tehnikajiem parametriem, svarīgiem drošības un darbības norādījumiem, simbolu atšifrējumiem.	60
Teksto dalis su techniniais duomenimis, svarbiomis saugumo ir darbo instrukcijomis bei simbolių paaiškinimais.	62
Tekstiosa tehniliste näitajate, oluliste ohutus- ja tööjuhenditega ning sümbolite kirjeldustega.	64
Текстовый раздел, включающий технические данные, важные рекомендации по безопасности и эксплуатации, а также описание используемых символов.	66
Част с текст с технически данни, важни указания за безопасност и работа и разяснение на символите.	68
Porțiune de text cu date tehnice, indicații importante privind siguranța și modul de lucru și descrierea simbolurilor.	70
Текстуален дел со Технички карактеристики, важни безбедносни и работни упатства и објаснување на симболите.	72
Текстова частина з техничними даними, важливими вказівками з техніки безпеки та експлуатації і поясненням символів.	74
القسم النصي المزود بالبيانات الفنية والنصائح الهامة للسلامة والعمل ووصف الرموز	79

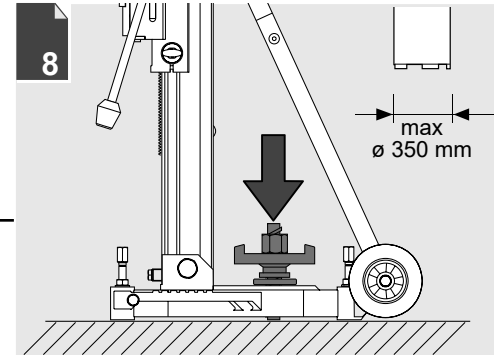
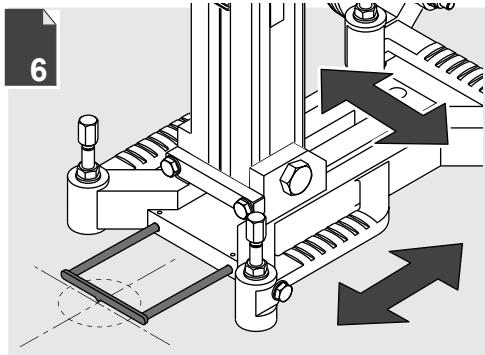
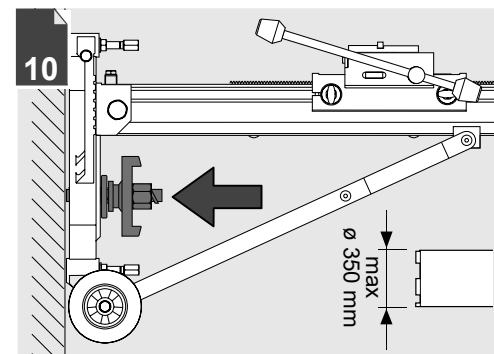
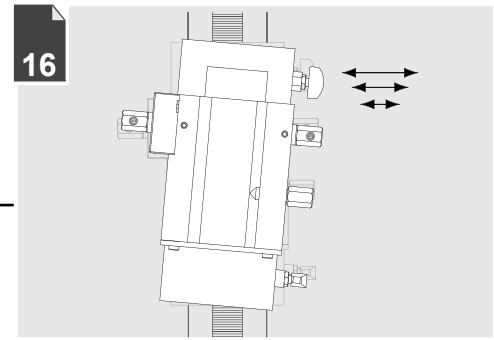
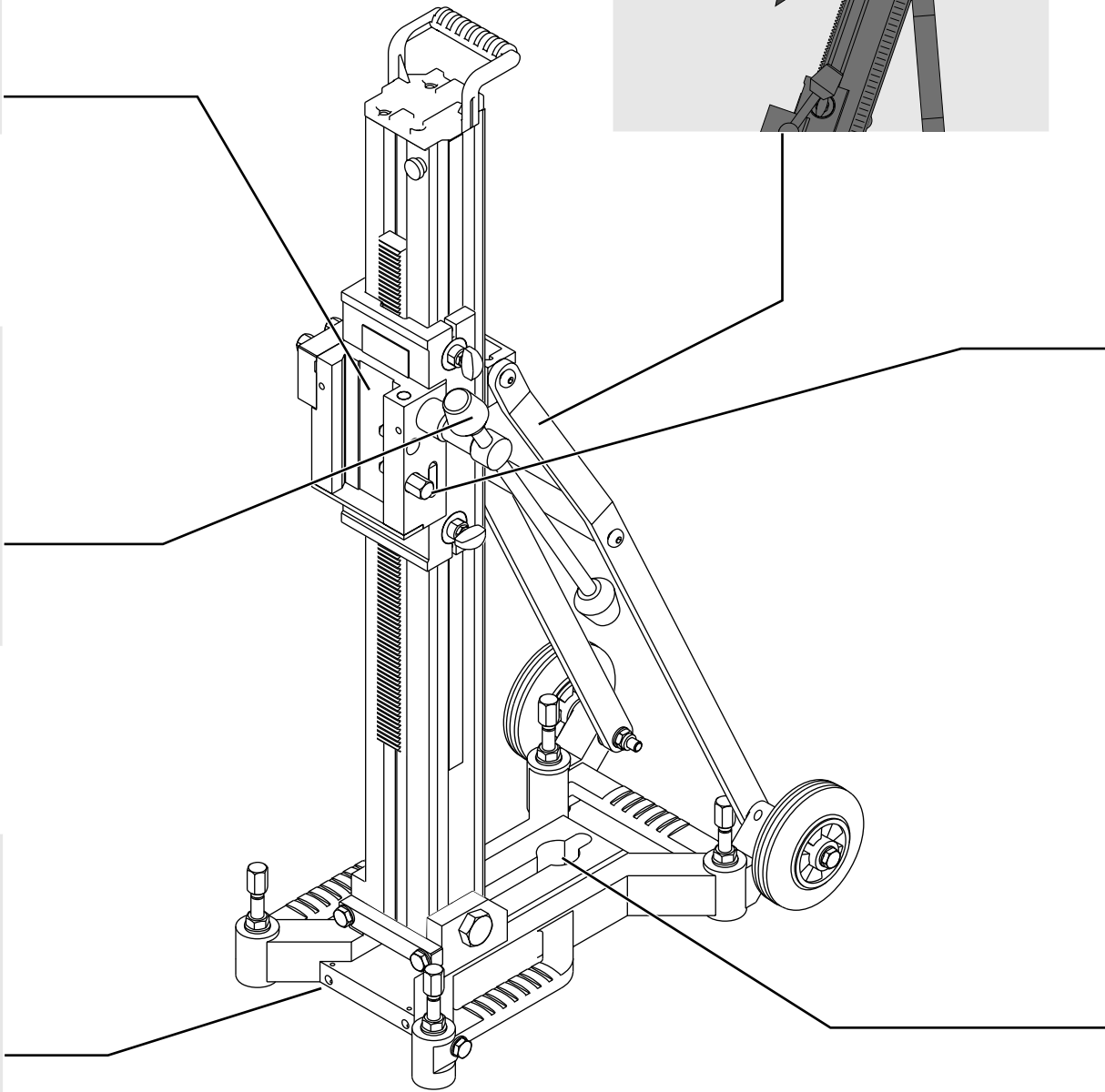
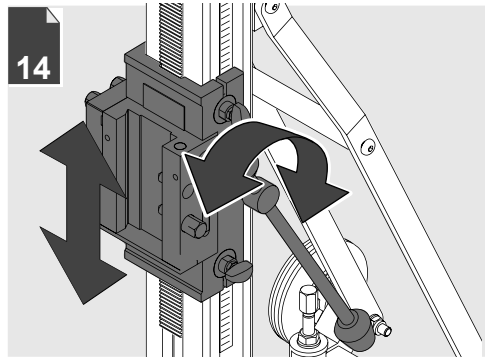
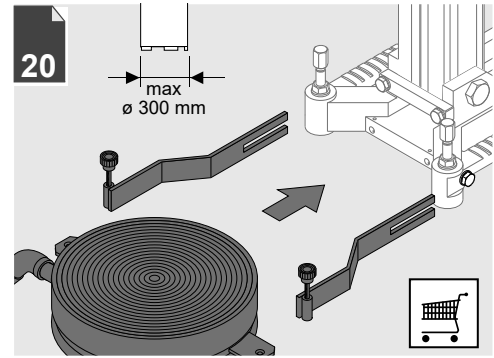
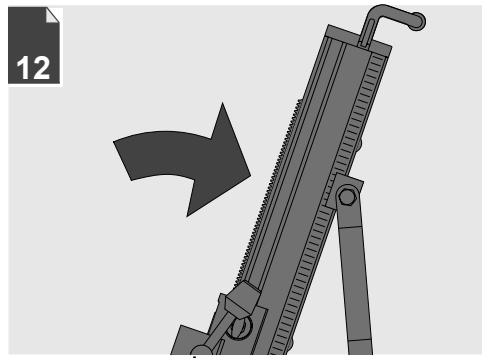
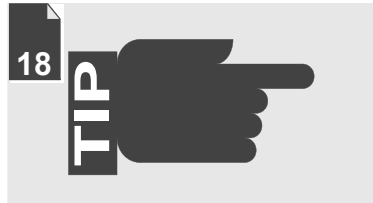
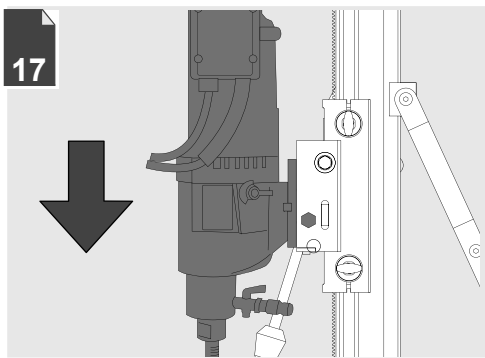

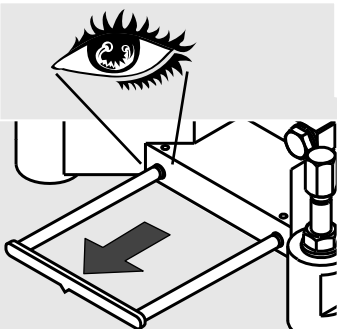
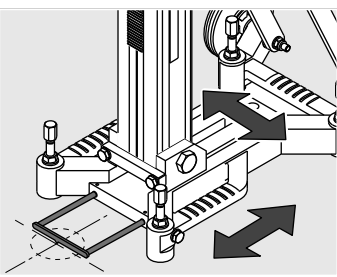
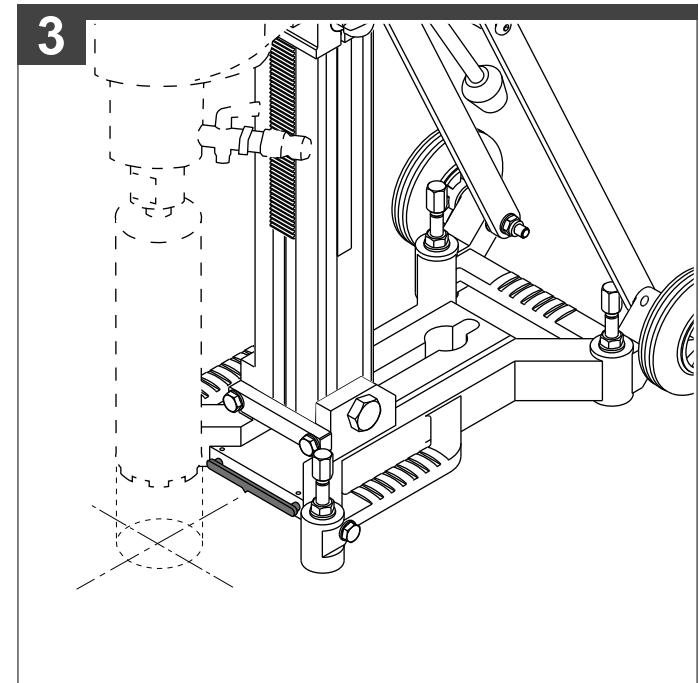
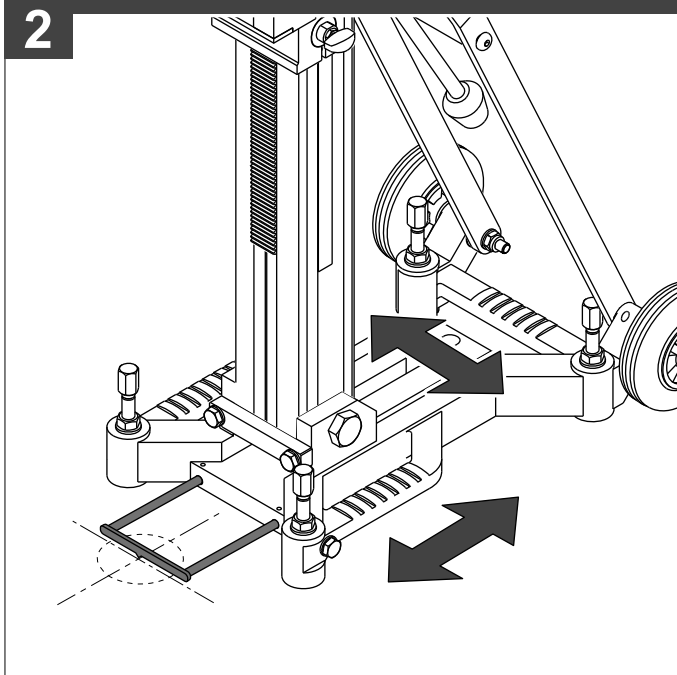
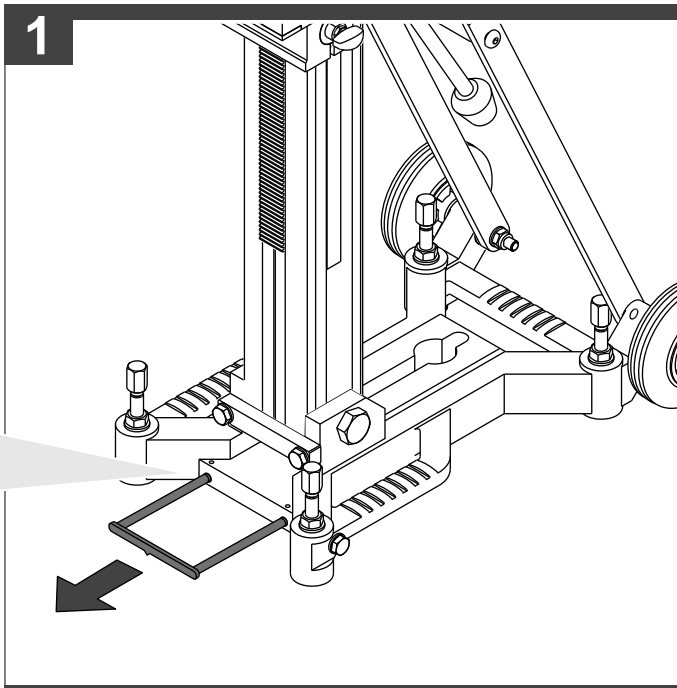

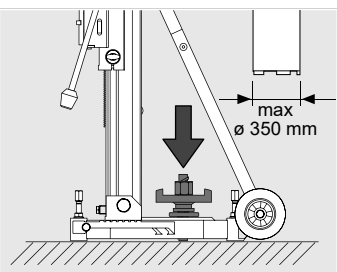

Clean the drill hole!
 Bohrloch reinigen!
 Nettoyer le trou de perçage.
 Pulire il foro di perforazione!
 ¡Limpiar el agujero taladrado!
 Limpe o furo!
 Reinig het boorgat!
 Rengør borehullet!
 Rengjør borehullet!
 Rengöra borrhålet!
 Puhdista poranreikä!
 Καθαρίστε την οπή διάτρησης!
 Matkap deliğini temizleyiniz!
 Vyčistite vyvrtaný otvor!
 Wyczyścić wywiercony otwór!
 Tisztítsa ki a furatot!
 Očistite izvrtino!
 Bušotinu očistiti!
 Izfīriet urbuma atveri!
 Išvalyti išgręžtą skylę!
 Puhastada puruava!
 Высверленное отверстие очистите!
 Почистете пробивния отвор!
 Curățați gaura forată!
 Исчистете ја дупката од дупчењето!
 Прочистіть висвердлений отвір!
 نظف الثقب!

1

2

3

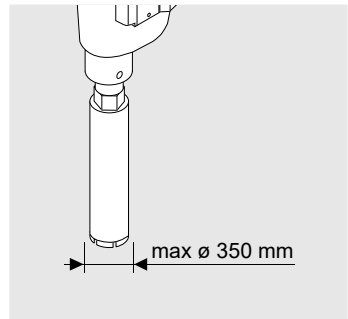
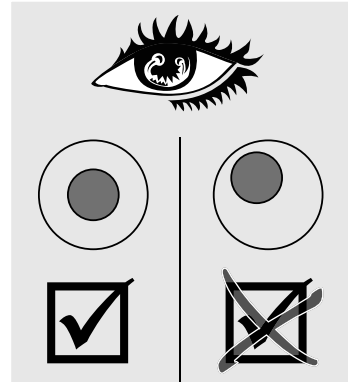
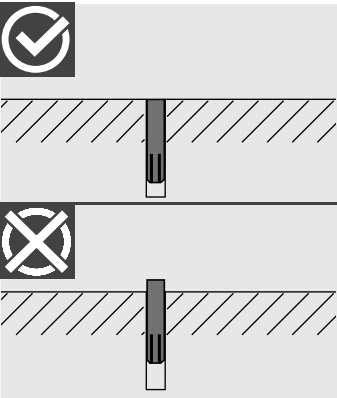

4

5

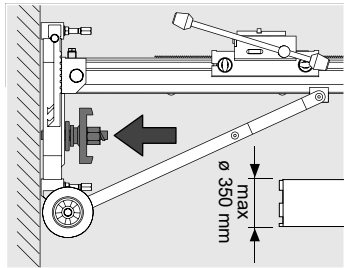

Clean the drill hole!
 Bohrloch reinigen!
 Nettoyer le trou de perçage.
 Pulire il foro di perforazione!
 ¡Limpiar el agujero taladrado!
 Limpe o furo!
 Reinig het boorgat!
 Rengør borehullet!
 Rengjør borehullet!
 Rengöra borrhålet!
 Puhdista poranreikä!
 Καθαρίστε την οπή διάτρησης!
 Matkap deliğini temizleyiniz!
 Vyčistěte vyvrtaný otvor!
 Vyčistite vyvrtaný otvor!
 Wyczyścić wywiercony otwór!
 Tisztítsa ki a furatot!
 Očistite izvrtino!
 Bušotinu očistiti!
 Izīriet urbuma atveri!
 Išvalyti išgręžtą skylę!
 Puhastada puruava!
 Висверленное отверстие очистить!
 Почистете пробивния отвор!
 Curățați gaura forată!
 Исчистете ја дупката од дупчењето!
 Прочистіть висвердлений отвір!
 نظف الثقب!

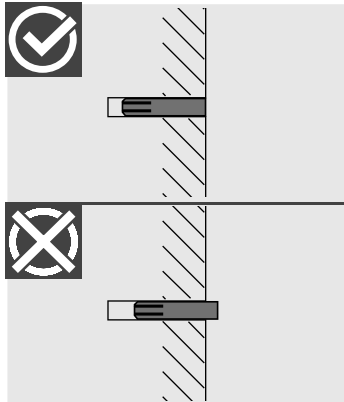

1

ø 16 mm

2

3

4

5

90°

6

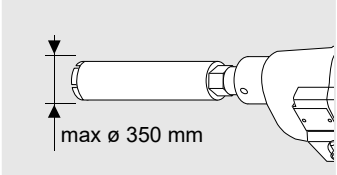
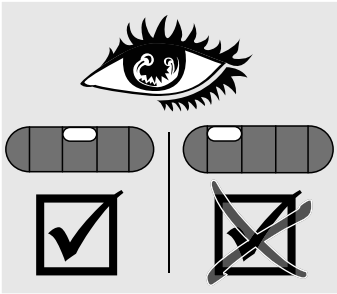

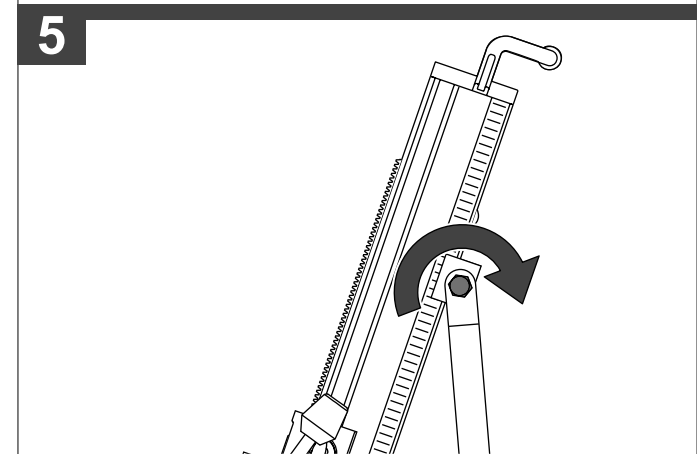
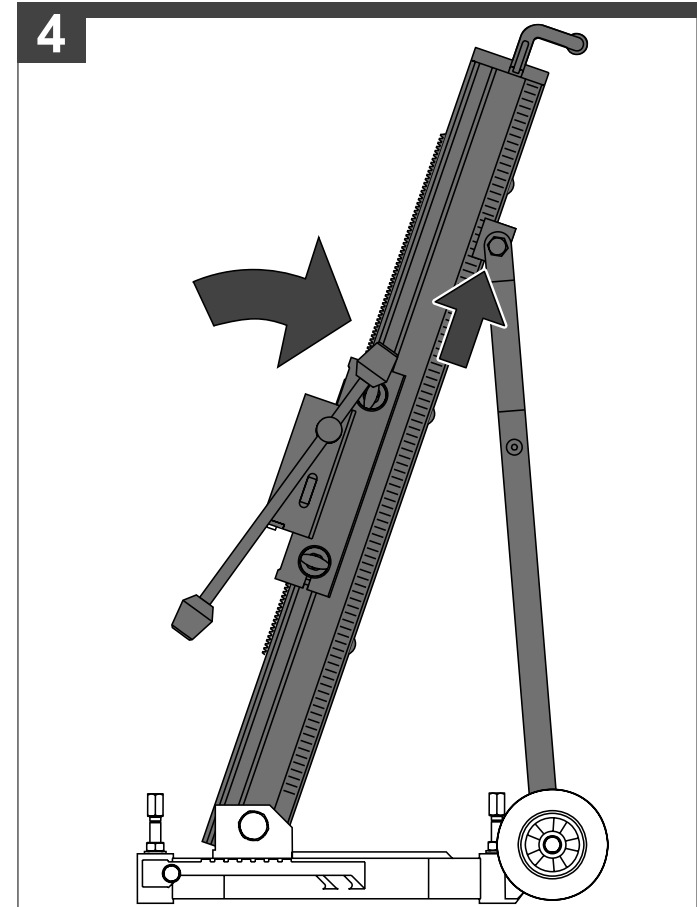
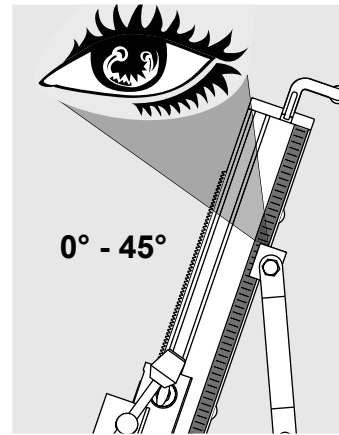
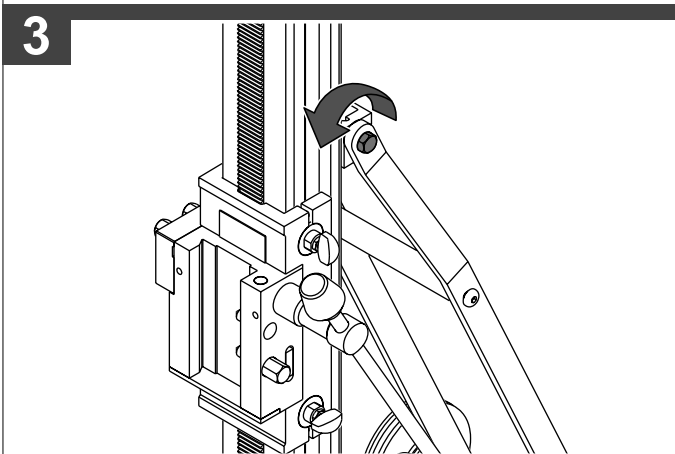
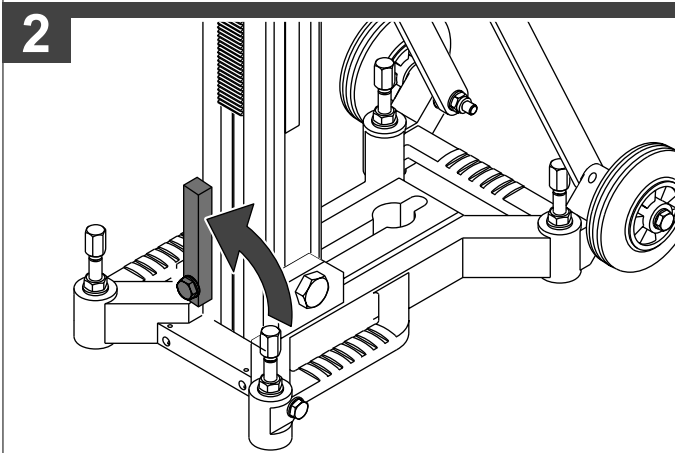
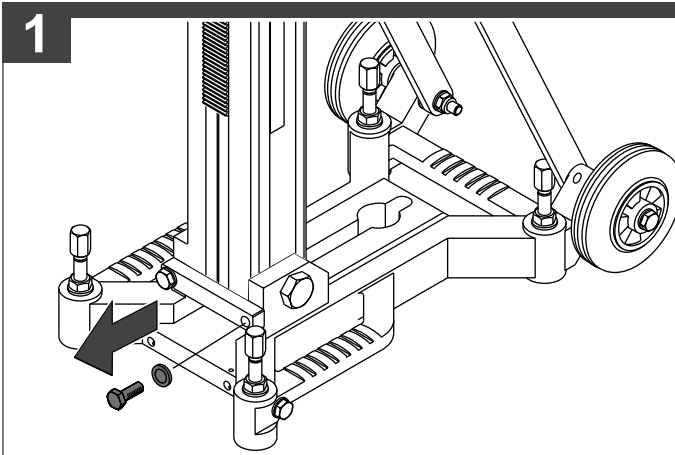
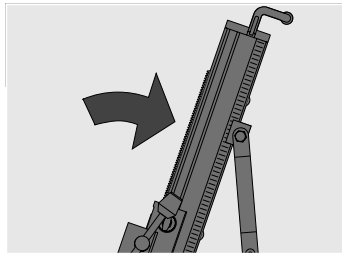

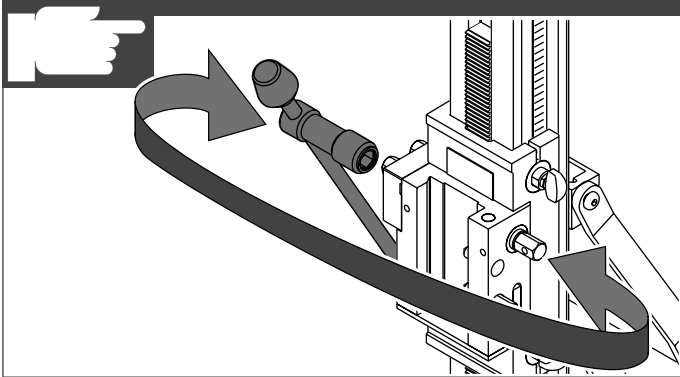
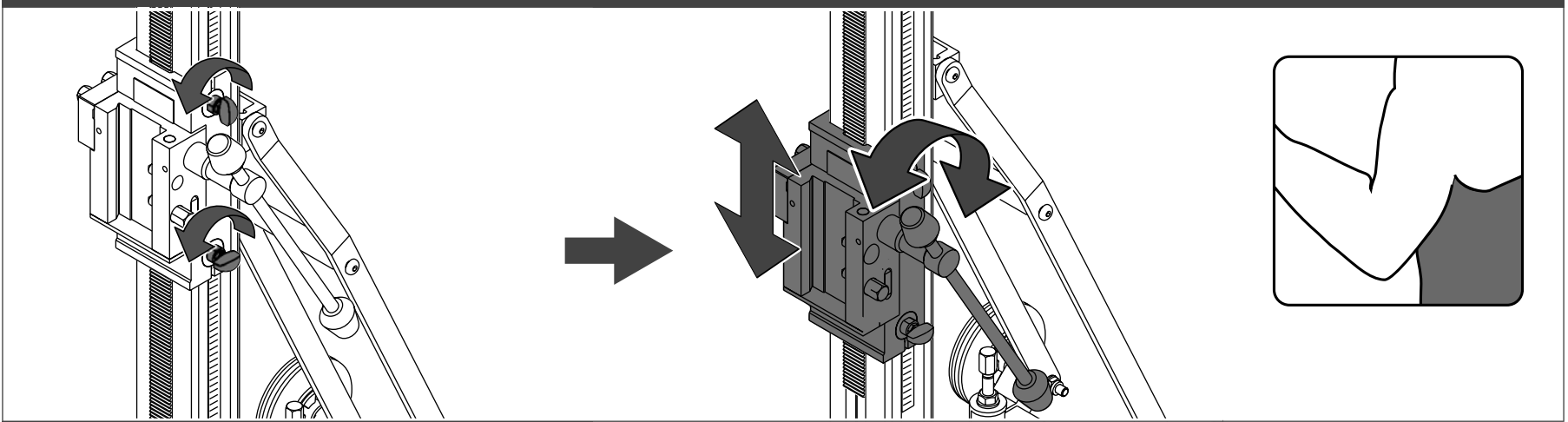
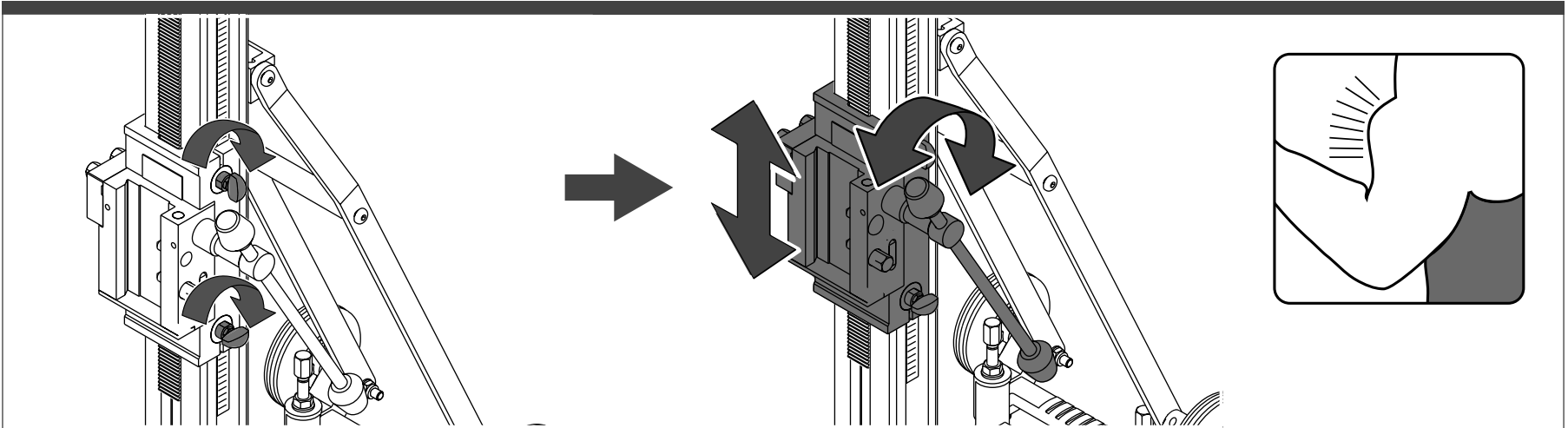
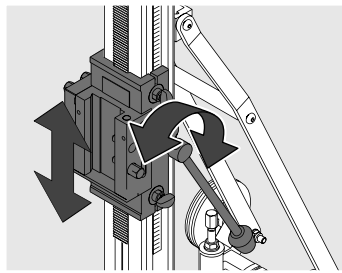

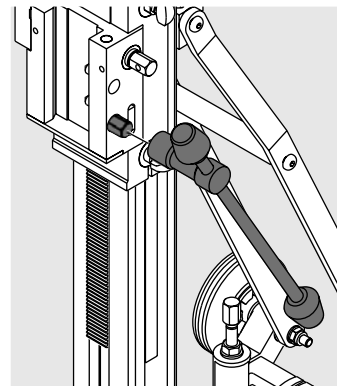
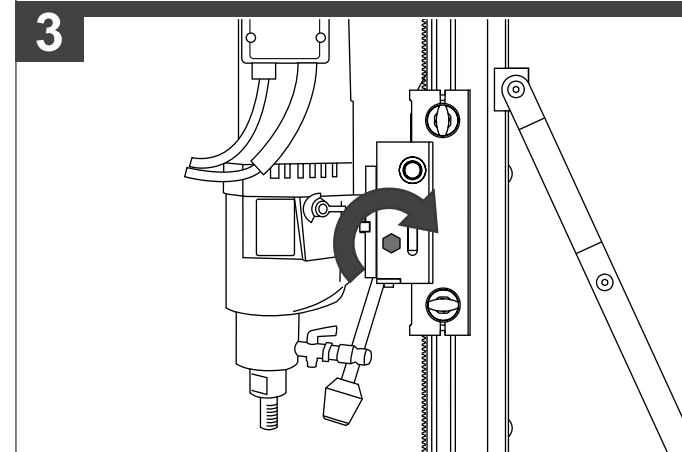
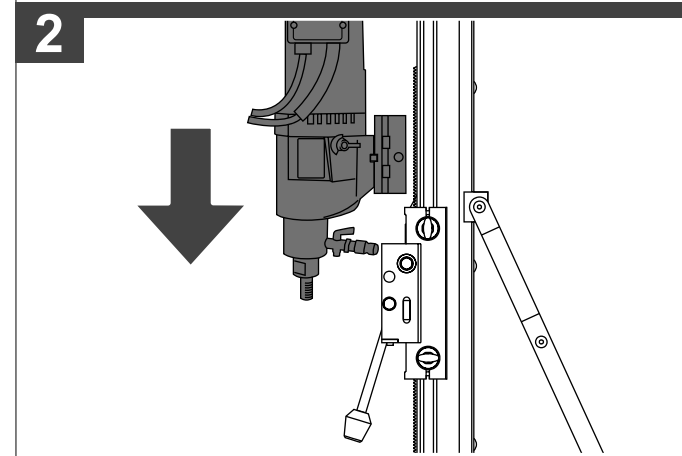
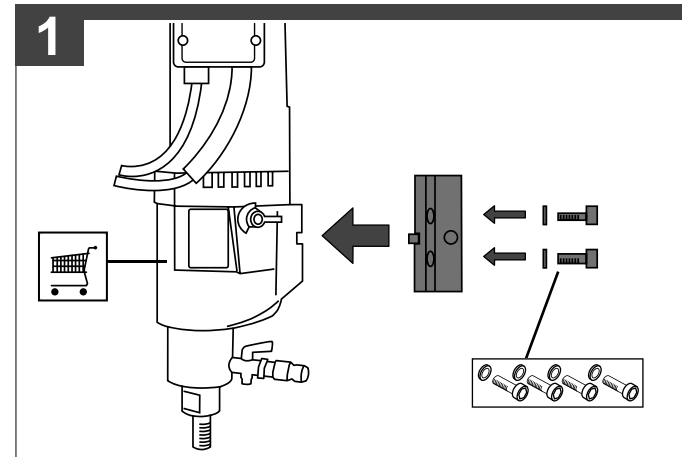
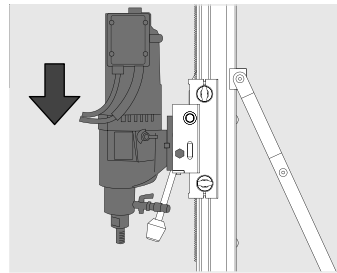
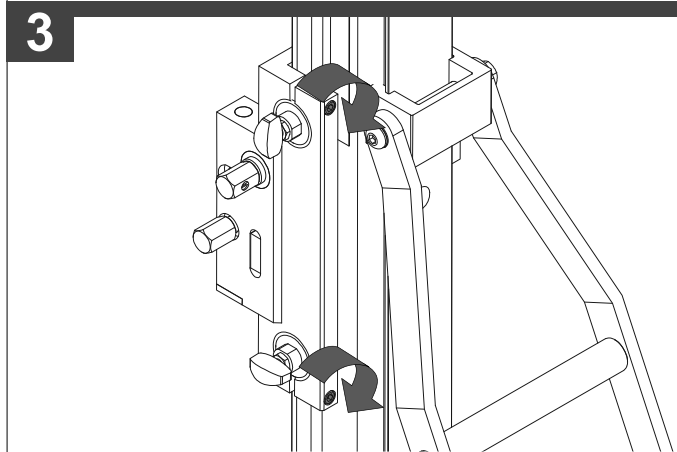
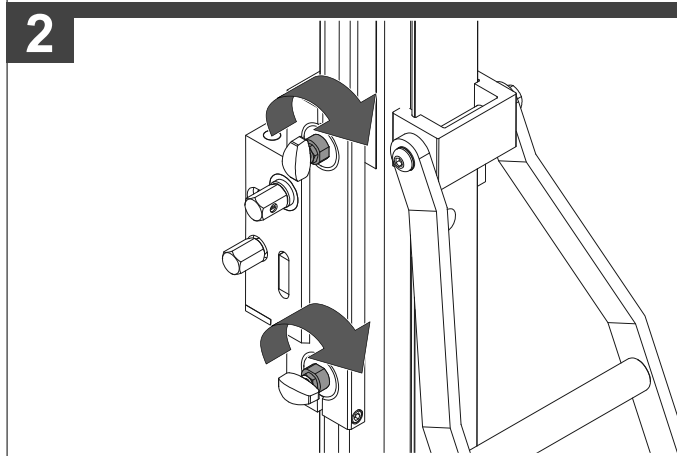
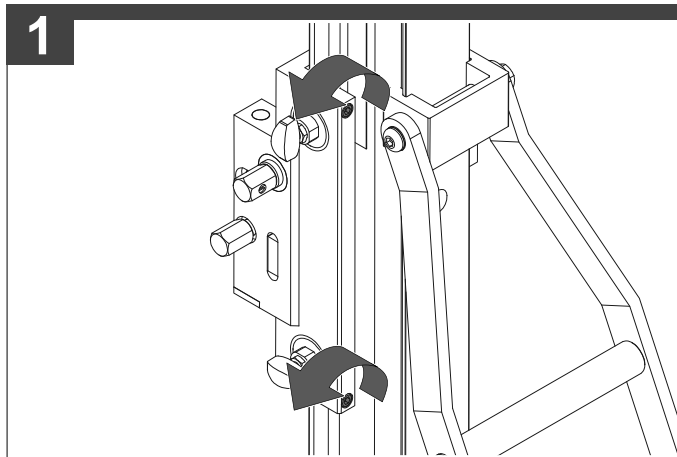
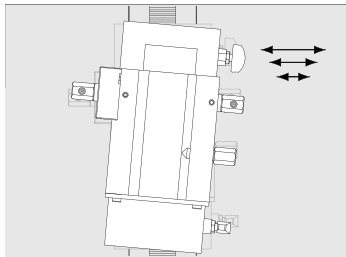



TIP

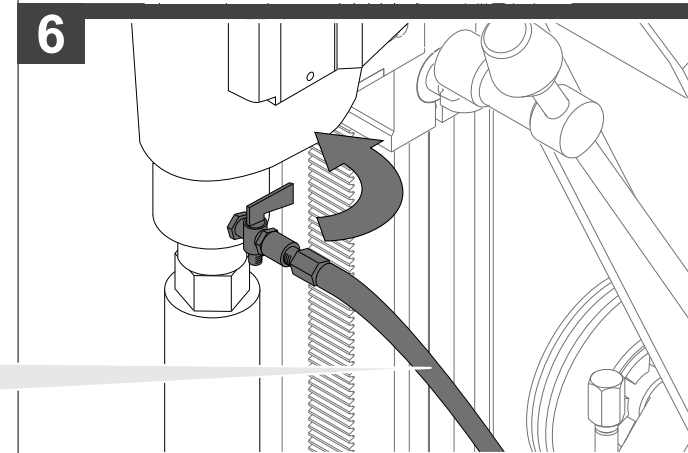
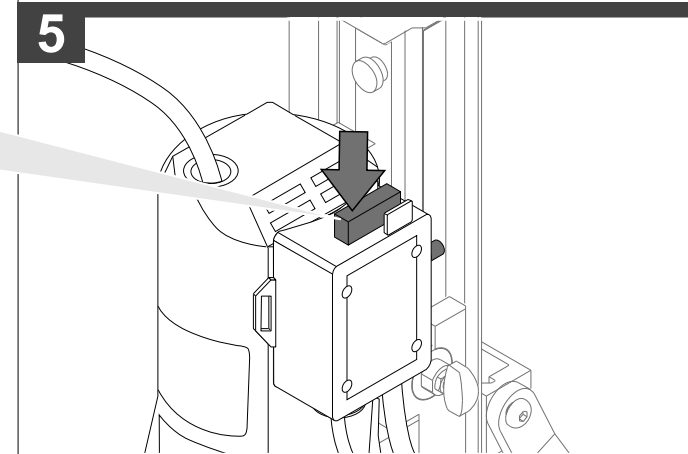
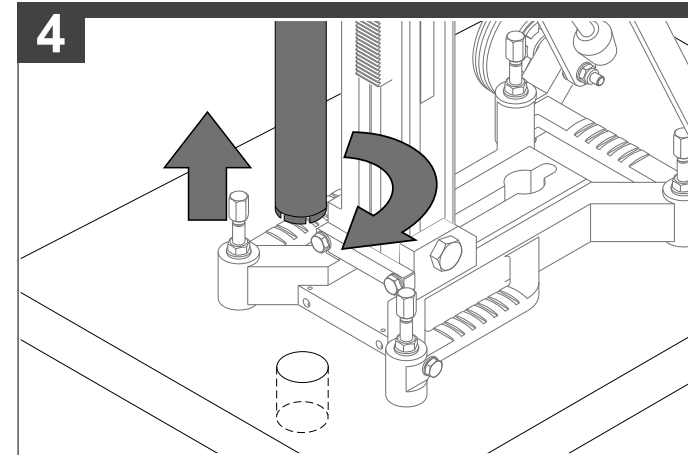
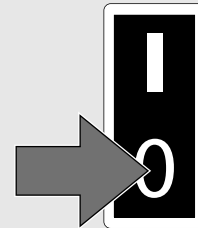
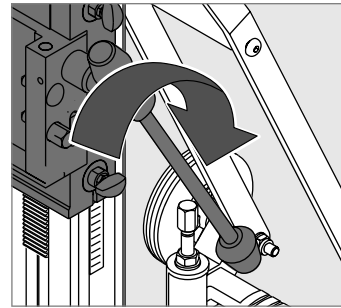
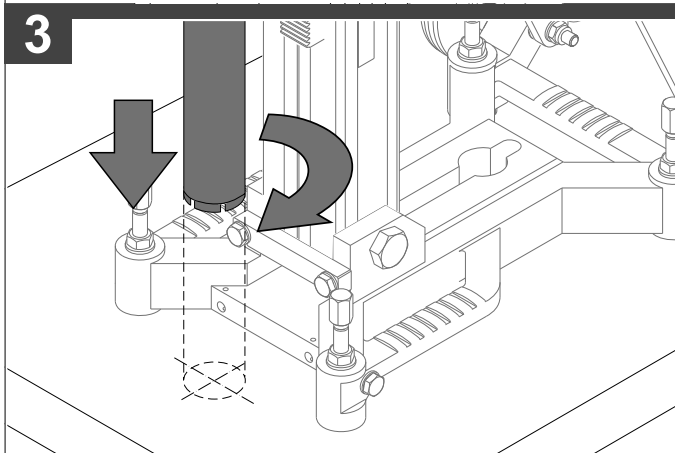
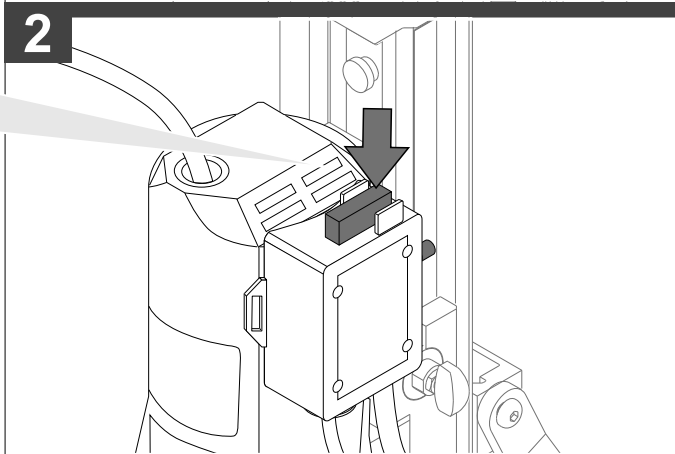
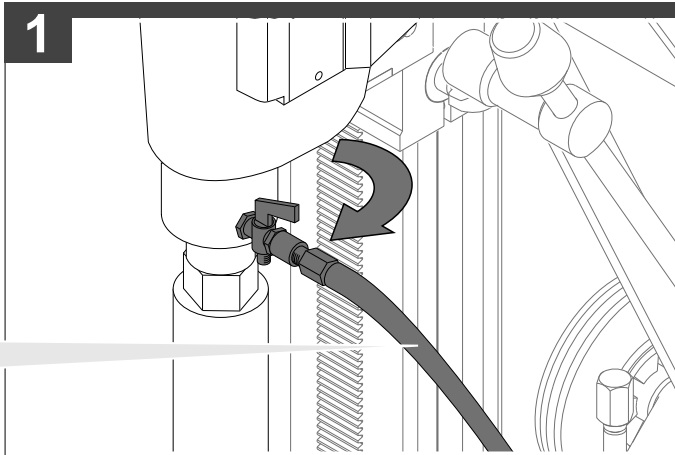
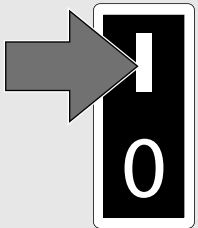

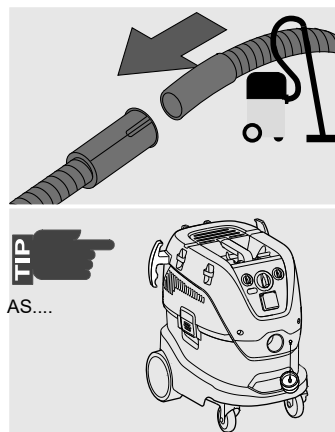
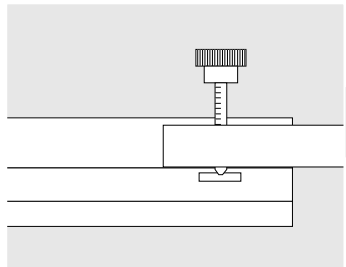
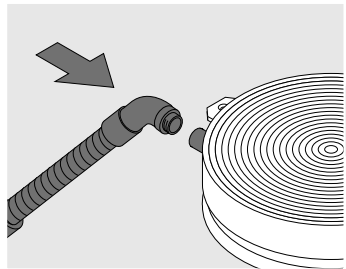
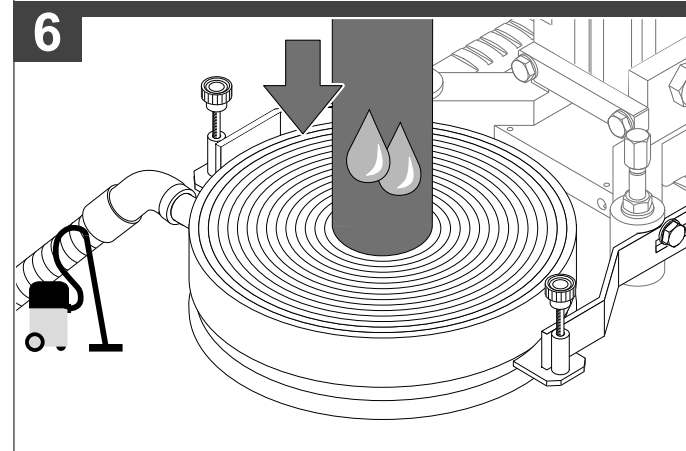
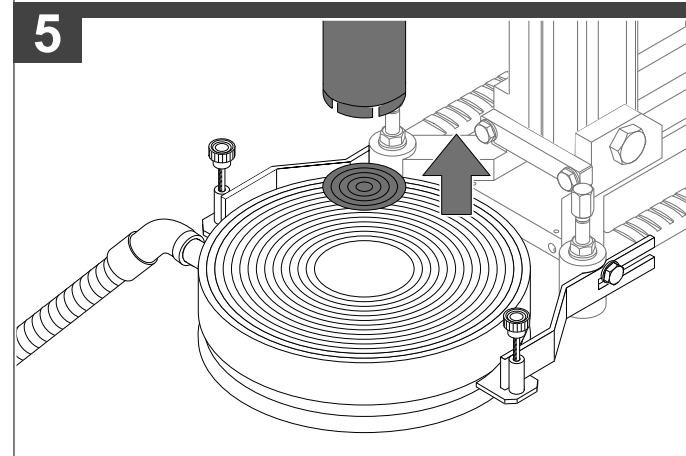
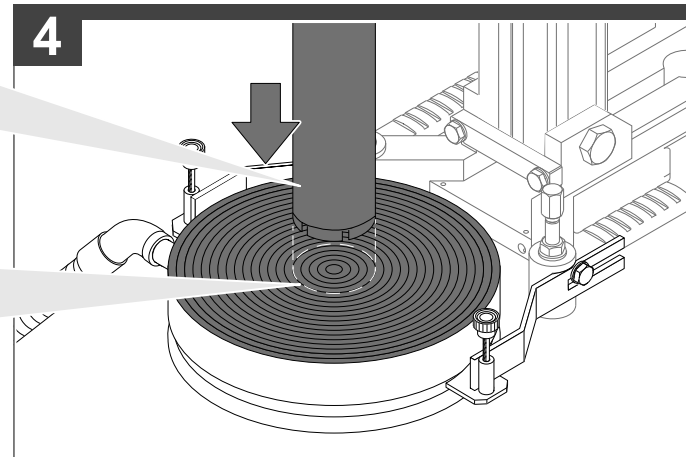
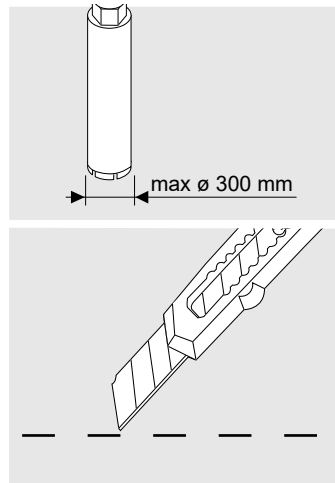
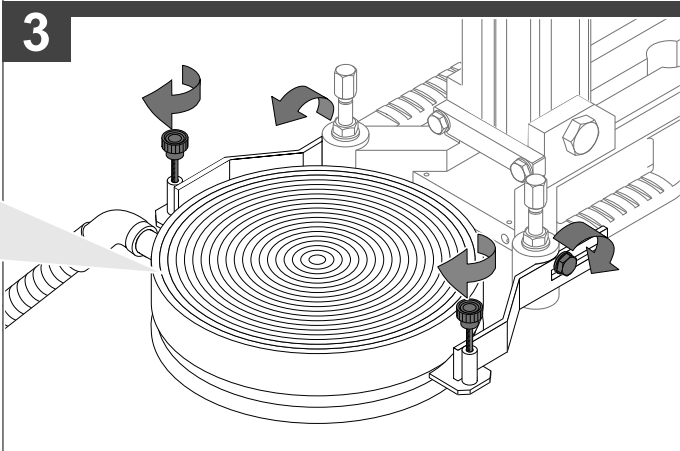
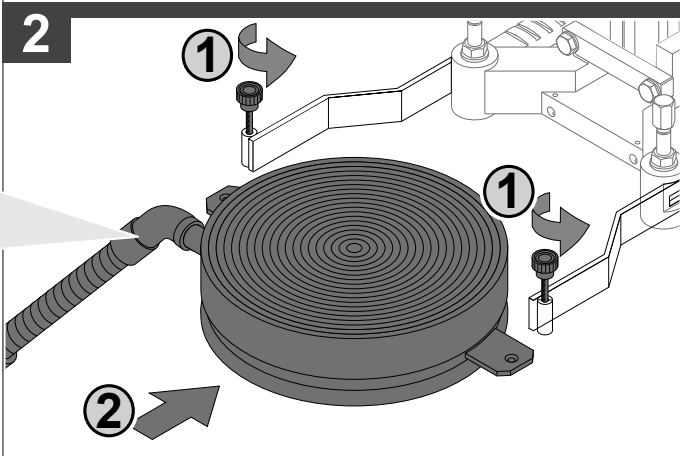
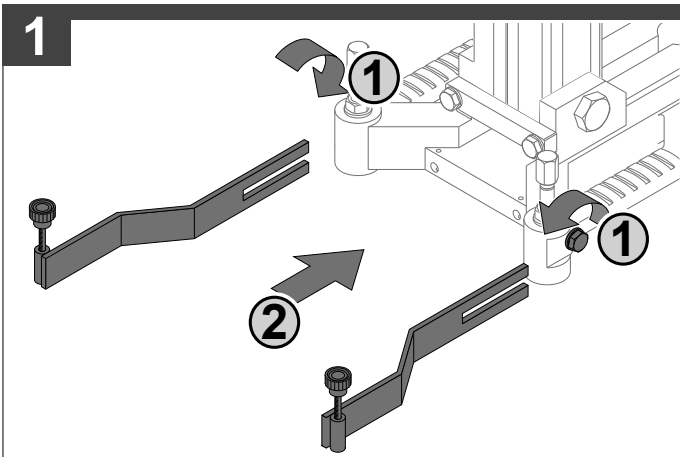
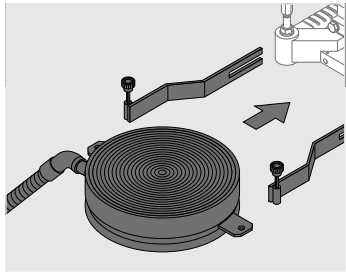

TECHNICAL DATA DRILL STAND DR 350 TV

Usable Column length	610 mm
Bevel.....	0-45 °
Drilling capacity max.....	350 mm
Length/Width/Height.....	391 x 523 x 1042 mm
Weight according EPTA-Procedure 01/2014.....	19,5 kg

⚠ WARNING Read all safety warnings, instructions, illustrations and specifications provided with this power tool. Failure to follow all instructions listed below may result in electric shock, fire and/or serious injury. Save all warnings and instructions for future reference.

⚠ DIAMOND DRILL SAFETY WARNINGS

When performing drilling that requires the use of water, route the water away from the operator's work area or use a liquid collection device. Such precautionary measures keep the operator's work dry and reduce the risk of electrical shock.

Operate power tool by insulated grasping surfaces, when performing an operation where the cutting accessory may contact hidden wiring or its own cord. Cutting accessory contacting a "live" wire may make exposed metal parts of the power tool "live" and could give the operator an electric shock.

Wear hearing protection when diamond drilling. Exposure to noise can cause hearing loss.

When the bit is jammed, stop the applying downward pressure and turn off the tool. Investigate and take corrective actions to eliminate the cause of the bit jamming.

When restarting a diamond drill in the workpiece check that the bit rotates freely before starting. If the bit is jammed, it may not start, may overload the tool, or may cause the diamond drill to release from the workpiece.

When securing the drill stand with anchors and fasteners to the workpiece, ensure that the anchoring used is capable of holding and restraining the machine during use. If the workpiece is weak or porous, the anchor may pull out causing the drill stand to release from the workpiece.

When securing the drill stand with a vacuum pad to the workpiece, install the pad on a smooth, clean, non-porous surface. Do not secure to laminated surfaces such as tiles and composite coating. If the workpiece is not smooth, flat or well affixed, the pad may pull away from the workpiece.

Ensure there is sufficient vacuum before and during drilling. If the vacuum is insufficient, the pad may release from the workpiece.

Never perform drilling with the machine secured by the vacuum pad only, except when drilling downwards. If the vacuum is lost, the pad will release from the workpiece.

When drilling through walls or ceilings, ensure to protect persons and the work area on the other side. The bit may extend through the hole or the core may fall out on the other side.

Do not use this tool for overhead drilling with water supply. Water entering the power tool will increase the risk of electric shock.

ADDITIONAL SAFETY AND WORKING INSTRUCTIONS

When coring through floors, cores generally drop from the bit. Provide proper protection for people and property below the coring area.

Use protective equipment. Always wear safety glasses when working with the machine. The use of protective clothing is recommended, such as dust mask, protective gloves, sturdy non-slip footwear, helmet and ear defenders.

The dust produced when using this tool may be harmful to health. Do not inhale the dust. Wear a suitable dust protection mask.

Do not machine any materials that present a danger to health (e.g. asbestos).

Switch the device off immediately if the insertion tool stalls! Do not switch the device on again while the insertion tool is stalled, as doing so could trigger a sudden recoil with a high reactive force. Determine why the insertion tool stalled and rectify this, paying heed to the safety instructions.

- The possible causes may be:
- it is tilted in the workpiece to be machined
 - it has pierced through the material to be machined
 - the power tool is overloaded

Do not reach into the machine while it is running.

The insertion tool may become hot during use.

- when changing tools
- when setting the device down

Chips and splinters must not be removed while the machine is running.

When working in walls ceiling, or floor, take care to avoid electric cables and gas or waterpipes.

SPECIFIED CONDITIONS OF USE

The diamond drill stand is intended for use with Milwaukee diamond drills. It must be attached to the floor or wall by means of vacuum or anchors.

Do not use this product in any other way as stated for normal use.

EC-DECLARATION OF CONFORMITY

We declare as the manufacturer under our sole responsibility that the product described under "Technical Data" fulfills all the relevant regulations and the directives 2006/42/EC, and the following harmonized standards have been used:

EN 62841-1:2015
EN 62841-3-6:2014+A11:2017

Winnenden, 2020-11-05

Alexander Krug
Alexander Krug
Managing Director



Authorized to compile the technical file
Techtronic Industries GmbH
Max-Eyth-Straße 10
71364 Winnenden
Germany

GB-DECLARATION OF CONFORMITY

We declare as the manufacturer under our sole responsibility that the product described under "Technical Data" fulfills all the relevant provisions of the following Regulations S.I. 2008/1597 (as amended), S.I. 2016/1091 (as amended), S.I. 2012/3032 (as amended) and that the following designated standards have been used:

BS EN 62841-1:2015
BS EN 62841-3-6:2014+A11:2017

Winnenden, 2020-11-05

Alexander Krug

Alexander Krug
Managing Director

Authorized to compile the technical file.

Techtronic Industries GmbH
Max-Eyth-Straße 10
71364 Winnenden
Germany

WATER CONNECTION

Core drilling requires the application of water. Supply an adequate water flow!

An adequate supply of water must flow freely and constantly during the entire cut. This Coring Motor are equipped with a built-in water passage to allow water to flow down the inside and up around the outside of the bit. This acts to cool the bit and flush cuttings from the hole.

MAINTENANCE

Use only Milwaukee accessories and spare parts. Should components need to be replaced which have not been described, please contact one of our Milwaukee service agents (see our list of guarantee/service addresses).

If needed, an exploded view of the tool can be ordered. Please state the Article No. as well as the machine type printed on the label and order the drawing at your local service agents or directly at: Techtronic Industries GmbH, Max-Eyth-Straße 10, 71364 Winnenden, Germany.

SYMBOLS

	CAUTION! WARNING! DANGER!
	Always disconnect the plug from the socket before carrying out any work on the machine.
	Please read the instructions carefully before starting the machine.
	Wear gloves!
	Wear ear protectors!
	Always wear goggles when using the machine.

	Wear a protective helmet.
	Accessory - Not included in standard equipment, available as an accessory.
	Do not dispose of waste electrical and electronic equipment as unsorted municipal waste. Waste electrical and electronic equipment must be collected separately. Waste light sources have to be removed from equipment. Check with your local authority or retailer for recycling advice and collection point. According to local regulations retailers may have an obligation to take back waste electrical and electronic equipment free of charge. Your contribution to re-use and recycling of waste electrical and electronic equipment helps to reduce the demand of raw materials. Waste electrical and electronic equipment contain valuable, recyclable materials, which can adversely impact the environment and the human health, if not disposed of in an environmentally compatible manner. Delete personal data from waste equipment, if any.
	European Conformity Mark
	British Conformity Mark
	Ukraine Conformity Mark
	EurAsian Conformity Mark

TECHNISCHE DATEN **BOHRSTÄNDER** **DR 350 TV**

Nutzbare Säulenlänge.....	610 mm
Neigung.....	0-45 °
Bohr-ø max.....	350 mm
Länge/Breite/Höhe.....	391 x 523 x 1042 mm
Gewicht nach EPTA-Prozedur 01/2014.....	19,5 kg

⚠️ WARNUNG! Lesen Sie alle Sicherheitshinweise, Anweisungen, Darstellungen und Spezifikationen für dieses Elektrowerkzeug. Versäumnisse bei der Einhaltung der nachstehenden Anweisungen können elektrischen Schlag, Brand und/oder schwere Verletzungen verursachen.
Bewahren Sie alle Sicherheitshinweise und Anweisungen für die Zukunft auf.

⚠️ SICHERHEITSHINWEISE FÜR DIAMANTBOHRMASCHINE

Wenn beim Bohrvorgang Wasser benötigt wird, den Wasserzufluss vom Arbeitsbereich des Bedieners fernhalten oder einen geeigneten Ablauf vorsehen. Durch diese Vorsichtsmaßnahmen bleibt der Arbeitsbereich trocken, um die Stromschlaggefahr zu reduzieren.

Bei Bohrarbeiten, bei denen der Bohreinsatz mit verdeckten stromführenden Leitungen oder mit dem eigenen Stromkabel in Berührung kommen könnte, das Elektrowerkzeug immer an den isolierten Griffflächen anfassen. Bei Kontakt mit einem stromführenden Kabel kann auch der Bohraufsatz des Werkzeugs stromführend werden und dem Bediener einen Stromschlag verursachen.

Beim Bohren mit Diamantbohrern immer einen Gehörschutz tragen. Die Lärmbelastung kann zu Hörschäden führen.

Wenn der Bohreinsatz blockiert, keinen Druck auf den Bohrer ausüben und das Gerät ausschalten. Ermitteln und beheben Sie die Ursache für das Blockieren des Bohreinsatzes.

Vor dem erneuten Ansetzen eines Diamantbohrers an einem Werkstück prüfen, ob der Bohreinsatz frei dreht. Wenn der Bohreinsatz blockiert ist, startet er möglicherweise nicht oder es kommt zu einer Überlastung des Werkzeugs. Außerdem kann der Diamantbohrer in diesem Fall vom Werkstück abrutschen.

Beim Befestigen des Bohrständers am Werkstück ist sicherzustellen, dass die Verankerung die Maschine während des Bohrvorgangs halten kann. Bei dünnen oder porösen Werkstücken kann sich die Verankerung lösen und der Bohrständer kann vom Werkstück abrutschen.

Beim Sichern des Bohrständers mit einem Saugheber am Werkstück, den Saugheber immer auf einer glatten, sauberen und nicht porösen Oberfläche aufsetzen. Nicht auf beschichteten Oberflächen, wie Fliesen oder Verbundwerkstoffen, anbringen. Wenn das Werkstück nicht glatt, eben oder gut befestigt ist, kann der Saugheber vom Werkstück abrutschen.

Sicherstellen, dass vor und während des Bohrvorgangs ein ausreichender Unterdruck besteht. Bei nicht ausreichendem Unterdruck kann der Saugheber vom Werkstück abrutschen.

Keine Bohrungen durchführen, wenn die Maschine nur durch den Saugheber gesichert ist. Ausgenommen sind Bohrungen nach unten. Bei fehlendem Unterdruck rutscht der Saugheber vom Werkstück ab.

Beim Durchbohren von Wänden oder Decken sicherstellen, dass Personen und Arbeitsbereich auf der anderen Seite geschützt sind. Der Bohreinsatz könnte auf der anderen Seite austreten oder der Bohrkern herausfallen.

Das Werkzeug nicht für Überkopparbeiten mit Wasserkühlung verwenden. Wenn Wasser in das

Elektrowerkzeug eindringt, erhöht sich das Stromschlagrisiko.

WEITERE SICHERHEITS- UND ARBEITSHINWEISE

Bei Kernbohrungen durch Fußböden fällt der Bohrkern normalerweise aus dem Bohreinsatz. Sorgen Sie für einen ausreichenden Schutz der Personen und Räume unter dem Bohrbereich.

Schutzausrüstung verwenden. Beim Arbeiten mit der Maschine stets Schutzbrille tragen. Schutzkleidung wie Staubschutzmaske, Schutzhandschuhe, festes und rutschsicheres Schuhwerk, Helm und Gehörschutz werden empfohlen.

Beim Arbeiten entstehender Staub ist oft gesundheitsschädlich und sollte nicht in den Körper gelangen. Geeignete Staubschutzmaske tragen.

Es dürfen keine Materialien bearbeitet werden, von denen eine Gesundheitsgefährdung ausgeht (z.B. Asbest).

Beim Blockieren des Einsatzwerkzeuges bitte das Gerät sofort ausschalten! Schalten Sie das Gerät nicht wieder ein, solange das Einsatzwerkzeug blockiert ist; hierbei könnte ein Rückschlag mit hohem Reaktionsmoment entstehen. Ermitteln und beheben Sie die Ursache für die Blockierung des Einsatzwerkzeuges unter Berücksichtigung der Sicherheitshinweise.

- Mögliche Ursachen dafür können sein:
- Verkanten in zu bearbeitenden Werkstück
 - Durchbrechen des zu bearbeitenden Materials
 - Überlasten des Elektrowerkzeuges

Greifen Sie nicht in die laufende Maschine.

Das Einsatzwerkzeug kann während der Anwendung heiß werden.

- bei Werkzeugwechsel
- bei Ablegen des Gerätes

Späne oder Splitter dürfen bei laufender Maschine nicht entfernt werden.

Beim Arbeiten in Wand, Decke oder Fußboden auf elektrische Kabel, Gas- und Wasserleitungen achten.

BESTIMMUNGSGEMÄSSE VERWENDUNG

Der Diamantbohrständer ist zur Aufnahme von Milwaukee-Diamantbohrmaschinen bestimmt. Er muss mit Hilfe von Dübel am Boden oder an der Wand angebracht werden.

Dieses Gerät darf nur wie angegeben bestimmungsgemäß verwendet werden.

EG-KONFORMITÄTSERKLÄRUNG

Wir erklären als Hersteller in alleiniger Verantwortung, dass das unter „Technische Daten“ beschriebene Produkt mit allen relevanten Vorschriften der Richtlinien 2006/42/EG und den folgenden harmonisierten normativen Dokumenten übereinstimmt:

EN 62841-1-2:2015
 EN 62841-3-6:2015

Winnenden, 2020-01-03

Alexander Krug
 Alexander Krug
 Managing Director



Bevollmächtigt die technischen Unterlagen zusammenzustellen.

Techtronic Industries GmbH
 Max-Eyth-Straße 10
 71364 Winnenden
 Germany

WASSERANSCHLUSS

Bei Kernlochbohrungen muss Wasser verwendet werden. Sorgen Sie für einen ausreichenden Wasserzufluss!

Es muss immer ein ausreichender Wasserzufluss zum Bohrloch gewährleistet sein. Der Kernbohrmotor ist mit einem Durchflusssystem ausgestattet, in dem das Wasser durch die Bohrspitze in das Bohrloch und von dort entlang des Bohreinsatzes zurückgeleitet wird. Das Wasser dient zum Kühlen der Bohrstelle und zum Herausspülen der Bohrrückstände.

WARTUNG

Nur Milwaukee Zubehör und Milwaukee Ersatzteile verwenden. Bauteile, deren Austausch nicht beschrieben wurde, bei einer Milwaukee Kundendienststelle auswechseln lassen (Broschüre Garantie/Kundendienstadressen beachten).

Bei Bedarf kann eine Explosionszeichnung des Gerätes unter Angabe der Maschinen Type und der sechsstelligen Nummer auf dem Leistungsschild bei Ihrer Kundendienststelle oder direkt bei Techtronic Industries GmbH, Max-Eyth-Straße 10, 71364 Winnenden, Germany angefordert werden.

SYMBOLE

	ACHTUNG! WARNUNG! GEFAHR!
	Vor allen Arbeiten an der Maschine den Stecker aus der Steckdose ziehen.
	Bitte lesen Sie die Gebrauchsanweisung vor Inbetriebnahme sorgfältig durch.
	Schutzhandschuhe tragen!
	Gehörschutz tragen!

	Beim Arbeiten mit der Maschine stets Schutzbrille tragen.
	Schutzhelm tragen.
	Zubehör - Im Lieferumfang nicht enthalten, empfohlene Ergänzung aus dem Zubehörprogramm.
	Elektro- und Elektronik-Altgeräte dürfen nicht zusammen mit dem Hausmüll entsorgt werden. Elektro- und Elektronik-Altgeräte sind getrennt zu sammeln und zu entsorgen. Entfernen Sie Leuchtmittel vor dem Entsorgen aus den Geräten. Erkundigen Sie sich bei den örtlichen Behörden oder bei Ihrem Fachhändler nach Recyclinghöfen und Sammelstellen. Je nach den örtlichen Bestimmungen können Einzelhändler verpflichtet sein, Elektro- und Elektronik-Altgeräte kostenlos zurückzunehmen. Tragen Sie durch Wiederverwendung und Recycling Ihrer Elektro- und Elektronik-Altgeräte dazu bei, den Bedarf an Rohmaterialien zu verringern. Elektro- und Elektronik-Altgeräte enthalten wertvolle, wiederverwertbare Materialien, die bei nicht umweltgerechter Entsorgung negative Auswirkungen auf die Umwelt und Ihre Gesundheit haben können. Löschen Sie vor der Entsorgung möglicherweise auf Ihrem Altgerät vorhandene personenbezogene Daten.
	Europäisches Konformitätszeichen
	Britisches Konformitätszeichen
	Ukrainisches Konformitätszeichen
	Euroasiatisches Konformitätszeichen

Longueur de la colonne.....	610 mm
Inclinaison.....	0-45 °
Ø max. de perçage.....	350 mm
Longueur/Largeur/Hauteur.....	391 x 523 x 1042 mm
Poids suivant EPTA-Procédure 01/2014.....	19,5 kg

AVERTISSEMENT! Lire tous les avertissements de sécurité, les instructions opérationnelles, les illustrations et les spécifications fournies avec cet outil électrique. La non observance des instructions mentionnées ci-dessous peut causer des chocs électriques, des incendies ou de graves blessures. **Bien garder tous les avertissements et instructions.**

CONSIGNES DE SÉCURITÉ POUR CAROTTEUSE DIAMANT

Lorsque le processus de forage requiert d'utiliser de l'eau, maintenir l'arrivée d'eau éloignée de la zone de travail de l'opérateur ou prévoir un dispositif adapté pour la récupération des liquides. Ces mesures de précaution permettent de maintenir la zone de travail sèche pour réduire le risque d'électrocution.

En cas de travaux de forage où le foret peut entrer en contact avec des câbles sous tension non visibles ou avec son propre câble, toujours saisir l'outil électrique par les surfaces de préhension isolées. En cas de contact avec un câble sous tension, le foret de l'outil peut lui aussi être conducteur et électrocuter l'opérateur.

En cas de perçage avec un équipement de carottage au diamant, toujours porter une protection auditive. L'exposition au bruit peut provoquer des lésions auditives.

Si le foret est bloqué, n'exercer aucune pression dessus et arrêter l'appareil. Établir et remédier à la cause du blocage.

Avant de redémarrer une foreuse au diamant sur une pièce à usiner, vérifier que le foret tourne librement. Si le foret est bloqué, il est possible qu'il ne démarre pas, ou il peut provoquer une surcharge de l'outil. De plus, la foreuse au diamant risque de glisser de la pièce à usiner.

Lors de la fixation du bâti sur la pièce à usiner, s'assurer que l'ancre peut maintenir la machine pendant le processus de forage. Si la pièce à usiner est fine ou poreuse, l'ancre peut se desserrer, et le bâti peut alors glisser de la pièce à usiner.

Lors de la fixation du bâti sur la pièce à usiner au moyen d'une ventouse de levage, toujours appliquer la ventouse de levage sur une surface lisse, propre et non poreuse. Ne pas appliquer sur des surfaces revêtues comme le carrelage ou les matériaux composites. Si la pièce à usiner n'est pas lisse, plate ou bien fixée, la ventouse de levage peut glisser de la pièce à usiner.

S'assurer que le vide généré soit suffisant avant et pendant le processus de forage. Si le vide est insuffisant, la ventouse de levage peut glisser de la pièce à usiner.

N'effectuer aucun perçage lorsque la machine est fixée uniquement au moyen de la ventouse de levage, sauf si le perçage se fait vers le bas. En absence de vide, la ventouse de levage glisse de la pièce à usiner.

En cas de perçage de murs ou de plafonds, s'assurer de protéger les personnes et la zone de travail se trouvant de l'autre côté. Le foret peut sortir du trou ou la carotte tomber de l'autre côté du trou.

Ne pas utiliser l'outil pour effectuer des travaux au-dessus de la tête avec refroidissement par eau. Si de l'eau pénètre dans l'outil électrique, cela augmente le risque d'électrocution.

AVIS COMPLÉMENTAIRES DE SÉCURITÉ ET DE TRAVAIL

Lors de carottage au travers de sols, les carottes tombent normalement du foret. Prévoir une protection appropriée pour les personnes ou les matériels au-dessous de la zone de perforation.

Utiliser l'équipement de protection. Toujours porter des lunettes de protection pendant le travail avec la machine. Il est recommandé de porter des articles de protection, tels que masque antipoussière, gants de protection, chaussures tenant bien aux pieds et antidérapantes, casque et protection acoustique.

Les poussières qui sont dégagées pendant les travaux sont souvent nocives pour la santé et ne devraient pas pénétrer dans le corps. Porter un masque de protection approprié contre les poussières.

Il est interdit de travailler des matériaux dangereux pour la santé (par ex. amiante).

Désactiver immédiatement le dispositif en cas de blocage ! Ne pas réactiver le dispositif avec l'outil bloqué; il y a le risque de provoquer un contrecoup avec moment de réaction élevé. Établir et éliminer la cause du blocage de l'outil en prêtant attention aux consignes de sécurité.

- Les causes possibles sont :
- Encastrement dans la pièce à travailler.
 - Le dispositif a traversé le matériau à travailler en le cassant.
 - Le dispositif électrique a été surchargé.

Ne pas approcher les mains de la partie en mouvement de la machine.

- Durant l'utilisation, l'outil peut se surchauffer.
- durant le remplacement de l'outil
 - durant la dépose de l'outil

Ne jamais enlever les copeaux ni les éclats lorsque la machine est en marche.

Lors du perçage dans les murs, les plafonds ou les planchers, toujours faire attention aux câbles électriques et aux conduites de gaz et d'eau.

UTILISATION CONFORME AUX PRESCRIPTIONS

Le montant de perceuse au diamant est conçu pour la réception de perceuses au diamant Milwaukee. Il doit être monté sur le vacuum ou sur le sol ou sur le mur au moyen de chevilles.

Comme déjà indiqué, cette machine n'est conçue que pour être utilisée conformément aux prescriptions.

DÉCLARATION CE DE CONFORMITÉ

Nous déclarons, en tant que fabricant et sous notre seule responsabilité, que le produit décrit dans « Données techniques » est conforme à toutes les dispositions pertinentes des directives 2006/42/CE et des documents normatifs harmonisés suivants :

EN 62841-1-2015
EN 62841-3-6:2015

Winnenden, 2020-01-03

Alexander Krug

Alexander Krug
Managing Director



Autorisé à compiler la documentation technique.

Techtronic Industries GmbH
Max-Eyth-Straße 10
71364 Winnenden
Germany

RACCORDEMENT À L'EAU

Les travaux de carottage exigent l'emploi d'eau. Prévoir une alimentation en eau suffisante !

Toujours assurer une alimentation en eau suffisante vers le trou de forage. Le moteur de carotteuse est équipé d'un système de débit permettant à l'eau de s'écouler dans le trou de perçage en passant par l'intérieur du trépan et en ressortissant par l'extérieur de celui-ci. L'eau sert à refroidir le point de forage et à évacuer du trou les débris de forage.

ENTRETIEN

Utiliser uniquement les accessoires Milwaukee et les pièces détachées Milwaukee. Faire remplacer les composants dont le remplacement n'a pas été décrit, par un des centres de service après-vente Milwaukee (observer la brochure avec les adresses de garantie et de service après-vente).

En cas de besoin il est possible de demander un dessin éclaté du dispositif en indiquant le modèle de la machine et le numéro de six chiffres imprimé sur la plaquette de puissance et en s'adressant au centre d'assistance technique ou directement à Techtronic Industries GmbH, Max-Eyth-Straße 10, 71364 Winnenden, Germany.

SYMBOLES

	ATTENTION! AVERTISSEMENT! DANGER!
	Avant tous travaux sur la machine extraire la fiche de la prise de courant.
	Veillez lire avec soin le mode d'emploi avant la mise en service
	Porter des gants de protection!
	Toujours porter une protection acoustique!

	Toujours porter des lunettes protectrices en travaillant avec la machine.
	Porter un casque de protection.
	Accessoires - Ces pièces ne font pas partie de la livraison. Il s'agit là de compléments recommandés pour votre machine et énumérés dans le catalogue des accessoires.
	Les déchets d'équipements électriques et électroniques (DEEE) ne sont pas à éliminer dans les déchets ménagers. Les déchets d'équipements électriques et électroniques doivent être collectés et éliminer séparément. Retirez les ampoules des appareils avant de les jeter. S'adresser aux autorités locales ou au détaillant spécialisé en vue de connaître l'emplacement des centres de recyclage et des points de collecte. Selon les réglementations locales, les détaillants peuvent être tenus de reprendre gratuitement les déchets de piles et les déchets d'équipements électriques et électroniques. Contribuez à réduire la demande de matières premières en réutilisant et en recyclant vos déchets d'équipements électriques et électroniques. Les déchets d'équipements électriques et électroniques comportent des matériaux précieux et recyclables qui peuvent avoir des impacts négatifs sur l'environnement et sur votre santé s'ils ne sont pas éliminés de manière écologique. Avant de mettre au rebut votre ancien appareil, supprimez les données personnelles qui pourraient s'y trouver.

FR
Cet appareil et sa batterie se recyclent

À DÉPOSER EN MAGASIN

OU

À DÉPOSER EN DÉCHÈTERIE

Points de collecte sur www.quefairedemesdechets.fr

	Marque de conformité européenne
	Marque de conformité britannique
	Marque de conformité ukrainienne
	Marque de conformité d'Eurasie

Lunghezza colonna	610 mm
incl. a	0-45 °
Ø max. Foratura	350 mm
Lunghezza/Larghezza/Altezza	391 x 523 x 1042 mm
Peso secondo la procedura EPTA 01/2014	19,5 kg

AVVERTENZA! Leggere tutte le avvertenze di sicurezza, istruzioni operative, illustrazioni e specifiche fornite con questo elettroutensile. Il mancato rispetto delle istruzioni di seguito riportate può causare scosse elettriche, incendi e/o lesioni gravi. **Conservare tutte le avvertenze di pericolo e le istruzioni operative per ogni esigenza futura.**

INDICAZIONI DI SICUREZZA PER CAROTATRICE

Se durante la foratura è necessaria dell'acqua, fare sì che l'acqua defluisca dall'area di lavoro dell'operatore oppure prevedere uno scarico adeguato. Queste precauzioni mantengono l'area di lavoro asciutta per ridurre il rischio di scosse elettriche.

Eseguendo lavori di foratura, durante i quali l'accessorio di foratura potrebbe venire a contatto con fili sotto tensione nascosti o con il proprio cavo di alimentazione, tenere sempre l'utensile elettrico per le superfici di presa isolate. In caso di contatto con un cavo sotto tensione, anche l'accessorio di foratura può condurre corrente ed esporre l'operatore al rischio di scosse elettriche.

Indossare sempre protezioni per l'udito quando si eseguono perforazioni con punte diamantate. L'esposizione al rumore può causare danni all'udito.

Se la punta si blocca, non esercitare pressione sulla punta e spegnere il dispositivo. Cercare ed eliminare la causa del blocco dell'accessorio di foratura.

Prima di fare ripartire la punta diamantata sul pezzo in lavorazione, accertarsi che la punta giri liberamente. Se la punta è bloccata, potrebbe non avviarsi o l'utensile potrebbe essere sovraccaricato. Inoltre, in questo caso, la punta diamantata potrebbe slittare via dal pezzo in lavorazione.

Quando si fissa il supporto per trapano su un pezzo in lavorazione, assicurarsi che l'ancoraggio possa trattenere la macchina durante l'operazione di foratura. Con pezzi sottili o porosi da lavorare, l'ancoraggio può allentarsi e il supporto per trapano può slittare via dal pezzo in lavorazione.

Quando si fissa il supporto per trapano sul pezzo in lavorazione per mezzo di una ventosa, posizionare la ventosa sempre su una superficie liscia, pulita e non porosa. Non applicare su superfici rivestite come piastrelle o materiali compositi. Se il pezzo in lavorazione non è liscio, piano o ben fissato, la ventosa potrebbe scivolare via dal pezzo in lavorazione.

Assicurarsi che prima e durante il processo di foratura sia presente il necessario livello di vuoto. Se il vuoto è insufficiente, la ventosa potrebbe slittare via dal pezzo.

Non eseguire lavori di foratura se la macchina è fissata solo dalla ventosa. Fanno eccezione i fori praticati verso il basso. In caso di mancanza di vuoto, la ventosa scivola via dal pezzo in lavorazione.

Quando si forano pareti o soffitti, assicurarsi che le persone e l'area di lavoro sull'altro lato siano protette. L'accessorio di foratura potrebbe uscire dall'altro lato o la carota di foratura potrebbe cadere.

Non utilizzare l'utensile per lavori sopra l'altezza del capo con raffreddamento ad acqua. Se l'acqua penetra nell'utensile elettrico, aumenta il rischio di scosse elettriche.

ULTERIORI AVVISI DI SICUREZZA E DI LAVORO

Quando si effettuano lavori di carotaggio attraverso i pavimenti, la carota normalmente cade dall'accessorio di foratura. Assicurarsi che le persone e i locali sotto l'area di foratura siano adeguatamente protetti.

Usare dispositivi di protezione. Durante il lavoro con la macchina bisogna sempre portare occhiali di protezione. Si consiglia di indossare indumenti di protezione come maschera antipolvere, guanti di protezione, scarpe antiscivolo robuste, casco e cuffie di protezione acustica.

La polvere che si produce durante il lavoro è spesso dannosa per la salute e non dovrebbe essere aspirata. Portare un'adeguata mascherina protettiva.

E' vietato lavorare materiali che possono costituire pericoli alla salute (ad es. amianto).

Spegnere immediatamente il dispositivo in caso di bloccaggi! Non riaccendere il dispositivo fino a quando l'utensile ad inserto resta bloccato; esiste il rischio di causare un contraccolpo con elevato momento di reazione. Rilevare ed eliminare la causa del bloccaggio dell'utensile ad inserto tenendo conto delle indicazioni di sicurezza.

- Le possibili cause sono:
- Incastro nel pezzo in lavorazione
 - Il dispositivo ha attraversato il materiale da lavorare rompendolo
 - Il dispositivo elettrico è stato sovraccaricato

Non avvicinare le mani alla parte della macchina in movimento.

- Durante l'uso l'utensile ad inserto può surriscaldarsi.
- durante la sostituzione dell'utensile
 - durante il deposito dell'utensile

Non rimuovere trucioli o schegge mentre l'utensile è in funzione.

Forando pareti, soffitti o pavimenti, si faccia attenzione ai cavi elettrici e alle condutture dell'acqua e del gas.

UTILIZZO CONFORME

Il supporto di foratura diamantato è destinato all'alloggiamento dei trapani diamantati Milwaukee. Esso va applicato sul pavimento o alla parete con l'aiuto di ancoranti.

Utilizzare il prodotto solo per l'uso per cui è previsto.

DICHIARAZIONE CE DI CONFORMITÀ

In qualità di produttore dichiariamo sotto la nostra esclusiva responsabilità che il prodotto descritto nei "Dati tecnici" è conforme a tutte le disposizioni pertinenti delle direttive 2006/42/CE e dei seguenti documenti normativi armonizzati:

EN 62841-1:2015
EN 62841-3-6:2015

Winnenden, 2020-01-03

Alexander Krug

Alexander Krug
Managing Director



Autorizzato alla preparazione della documentazione tecnica

Techtronic Industries GmbH
Max-Eyth-Straße 10
71364 Winnenden
Germany

ATTACCO PER L'ACQUA

Per il carotaggio è necessario utilizzare dell'acqua. Garantire un'alimentazione idrica sufficiente!

Deve essere sempre garantito un sufficiente afflusso d'acqua al foro di carotaggio. Il motore di carotaggio è dotato di un sistema di flussaggio che prevede che l'acqua attraversa la punta, entra nel foro di carotaggio e da lì viene recuperata lungo l'accessorio di foratura. L'acqua viene utilizzata per raffreddare l'area di foratura e per asportare i residui di foratura.

MANUTENZIONE

Usare solo accessori Milwaukee e pezzi di ricambio Milwaukee. Gruppi costruttivi la cui sostituzione non è stata descritta, devono essere fatti cambiare da un punto di servizio di assistenza tecnica al cliente Milwaukee (vedi depliant garanzia/indirizzi assistenza tecnica ai clienti).

In caso di necessità è possibile richiedere un disegno esploso del dispositivo indicando il modello della macchina ed il numero a sei cifre sulla targa di potenza rivolgendosi al centro di assistenza tecnica o direttamente a Techtronic Industries GmbH, Max-Eyth-Straße 10, 71364 Winnenden, Germany.

SIMBOLI

	ATTENZIONE! AVVERTENZA! PERICOLO!
	Prima di effettuare qualsiasi lavoro sulla macchina togliere la spina dalla presa di corrente.
	Leggere attentamente le istruzioni per l'uso prima di mettere in funzione l'elettroutensile.
	Indossare guanti protettivi!
	Utilizzare le protezioni per l'udito!

	Durante l'uso dell'apparecchio utilizzare sempre gli occhiali di protezione.
	Indossare l'elmetto protettivo.
	Accessorio - Non incluso nella dotazione standard, disponibile a parte come accessorio.
	I rifiuti di apparecchiature elettriche ed elettroniche non devono essere smaltiti con i rifiuti domestici. I rifiuti di apparecchiature elettriche ed elettroniche devono essere raccolti e smaltiti separatamente. Rimuovere le sorgenti luminose dalle apparecchiature prima di smaltirle. Chiedere alle autorità locali o al rivenditore specializzato dove si trovano i centri di riciclaggio e i punti di raccolta. A seconda dei regolamenti locali, i rivenditori al dettaglio possono essere obbligati a ritirare gratuitamente i rifiuti di apparecchiature elettriche ed elettroniche. Aiutate a ridurre il fabbisogno di materie prime riutilizzando e riciclando i propri rifiuti di apparecchiature elettriche ed elettroniche. I rifiuti di apparecchiature elettriche ed elettroniche contengono materiali preziosi e riciclabili che possono avere un impatto negativo sull'ambiente e sulla vostra salute se non vengono smaltiti in modo ecologico. Cancellare tutti i dati personali che potrebbero essere presenti sul vostro rifiuto di apparecchiatura prima di procedere allo smaltimento.
	Marchio di conformità europeo
	Marchio di conformità britannico
	Marchio di conformità ucraino
	Marchio di conformità euroasiatico

DATOS TÉCNICOS **SOPORTE** **DR 350 TV**

Longitud de columna	610 mm
Inclinación.....	0-45 °
Máx. diámetro de taladrado	350 mm
Longitud/Anchura/Altura	391 x 523 x 1042 mm
Peso de acuerdo con el procedimiento EPTA 01/2014	19,5 kg

ADVERTENCIA: Lea todas las advertencias de peligro, instrucciones, ilustraciones y especificaciones suministradas con esta herramienta eléctrica. En caso de no atenerse a las instrucciones siguientes, ello puede ocasionar una descarga eléctrica, un incendio y/o lesión grave.
Guardar todas las advertencias de peligro e instrucciones para futuras consultas.

INDICACIONES DE SEGURIDAD PARA PERFORADORA DE DIAMANTE

Si se necesita agua durante el proceso de perforación, mantener la alimentación de agua alejada del área de trabajo del operador o prever un drenaje adecuado. Mediante estas medidas de prevención se consigue mantener seca el área de trabajo a fin de reducir el riesgo de descargas eléctricas.

Coger siempre la herramienta eléctrica por las superficies aisladas de la empuñadura siempre que se realicen trabajos de perforación en los que la broca pueda entrar en contacto con cables conductores de corriente o con el cable eléctrico de la misma. Si se produce un contacto con un cable conductor de corriente es posible que la broca de la herramienta también pase a conducir corriente y provocar una descarga eléctrica en el operador.

Llevar siempre puesta una protección auditiva al taladrar con taladradoras de diamante. La emisión de ruido puede provocar lesiones auditivas.

Si se bloquea la broca de taladro, no ejercer ninguna presión sobre la taladradora y desconectar el aparato. Busque y solucione la causa por la que se ha quedado bloqueada la broca de taladro.

Antes de volver a utilizar una taladradora de diamante en una pieza de trabajo, comprobar si la broca de taladro gira libremente. Si se bloquea la broca de taladro, es posible que no arranque o que se produzca una sobrecarga de la herramienta. Además, en este caso se podría deslizar la taladradora de diamante de la pieza de trabajo.

Al fijar el soporte de taladro en la pieza de trabajo, es necesario asegurarse de que el anclaje puede mantener sujeta la máquina durante el proceso de perforación. Con piezas de trabajo finas o porosas, el anclaje se puede soltar, desliziándose entonces el soporte de taladro de la pieza de trabajo.

Al asegurar el soporte de taladro en la pieza de trabajo con un elevador de ventosa, colocar el elevador de ventosa siempre sobre una superficie lisa, limpia y no porosa. No colocarlo sobre superficies con revestimiento como baldosas o materiales compuestos. Si la pieza de trabajo no es lisa, plana o su fijación no es correcta, el elevador de ventosa se puede deslizar de la pieza de trabajo.

Antes y durante el proceso de perforación, asegurarse de que hay suficiente presión negativa. Si la presión negativa no es suficiente, el elevador de ventosa se puede deslizar de la pieza de trabajo.

No realizar ninguna perforación si la máquina solo está asegurada mediante el elevador de ventosa, salvo si se trata de perforaciones hacia abajo. Si no hay presión negativa, el elevador de ventosa se desliza de la pieza de trabajo.

Al perforar paredes o techos, asegurarse de que las personas y el área de trabajo que se encuentran detrás

estén aseguradas. La broca de taladro podría traspasar al otro lado o el núcleo de perforación podría desprenderse.

No utilizar la herramienta para trabajos en altura con refrigeración de agua. Si llega agua al interior de la herramienta aumenta el riesgo de descarga eléctrica.

INSTRUCCIONES ADICIONALES DE SEGURIDAD Y LABORALES

Si se realizan perforaciones con corona de taladro a través del suelo, el núcleo de perforación se desprende normalmente de la broca de taladro. Asegúrese de que las personas y los espacios por debajo del área de perforación están suficientemente protegidos.

Utilice el equipamiento de protección. Mientras trabaje con la máquina lleve siempre gafas protectoras. Se recomienda utilizar ropa de protección como máscara protectora contra el polvo, guantes protectores, calzado resistente y antideslizante, casco y protección para los oídos.

El polvo que se produce durante estos trabajos puede ser nocivo a la salud; es por ello es aconsejable que no penetre al cuerpo. Utilice por ello una máscara protectora contra polvo.

No se deben trabajar materiales que conlleven un riesgo para la salud (por ej. amianto).

¡En caso de que se bloquee el útil, el aparato se debe desconectar inmediatamente! No vuelva a conectar el aparato, mientras el útil esté bloqueado; se podría producir un rechazo debido a la reacción de retroceso brusca. Averigüe y elimine la causa del bloqueo del útil, teniendo en cuenta las indicaciones de seguridad.

- Causas posibles para ello pueden ser:
- Atascamiento o bloqueo en la pieza de trabajo
 - Rotura del material con el que está trabajando
 - Sobrecarga de la herramienta eléctrica

No introduzca las manos en la máquina mientras ésta se encuentra en funcionamiento.

- El útil se puede calentar durante el uso.
- en caso de cambiar la herramienta
 - en caso de depositar el aparato

Nunca se debe intentar limpiar el polvo o viruta procedente del taladrado con la máquina en funcionamiento.

Para trabajar en paredes, techo o suelo, tenga cuidado para evitar los cables eléctricos y tuberías de gas o agua.

APLICACIÓN DE ACUERDO A LA FINALIDAD

El soporte para taladradora de diamante está diseñado para soportar taladradoras de diamante Milwaukee. Debe sujetarse mediante tacos al suelo o a la pared.

No utilice este producto para ninguna otra aplicación que no sea su uso normal.

DECLARACIÓN CE DE CONFORMIDAD

Declaramos como fabricante y bajo nuestra responsabilidad que el producto descrito bajo "Datos técnicos" está en conformidad con todas las normas relevantes de las directivas 2006/42/CE y con las siguientes normas o documentos normalizados:

EN 62841-1:2015
 EN 62841-3-6:2015

Winnenden, 2020-01-03

Alexander Krug
 Alexander Krug
 Managing Director



Autorizado para la redacción de los documentos técnicos.
 Techtronic Industries GmbH
 Max-Eyth-Straße 10
 71364 Winnenden
 Germany

CONEXIÓN DE AGUA

En las perforaciones con corona de taladro es necesario utilizar agua. ¡Asegúrese de que la alimentación de agua es suficiente!

Se debe garantizar siempre suficiente alimentación de agua para el agujero taladrado. El motor de corona está equipado con un sistema de flujo en el que el agua es guiada hasta el agujero taladrado a través de la punta de taladro y desde allí a los largo de la broca de taladro. Se usa el agua para enfriar el punto de perforación y para eliminar los restos de perforación.

MANTENIMIENTO

Utilice solamente accesorios y repuestos Milwaukee. En caso de necesitar reemplazar componentes no descritos, contacte con cualquiera de nuestras estaciones de servicio Milwaukee (consultar lista de servicio técnicos)

Puede solicitar, en caso necesario, una vista despiezada del aparato bajo indicación del tipo de máquina y el número de seis dígitos en la placa indicadora de potencia en su Servicio de Postventa o directamente en Techtronic Industries GmbH, Max-Eyth-Straße 10, 71364 Winnenden, Germany.

SÍMBOLOS

	¡ATENCIÓN! ¡ADVERTENCIA! ¡PELIGRO!
	Desconecte siempre el enchufe antes de llevar a cabo cualquier trabajo en la máquina.
	Lea las instrucciones detenidamente antes de conectar la herramienta
	Usar guantes protectores
	Usar protectores auditivos!

	Para trabajar con la máquina, utilizar siempre gafas de protección.
	Llevar casco protector.
	Accesorio - No incluido en el equipo estándar, disponible en la gama de accesorios.
	Los residuos de aparatos eléctricos y electrónicos no se deben desechar junto con la basura doméstica. Los residuos de aparatos eléctricos y electrónicos se deben recoger y desechar por separado. Retire las fuentes de iluminación de los aparatos antes de desecharlos. Infórmese en las autoridades locales o en su distribuidor especializado sobre los centros de reciclaje y los puntos de recogida. Dependiendo de las disposiciones locales al respecto, los distribuidores minoristas pueden estar obligados a aceptar de forma gratuita la devolución de residuos de aparatos eléctricos y electrónicos. Contribuya mediante la reutilización y el reciclaje de sus residuos de aparatos eléctricos y electrónicos a reducir la demanda de materias primas. Los residuos de aparatos eléctricos y electrónicos contienen valiosos materiales reutilizables que pueden tener efectos negativos para el medio ambiente y su salud si no son desechados de forma respetuosa con el medio ambiente. Antes de desecharlos, elimine los datos personales que podría haber en los residuos de sus aparatos.
	Marcado de conformidad europeo
	Marcado de conformidad británico
	Marcado de conformidad ucraniano
	Marcado de conformidad euroasiático

Comprimento da coluna	610 mm
Inclinação	0-45 °
Máx. Ø de furo	350 mm
Comprimento/Largura/Altura	391 x 523 x 1042 mm
Peso nos termos do procedimento-EPTA 01/2014.....	19,5 kg

⚠️ ADVERTÊNCIA Devem ser lidas todas as advertências de segurança, instruções, ilustrações e especificações fornecidas com esta ferramenta elétrica. O desrespeito das advertências e instruções apresentadas abaixo pode causar choque elétrico, incêndio e/ou graves lesões. **Guarde bem todas as advertências e instruções para futura referência.**

⚠️ AVISOS DE SEGURANÇA PARA O BERBEQUIM DE DIAMANTE

Se água for necessária na perfuração, mantenha o fluxo de água afastado da área de trabalho do operador ou preveja um escoamento adequado. Com estas medidas de precaução o lugar de trabalho fica seco, o que reduz o risco de choque elétrico.

Sempre segure a ferramenta elétrica nos punhos isolados durante operação de perfuração, nas quais a ponta de broca pode entrar em contato com linhas elétricas ocultas ou com o próprio cabo elétrico. Em caso de contato com condutores elétricos, a ponta de broca da ferramenta também pode estar sob tensão e provocar um choque elétrico do utilizador.

Ao perfurar com brocas de diamante sempre use uma proteção auricular. O ruído pode provocar problemas auditivos.

Se a ponta de broca bloquear, não exerça pressão sobre a broca e desligue o dispositivo. Identifique e elimine a causa do bloqueio da ponta de broca.

Antes de aplicar novamente a broca de diamante na peça, verifique se a ponta de broca gira livremente. É possível que a broca não seja iniciada se a ponta de broca bloquear e que a ferramenta seja sobrecarregada. Além disso, neste caso a broca de diamante pode deslizar da ferramenta.

Ao fixar o engenho de furar na peça, assegure-se de que a ancoragem possa segurar a máquina durante a perfuração. É possível que a ancoragem se solte e que o engenho de furar deslize da peça em caso de peças finas ou porosas.

Se o engenho de furar for fixado na peça com uma almofada de vácuo, sempre coloque a almofada de vácuo numa superfície plana, limpa e não porosa. Não a aplique em superfícies revestidas como azulejos ou materiais compostos. Se a peça não estiver fixada de forma lisa, plana ou boa, a almofada de vácuo pode deslizar da peça.

Assegure-se de que haja um vácuo suficiente durante a perfuração. Se o vácuo não for suficiente, a almofada de vácuo poderá deslizar da peça.

Não faça perfurações quando a máquina só estiver fixada com a almofada de vácuo, a não ser que se trate de perfurações para baixo. Se o vácuo não for suficiente, a almofada de vácuo deslizará da peça.

Ao perfurar paredes ou tetos, assegure-se de que pessoas e a área de trabalho no outro lado sejam protegidas. A ponta de broca poderia sair no outro lado ou a amostra de perfuração poderia cair.

Não use a ferramenta para trabalhos acima do nível da cabeça com refrigeração a água. Se a água entrar na ferramenta elétrica, o risco de choque elétrico ficará maior.

INSTRUÇÕES DE SEGURANÇA E TRABALHO SUPLEMENTARES

Na perfuração de núcleos no pavimento, geralmente as amostras de perfuração caem da ponta de broca. Assegure uma proteção suficiente das pessoas e dos espaços abaixo da área de perfuração.

Utilizar equipamento de protecção. Durante os trabalhos com a máquina, usar sempre óculos de protecção. Vestuário de protecção, bem como máscara de pó, sapatos fechados e antiderrapante, capacete e protecção auditiva são recomendados.

O pó que resulta ao trabalhar pode ser nocivo para a saúde, por isso não devendo penetrar no corpo. Use uma máscara de protecção contra pó apropriada.

Não devem ser procesados materiais que representem um perigo para a saúde (p. ex. asbesto).

Desligue o aparelho imediatamente, quando a ferramenta de inserção bloquear! Não ligue o aparelho novamente durante o bloqueio da ferramenta de inserção, pois isso pode levar a um recuo repentino com uma alta força reactiva. Verifique e elimine a causa do bloqueio da ferramenta de inserção, observando as instruções de segurança.

- Causas possíveis podem ser:
- Emperramento na peça a trabalhar
 - Material a processar rompido
 - Sobrecarga da ferramenta eléctrica

Não toque na máquina em operação.

A ferramenta de inserção pode ficar quente durante a operação.

- na troca das ferramentas
- ao depositar o aparelho

Não remover aparas ou lascas enquanto a máquina trabalha.

Ao trabalhar em paredes, tectos e soalhos prestar atenção a que não sejam atingidos cabos eléctricos e canalizações de gás e água.

UTILIZAÇÃO AUTORIZADA

O suporte da perfuradora de diamante funciona como apoio para as perfuradoras de diamante Milwaukee, devendo ser instalado no solo ou na parede com o auxílio de buchas.

Não use este produto de outra maneira sem ser a normal para o qual foi concebido.

DECLARAÇÃO CE DE CONFORMIDADE

Como fabricante, declaramos sob responsabilidade exclusiva, que o produto descrito sob "Dados Técnicos" corresponde com todas as disposições relevantes das diretivas 2006/42/CE e dos seguintes documentos normativos harmonizados:

EN 62841-1:2015
EN 62841-3-6:2015

Winnenden, 2020-01-03

Alexander Krug

Alexander Krug
Managing Director



Autorizado a reunir a documentação técnica.

Techtronic Industries GmbH
Max-Eyth-Straße 10
71364 Winnenden
Germany

CONEXÃO DE ÁGUA

Para perfurações de núcleo é necessário usar água. Assegure um fluxo de água suficiente!

Um fluxo de água suficiente ao furo sempre deve estar assegurado. A broca trepanadora está equipada com um sistema de fluxo, no qual a água é guiada ao furo através da ponta de broca e, a seguir, retorna ao longo da ponta de broca. A água destina-se a arrefecer o local perfurado e a lavar os detritos de perfuração.

MANUTENÇÃO

Utilizar apenas acessórios Milwaukee e peças sobresselentes Milwaukee. Os componentes cuja substituição não esteja descrita devem ser substituídos num serviço de assistência técnica Milwaukee (consultar a brochura relativa à garantia/moradas dos serviços de assistência técnica).

Se for necessário, um desenho de explosão do aparelho pode ser solicitado do seu posto de assistência ao cliente ou directamente da Techtronic Industries GmbH, Max-Eyth-Straße 10, 71364 Winnenden, Alemanha, indicando o tipo da máquina e o número de seis posições na chapa indicadora da potência.

SYMBOLE

	ATENÇÃO! PERIGO!
	Antes de efectuar qualquer intervenção na máquina, tirar a ficha da tomada.
	Leia atentamente o manual de instruções antes de colocar a máquina em funcionamento.
	Use luvas de protecção!
	Use protectores auriculares!

	Usar sempre óculos de protecção ao trabalhar com a máquina.
	Use um capacete.
	Acessório - Não incluído no equipamento normal, disponível como acessório.
	Resíduos de equipamentos eléctricos e electrónicos (EEE) não devem ser descartados com o lixo doméstico. EEE devem ser recolhidos e descartados separadamente. Remova as luzes antes de descartar os equipamentos. Informe-se sobre os centros de reciclagem e os postos de coleta nas autoridades locais ou no seu vendedor autorizado. Dependendo dos regulamentos locais, os retalhistas podem ser obrigados a retomar gratuitamente os resíduos de equipamentos eléctricos e electrónicos. Contribua a reduzir as necessidades de matérias-primas, reutilizando e reciclando os seus resíduos de equipamentos eléctricos e electrónicos. Resíduos de equipamentos eléctricos e electrónicos contém materiais valiosos e reutilizáveis que podem ter efeitos negativos para o meio ambiente e a sua saúde se não forem descartados ecologicamente. Apague eventuais dados pessoais existentes no seu resíduo de equipamento antes de descartá-lo.
	Marca de Conformidade Europeia
	Marca de Conformidade Britânica
	Marca de Conformidade Ucraniana
	Marca de Conformidade Eurasiática

Kolomlengte.....	610 mm
afschuining	0-45 °
Boor-Ø max	350 mm
Lengte/Breedte/Hoogte	391 x 523 x 1042 mm
Gewicht volgens de EPTA-procedure 01/2014.....	19,5 kg

WAARSCHUWING! Lees alle veiligheidsaanschuivingen, voorschriften, afbeeldingen en specificaties voor dit elektrische gereedschap. Als de onderstaande waarschuwingen niet worden opgevolgd, kan dit een elektrische schok, brand of ernstig letsel tot gevolg hebben. **Bewaar alle waarschuwingen en voorschriften voor toekomstig gebruik.**

VEILIGHEID INSTRUCTIES VOOR DIAMANTBOORMACHINES

Als bij het boren water nodig is, dient de watertoevoer van het werkbereik van de bediener verwijderd te blijven of te worden voorzien in een geschikte afvoer. Deze voorzorgsmaatregelen houden het werkbereik droog en verminderen het gevaar voor elektrische schokken.

Pak het elektrische gereedschap altijd vast aan de geïsoleerde handgrepen wanneer u boorwerkzaamheden uitvoert, waarbij de boor met verdeckte stroomvoerende leidingen of de eigen stroomkabel in contact zou kunnen komen. Bij contact met een stroomkabel kan ook de boor van het gereedschap onder spanning komen te staan en elektrische schokken veroorzaken.

Draag tijdens het boren met diamantboren altijd een gehoorbescherming. De geluidsbelasting kan gehoorschade veroorzaken.

Oefen geen druk uit op de boormachine als een boor blokkeert en schakel het gereedschap uit. Bepaal en verhelp de oorzaak voor de blokkering van de boor.

Controleer voordat u een diamantboor opnieuw tegen een werkstuk plaatst of de boor vrij draait. Als de boor geblokkeerd is, kan het zijn dat hij niet start of dat het gereedschap wordt overbelast. Bovendien kan de diamantboor in dat geval van het werkstuk glijden.

Bij de bevestiging van de boorstandaard aan het gereedschap moet worden gewaarborgd dat de verankering de machine tijdens het boren kan vasthouden. Bij dunne of poreuze werkstukken kan de verankering losraken en de boorstandaard van het gereedschap glijden.

Bij de borging van de boorstandaard met een zuignap aan het werkstuk moet de zuignap altijd op een glad, schoon en niet poreus oppervlak worden geplaatst. Niet aanbrengen op gelaagde oppervlakken zoals tegels of compoundmaterialen. Als het werkstuk niet glad, vlak of goed bevestigd is, kan de zuignap van het werkstuk glijden.

Waarborg dat vóór en tijdens het boren voldoende onderdruk voorhanden is. Bij een te geringe onderdruk kan de zuignap van het werkstuk glijden.

Voer geen boringen uit als de machine alleen door middel van de zuignap geborgd is. Boringen naar beneden zijn hiervan uitgezonderd. Zonder onderdruk glijdt de zuignap van het werkstuk.

Bij het doorboren van wanden of plafonds moet worden gewaarborgd dat zowel personen als het werkbereik aan de andere kant van de wand of het plafond veilig zijn. De boor kan aan de andere kant uitsteken of kan de boorkern eruit vallen.

Gebruik het gereedschap niet voor bovenhoofdse werkzaamheden met waterkoeling. Als water in het elektrische gereedschap dringt, stijgt het gevaar voor elektrische schokken.

VERDERE VEILIGHEIDS- EN WERKINSTRUCTIES

Bij kernboringen door vloeren valt de boorkern normaal gesproken uit de boor. Zorg voor voldoende bescherming van de personen en de ruimte onder de boorwerkzaamheden.

Draag veiligheidsuitrusting. Bij werkzaamheden met de machine dient u altijd een veiligheidsbril te dragen. Veiligheidskleding zoals stofmasker, veiligheidshandschoenen, stevig en slipvast schoeisel, helm en gehoorbescherming worden aanbevolen.

Het gedurende het werken vrijkomende stof is doorgaans schadelijk voor de gezondheid en mag niet met het lichaam in aanraking komen. Draag derhalve een geschikt stofbeschermsmasker.

Het is niet toegestaan, materialen te bewerken waarvan een gezondheidsgevaar uitgaat (bijv. asbest).

Schakel het apparaat onmiddellijk uit als het gereedschap blokkeert! Schakel het apparaat niet in zolang het gereedschap geblokkeerd is; dit zou een terugslag met een hoog reactiemoment kunnen veroorzaken. Achterhaal en verhelp de oorzaak voor de blokkering van het gereedschap met inachtneming van de veiligheidsinstructies.

Mogelijke oorzaken voor de blokkering:

- kantelen in het te bewerken werkstuk
- doorbreken van het te bewerken materiaal
- overbelasting van het elektrische gereedschap

Grijp niet in de lopende machine.

Het gereedschap kan heet worden tijdens het gebruik.

- bij het vervangen van het gereedschap
- bij het neerleggen van het apparaat

Spanen of splinters mogen bij draaiende machine niet worden verwijderd.

Bij het werken in wanden, plafonds of vloeren oppassen voor elektriciteitsdraden, gas- of waterleidingen.

VOORGESCHREVEN GEBRUIK VAN HET SYSTEEM

De diamantboorhouder is bedoeld voor de opname van Milwaukee-diamantboormachines. Hij moet met behulp van de uitsluiting van de vloer of aan de muur worden aangebracht.

Dit apparaat uitsluitend gebruiken voor normaal gebruik, zoals aangegeven.

EG-VERKLARING VAN OVEREENSTEMMING

Wij als fabrikant verklaren in uitsluitende verantwoording dat het onder 'Technische gegevens' beschreven product overeenstemt met alle relevante voorschriften van de richtlijnen 2006/42/EG en de volgende geharmoniseerde normatieve documenten:

EN 62841-1:2015
EN 62841-3-6:2015

Winnenden, 2020-01-03

Alexander Krug

Alexander Krug
Managing Director



Gemachtigd voor samenstelling van de technische documenten

Techtronic Industries GmbH
Max-Eyth-Straße 10
71364 Winnenden
Germany

WATERAANSLUITING

Bij kerngatboringen moet water worden gebruikt. Zorg voor voldoende watertoevoer!

Let altijd op voldoende watertoevoer naar het boorgat. De kernboormotor is uitgerust met een doorstroomsysteem waarbij het water door de boorpunt in het boorgat en daar langs de boor wordt teruggeleid. Het water is bedoeld voor de koeling van het boorgat en het uitspoelen van boormateriaal.

ONDERHOUD

Gebruik uitsluitend Milwaukee toebehoren en onderdelen. Indien componenten die moeten worden vervangen niet zijn beschreven, neem dan contact op met een officieel Milwaukee servicecentrum (zie onze lijst met servicecentra).

Zo nodig kan een explosietekening van het apparaat worden aangevraagd bij uw klantenservice of direct bij Techtronic Industries GmbH, Max-Eyth-Straße 10, 71364 Winnenden, Duitsland onder vermelding van het machinetype en het zescijferige nummer op het typeplaatje.

SYMBOLEN



OPGELET! WAARSCHUWING! GEVAAR!



Voor alle werkzaamheden aan de machine de stekker uit de kontaktdoos trekken.



Graag instructies zorgvuldig doorlezen vóórdat de machine in gebruik neemt.



Draag veiligheidshandschoenen!



Draag oorbeschermers!



Bij het werken met de machine altijd een veiligheidsbril dragen.



Draag een veiligheidshelm.



Toebehoren - Wordt niet meegeleverd. Is apart leverbaar. Zie hiervoor het toebehorenprogramma.



Afgedankte elektrische en elektronische apparatuur mogen niet samen via het huisafval worden afgevoerd. Afgedankte elektrische en elektronische apparatuur moeten gescheiden ingezameld en afgevoerd worden. Verwijder de verlichtingsmiddelen uit de apparatuur voordat u deze afvoert. Informeer bij uw gemeente of bij uw vakhandelaar naar recyclingbedrijven en inzamelpunten. Al naargelang de lokaal van toepassing zijnde voorschriften kunnen detailhandelaren verplicht zijn om afgedankte elektrische en elektronische apparatuur kosteloos terug te nemen. Geef uw afgedankte elektrische en elektronische apparatuur af voor recycling en help zo mee om de behoefte aan grondstoffen te verminderen. Afgedankte elektrische en elektronische apparatuur bevatten waardevolle, recyclebare materialen die, mits ze niet milieuvriendelijk worden afgevoerd, negatieve gevolgen kunnen hebben voor het milieu en uw gezondheid. Verwijder persoonlijke gegevens van uw afgedankte apparatuur voordat u deze afvoert.



Europees symbool van overeenstemming



Brits symbool van overeenstemming



Oekraïens symbool van overeenstemming



Euro-Aziatisch symbool van overeenstemming

Søjlelængde	610 mm
hældning	0-45 °
Bor-ø maks.	350 mm
Længde/Bredde/Højde	391 x 523 x 1042 mm
Vægt svarer til EPTA-procedure 01/2014	19,5 kg

⚠ ADVARSEL Læs alle advarselsinformationer, anvisninger, figurer og specifikationer, som følger med dette el-værktøj. En manglende overholdelse af alle nedenstående anvisninger kan medføre elektrisk stød, brand og/eller alvorlige kvæstelser. **Opbevar alle advarselshenvisninger og instrukser til senere brug.**

⚠ SIKKERHEDSINSTRUKTIONER FOR DIAMANTBOREMASKINE

Hvis der skal bruges vand til boringen, skal vandet være ledt uden om brugerens arbejdsområde, eller der skal være et passende afløb. Disse sikkerhedsforanstaltninger gør, at arbejdsområdet forbliver tørt, hvilket reducerer risikoen for elektrisk stød.

I forbindelse med borearbejde, hvor borebitten kan komme i kontakt med skjulte strømførende ledninger eller med maskinens eget strømkabel, skal man altid holde el-værktøjet i de isolerede håndtag. Ved kontakt med et strømførende kabel er der også risiko for, at borebitten kan blive strømførende og give brugeren elektrisk stød.

Brug altid høreværn, når der bores med en diamanboremaskine. Støjbelastningen kan give høreskader.

Hvis borebitten blokerer, skal du stoppe med at belastte boremaskinen og slukke for den. Undersøg årsagen til blokeringen af borebitten og afhjælp fejlen.

Inden du igen sætter boremaskinen ned mod arbejdsområdet, skal du først teste, om bittens kører uhindret. Hvis borebitten er blokeret, starter den muligvis ikke, eller der sker en overbelastning af værktøjet. En blokering kan også medføre, at diamanboret glider af arbejdsområdet.

Når du fastgør værktøjet til borestativet, skal du sikre dig, at den pågældende forankring er i stand til at holde maskinen under brug. I forbindelse med tynde eller porøse arbejdsflader kan forankringen løsne sig og borestativet kan glide af værktøjet.

Hvis du sikrer borestativet ved hjælp af en vacuumkop på arbejdsfladen, skal vacuumkoppen altid sættes på en glat, ren og ikke porøs overflade. Må ikke anbringes på overflader med belægning, f.eks. fliser eller kompositmaterialer. Hvis arbejdsfladen ikke er glat, jævnt eller tilstrækkeligt fastgjort, kan vacuumkoppen glide af arbejdsfladen.

Sørg for, at der er et tilstrækkeligt vacuum både før og under boring. Hvis der ikke er et tilstrækkeligt vacuum, kan vacuumkoppen glide af arbejdsfladen.

Der må ikke bores, hvis maskinen kun er sikret ved hjælp af en vacuumkop. Undtagen i forbindelse med boring nedad. Ved manglende vacuum glider vacuumkoppen af arbejdsfladen.

Når der bores igennem vægge og lofter, skal du sikre, at personer og arbejdsområdet på den anden side er beskyttede. Borebitten går muligvis hele vejen igennem, eller borekernen falder ud på den anden side.

Værktøjet må ikke bruges med vandkøling til boring over hovedhøjde. Hvis der trænger vand ind i el-værktøjet, øges risikoen for elektrisk stød.

YDERLIGERE SIKKERHEDS- OG ARBEJDSINFORMATIONER

Ved kerneboringer igennem gulve, falder borekernen normalt ud af borebitten. Sørg for, at personer og lokaler under boreområdet er forsvarligt beskyttede.

Brug beskyttelsesudstyr. Bær altid sikkerhedsbriller, når du arbejder med maskinen. I anbefaler desuden brug af personlig beskyttelsesudrustning, såsom støvmaske, sikkerhedshandsker, fast og skridsikkert skotøj, hjelm og høreværn.

Støv, som opstår under arbejdet, er ofte sundhedsfarligt og bør ikke trænge ind i kroppen. Benyt egnet åndedrætsværn.

Der må ikke bearbejdes nogen materialer, der kan udgøre en sundhedsrisiko (f.eks. asbest).

Sluk straks for maskinen, hvis indsatsværktøjet er blokeret! Tænd ikke for maskinen igen, så længe indsatsværktøjet er blokeret; dette kan føre til et tilbageslag med højt reaktionsmoment. Find frem til og afhjælp årsagen til indsatsværktøjets blokering under hensyntagen til sikkerhedsinstruktionerne.

- Mulige årsager hertil kan være:
- at det sidder i klemme i emnet der bearbejdes
 - at det har brækket materialet der bearbejdes
 - at el-værktøjet er overbelastet

Grib ikke ind i maskinen, når den kører.

Indsatsværktøjet kan blive varmt under brugen.

- ved værktøjsskift
- når man lægger maskinen fra sig

Spåner eller splinter må ikke fjernes, medens maskinen kører.

Ved arbejdeboring i væg, loft eller gulv skal man passe på elektriske kabler, gas- og vandledninger.

TILTÆNKT FORMAL

Diamantborestanderen er beregnet til fiksering af Milwaukee-diamantboremaskiner. Den skal monteres på gulvet eller væggen ved hjælp af dyvler.

Produktet må ikke anvendes på anden måde og til andre formål end foreskrevet.

EF-OVERENSSTEMMELSESERKLÆRING

Vi erklærer som producent og eneansvarlig, at produktet, der er beskrevet under "Tekniske data", er i overensstemmelse med alle relevante bestemmelser i henhold til direktiverne 2006/42/EF og nedenstående harmoniserede normative dokumenter:

EN 62841-1-2:2015
EN 62841-3-6:2015

Winnenden, 2020-01-03

Alexander Krug

Alexander Krug
Managing Director



Autoriseret til at udarbejde de tekniske dokumenter.

Techtronic Industries GmbH
Max-Eyth-Straße 10
71364 Winnenden
Germany

I forbindelse med kernehulboring skal der bruges vand. Sørg for at etablere tilstrækkelig vandtilførsel.

Det skal sikres, at der altid er tilstrækkelig vandtilførsel til borehullet. Kerneboremotoren er udstyret med et gennemstrømningsystem, hvor vandet ledes igennem boretspidsen ned i borehullet, hvorfra det ledes tilbage langs med borebitten. Vandet bruges til afkøling af borestedet og til at spule overskydende materiale væk fra boringen.

VEDLIGEHOLDELSE

Brug kun Milwaukee-tilbehør og Milwaukee-reservedele. Komponenter, hvor udskiftningsproceduren ikke er beskrevet, skal skiftes ud hos et Milwaukee-servicecenter (se brochure garanti/kundeserviceadresser).

Hvis det er nødvendigt, kan der bestilles en sprængskitse af værktøjet. Angiv herved venligst maskintypen samt det sekscifrede nummer på mærkepladen og bestil tegningen hos din lokale kundeserviceafdeling eller direkte hos Techtronic Industries GmbH, Max-Eyth-Straße 10, 71364 Winnenden, Tyskland.

	VIGTIGT! ADVARSEL! FARE!
	Før ethvert arbejde ved maskinen skal stikket tages ud af stikdåsen.
	Læs brugsanvisningen nøje før ibrugtagning.
	Brug beskyttelseshandsker!
	Brug høreværn!
	Når der arbejdes med maskinen, skal man have beskyttelsesbriller på.
	Anvend beskyttelseshjelm.
	Tilbehør - Ikke inkluderet i leveringsomfanget, køb købes som tilbehør.
	Affald af elektrisk og elektronisk udstyr må ikke bortskaffes sammen med husaffald. Affald af elektrisk og elektronisk udstyr skal indsamles og bortskaffes særskilt. Fjern lysmidler fra udstyret, inden det bortskaffes. Spørg efter genbrugsstationer og indsamlingssteder hos de lokale myndigheder eller din fagforhandler. Alt efter de lokale bestemmelser kan detailhandlere være forpligtede til gratis at tage affald af elektrisk og elektronisk udstyr tilbage. Bidrag til at nedbringe behovet for råmaterialer ved at genbruge og genanvende dit affald af elektrisk og elektronisk udstyr. Affald af elektrisk og elektronisk udstyr indeholder værdifulde, genanvendelige materialer, som kan have en negativ effekt på miljøet og dit helbred ved ikke miljørigtig bortskaffelse. Slet inden bortskaffelsen personrelaterede data, som måtte findes på dit affald af udstyret.
	Europæisk konformitetsmærke
	Britisk konformitetsmærke
	Ukrainsk konformitetsmærke
	Eurasisk konformitetsmærke

TEKNISKE DATA **BORESTATIV** **DR 350 TV**

Søylelengde.....	610 mm
Skråstilling	0-45 °
Bor-ø maks	350 mm
Lengde/Bredde/Høyde	391 x 523 x 1042 mm
Vekt i henhold til EPTA-Proseduren 01/2014.....	19,5 kg

⚠ ADVARSEL! Les gjennom alle sikkerhets advarsler, anvisninger, illustrasjoner og spesifikasjoner for dette **elektroverktøyet**. Feil ved overholdelsen av advarslene og nedenstående anvisninger kan medføre elektriske støt, brann og/eller alvorlige skader.

Ta godt vare på alle advarslene og informasjonene.

⚠ SIKKERHETSINNSTRUKSER FOR DIAMANTBORMASKIN

Når det behøves vann til boringen, må vanntilstrømningen holdes borte fra operatørens arbeidsområde, eller sørg for et egnet avløp. Gjennom disse forsiktighetsiltakene holdes arbeidsområdet tørt, slik at fare for elektrisk sjokk reduseres.

Ved borearbeider der borkronen vil kunne komme i berøring med skjulte strømførende ledninger eller de den egne strømkabelen, skal det elektriske verktøyet alltid gripes med de isolerte håndtakflatene. Ved kontakt med en strømførende kabel kan også verktøyets borkrone bli strømførende og forårsake at operatøren lider elektrisk sjokk.

Ved boring med diamantbor må du alltid ha på deg hørselsvern. Støybelastningen kan føre til hørselsskader.

Dersom borkronen blokkerer, skal det ikke utøves trykk på boret, og apparatet skal slås av. Finn frem til årsaken til at borkronen er blokkert.

Før et diamantbor settes på et arbeidsstykke på nytt, må det kontrolleres at borkronen kan rotere uhindret. Dersom borkronen er blokkert, starter den muligens ikke, eller verktøyet utsettes for en overbelastning. Dessuten kan diamantboret i dette tilfellet gli av arbeidsstykket.

Når borstativet festes til verkstykket, må det sørges for at forankringen av maskinen kan holde mens det bores. Ved tynne eller porøse arbeidsstykker kan forankringen løsne og borstativet kan gli av arbeidsstykket.

Ved sikring av borstativet på arbeidsstykket med en vakuumløfter, må vakuumløfteren alltid stilles på en glatt, ren og ikke porøs overflate. Still den ikke på belagte overflater som fliser eller sandwichmaterialer. Dersom arbeidsstykket ikke er festet godt, jevnt eller godt, kan vakuumløfteren gli av arbeidsstykket.

Forviss deg om at det foreligger et tilstrekkelig undertrykk før boringen og mens det bores. Ved utilstrekkelig undertrykk kan vakuumløfteren gli av verkstykket.

Ikke utfør boringer dersom maskinen bare er sikret med vakuumløfteren. Unntak fra dette er boringer i nedovergående retning. Ved manglende undertrykk glir vakuumløfteren av verkstykket.

Når det bores gjennom vegger eller tak, må det sikres at personer og arbeidsområdet på den andre siden er beskyttet. Borkronen kan stikke ut på den andre siden, eller borkjernen kan falle ut.

Verktøyet skal ikke brukes til arbeid over hodehøyde. Dersom vannet trenger inn i det elektriske verktøyet, øker faren for elektrisk sjokk.

YTTERLIGE SIKKERHETS- OG ARBEIDSSINSTRUKSJONER

Ved kjerneboringer gjennom gulv faller borkjernen vanligvis ut av borkronen. Sørg for en tilstrekkelig beskyttelse av personene og rommene under boreområdet.

Bruk vernebekledning. Ta alltid på vernebrille ved bruk av maskinen. Vernebekledning så vel som støvmaske,

vernehansker, fast og sklisikkert skotøy, hjem og hørselsvern er anbefalt.

Støvet som oppstår ved arbeidet er ofte helsefarlig og skal ikke komme i kontakt med kroppen. Bruk derfor vernemaske som er egnet for støv.

Materialer som er helsefarlig skal ikke bearbeides (f.eks. asbest)

Slå av apparatet med en gang dersom det isatte verktøyet er blokkert! Ikke slå apparatet på igjen så lenge det isatte verktøyet er blokkert; her kan det oppstå et tilbakeslag med høyt reaksjonsmoment. Finn ut hvorfor det isatte verktøyet blokkerer og fjern årsaken til dette. Ta herved hensyn til sikkerhets instruksene.

Mulige årsaker til dette kan være:

- det har forkantet seg i arbeidsemnet som bearbeides
- det har brekt igjennom materialet som bearbeides
- elektroverktøyet er overbelastet

Ikke grip inn i maskinen når den står på og går.

Isatt verktøy kan i bruk bli veldig varmt.

- ved skifting av verktøy
- når apparatet legges ned

Spon eller fliser må ikke fjernes mens maskinen er i gang.

Pass på kabler, gass- og vannledninger når du arbeider i vegger, tak eller gulv.

FORMÅLSMESSIG BRUK

Diamantborestativet er bestemt til å holde Milwaukee-diamantboremaskiner. Det må plasseres med vacuum, med pluggen på gulvet eller veggen.

Dette apparatet må kun brukes til de oppgitte formål.

EU-SAMSVARERKLÆRING

Vi erklærer under eget ansvar at produktet som beskrives under «Tekniske data» samsvarer med alle relevante forskrifter i direktivene 2006/42/EF og de følgende harmoniserte normative dokumentene:

EN 62841-1:2015
EN 62841-3-6:2015

Winnenden, 2020-01-03



Alexander Krug
Managing Director



Autorisert til å utarbeide den tekniske dokumentasjonen

Techtronic Industries GmbH
Max-Eyth-Straße 10
71364 Winnenden
Germany

VANNTILKOBLING

Ved kjerneboringer må det brukes vann. Sørg for tilstrekkelig tilførsel av vann!

Det må alltid være garantert et tilstrekkelig tilførsel av vann til borerullet. Kjernebormotoren er utstyrt med et gjennomstrømmingssystem der vannet ledes gjennom borspissen og inn i borerullet, og derfra strømmes det tilbake langsmed borkronen. Vannet tjener til kjøling av stedet der det bores og til utskylning av materialrestene etter boringen.

VEDLIKEHOLD

Bruk kun Milwaukee tilbehør og Milwaukee reservedeler. Komponenter der utskifting ikke er beskrevet skal skiftes ut hos Milwaukee kundeservice (se brosjyre garanti/kundeserviceadresser).

Ved behov kan det fås en eksplosjonstegning av apparatet hos kundeservice eller direkte hos Techtronic Industries GmbH, Max-Eyth-Straße 10, 71364 Winnenden, Germany ved angivelse av maskinens type og det sekstallige nummeret på maskinens skilt.

SYMBOLER

OBS! ADVARSEL! FARE!



Trekk støpslet ut av stikkkontakten før du begynner arbeidet på maskinen.



Les nøye gjennom bruksanvisningen før maskinen tas i bruk.



Bruk vernehansker !



Bruk hørselsvern!



Bruk alltid vernebrille når du arbeider med maskinen.



Ha på deg vernehjelm.



Tilbehør - inngår ikke i leveransen, anbefalt komplettering fra tilbehørsprogrammet.



Elektrisk og elektronisk avfall skal ikke avfallshåndteres sammen med husholdningsavfallet. Elektrisk og elektronisk avfall skal samles kildesortert og avfallshåndteres. Fjern lysmiddelet fra apparatene før de kasseres. Be om informasjon hos de lokale myndighetene eller hos din fagforhandler om miljøstasjoner og samlesteder. Avhengig av de lokale bestemmelsene kan detaljhandlere være forpliktet til å ta tilbake elektrisk og elektronisk avfall uten kostnader. Bidra til å redusere behovet for råmaterialer ved å sørge for gjenbruk og resirkulering av ditt elektriske og elektroniske avfall. Elektrisk og elektronisk avfall inneholder verdifulle, gjenbrukbare materialer som ved ikke-miljøriktig avfallshåndtering kan ha negative konsekvenser for miljøet og din helse. Slett først eventuelle personrelaterte data fra det brukte apparatet før det avfallshåndteres.



Europeisk samsvarsmerke



Britisk samsvarsmerke



Ukrainsk samsvarsmerke



Euroasiatisk samsvarsmerke

TEKNISKA DATA**BORRSTATIV****DR 350 TV**

Pelarlängd	610 mm
Lutning	0-45 °
Max. borrdiam.	350 mm
Längd/Bredd/Höjd	391 x 523 x 1042 mm
Vikt enligt EPTA 01/2014	19,5 kg

! VARNING! Läs noga igenom alla säkerhetsanvisningar, illustrationer och specifikationer som medföljer detta elverktyg. Fel som uppstår till följd av att anvisningarna nedan inte följts kan orsaka elstöt, brand och/eller allvarliga kroppsskador. **Förvara alla varningar och anvisningar för framtida bruk.**

! SÄKERHETSANVISNINGAR FÖR DIAMANTBORRMASKIN

Om vatten behövs vid borring ska vattentillförseln hållas på avstånd från operatörens arbetsområde eller ett lämpligt avlopp anordnas. Genom dessa försiktighetsåtgärder förblir arbetsområdet torrt vilket är nödvändigt för att undvika risken för elektriska stötar.

Om borttillbehöret kan komma i kontakt med döda strömförande ledningar eller med den egna sladden ska du alltid ta tag i elverktygets isolerade greppytor. Vid kontakt med en strömförande kabel kan även verktygets borttillbehör bli strömförande och ge användaren en elektrisk stöt.

Använd alltid hörselskydd vid borring med diamanborr. Bullerbelastning kan leda till hörselskador.

Om borrsatsen blockeras får inget tryck utövas på borren och apparaten ska stängas av. Ta reda på orsaken till att borttillbehöret blockeras.

Innan en diamanborr placeras mot ett arbetsstycke igen ska man kontrollera att borttillbehöret roterar obehindrat. Om borttillbehöret är blockerat startas det eventuellt inte eller verktyget överbelastas. Dessutom kan det hända att diamanborren glider av från arbetsstycket.

När borrrstativet fästs mot arbetsstycket ska man se till att maskinens förankring kan hålla fast maskinen under borringen. Om arbetsstycket är tunt eller poröst kan förankringen komma loss eller borrrstativet kan glida av från arbetsstycket.

Om borrrstativet säkras mot arbetsstycket med en vakuumliftare ska vakuumliftaren alltid placeras på en slät, ren och icke porös yta. Vakuumliftaren får inte placeras på laminerade ytor såsom glaserade plattor eller kompositbeläggningar. Om arbetsstycket inte är slätt och plant eller om det inte sitter fast ordentligt kan vakuumliftaren glida av från arbetsstycket.

Se till att undertrycket är tillräckligt högt före och under borringen. Om undertrycket är för lågt kan vakuumliftaren glida av från arbetsstycket.

Borra inte om maskinen endast säkras av vakuumliftaren. Ett undantag gäller för borring nedåt. Om undertryck saknas glider vakuumliftaren av från arbetsstycket.

Vid borring genom väggar eller tak ska det säkerställas att personer och arbetsområden på andra sidan är skyddade. Borrsatsen kan skjuta ut på den andra sidan eller borrkärnan kan falla ner.

Använd inte verktyget för arbeten över huvudhöjd med vattenkylning. Om vatten tränger in i elverktyget ökar risken för elektriska stötar.

ÖVRIGA SÄKERHETS- OCH ANVÄNDNINGSPÅBUD

Vid kärnborring genom golvet faller borrkärnan normalt ut ur borrsatsen. Se till att personer och utrymmen under borrområdet är tillräckligt skyddade.

Använd skyddsutrustning. Använd alltid skyddsglasögon när du använder maskinen. Som skyddsutrustning rekommenderar vi t.ex. en dammskyddsmask, skyddshandskar, stabila och halksäkra skor, hjälm och hörselskydd.

Det damm som bildas under arbetets gång är ofta hälsofarligt och det ska inte komma in i kroppen. Bär därför lämplig skyddsmask.

Det är inte tillåtet att bearbeta material som kan vara hälsovådligt (t.ex. asbest).

Stäng av maskinen omedelbart om ett verktyg som används sitter fast! Sätt sedan inte på maskinen igen så länge som verktyget som används fortfarande sitter fast, risk för okontrollerade slag med högt reaktionsmoment. Ta reda på orsaken varför verktyget fastnade och åtgärda orsaken med hänsyn till säkerhetsanvisningarna.

Möjliga orsaker kan vara:

- Verktyget sitter snett i arbetsstycket
- Verktyget går igenom materialet som bearbetas
- Elverktyget är överbelastat

Gå aldrig med händerna in i en maskin som är igång.

Verktyget som används kan bli mycket varmt under användningen.

- vid verktygsbyte
- när man lägger ifrån sig maskinen

Avlägsna aldrig spån eller flisor när maskinen är igång.

Vid arbetenborring i vägg, tak eller golv, var alltid observant på befintliga el-, gas- eller vattenledningar.

ANVÄND MASKINEN ENLIGT ANVISNINGARNA

Diamantborrrstativet är avsett för infästning av Milwaukee diamanborrmaskin. Det måste fästas i golvet eller i en vägg med hjälp av pluggar.

Maskinen får endast användas för angiven tillämpning.

EG-FÖRSÄKRAN ÖVERENSSTÄMMELSE

Vi som tillverkare intygar och ansvarar för att den produkt som beskrivs under "Tekniska data" överensstämmer med alla relevanta bestämmelser i direktiv 2006/42/EG och följande harmoniserade normerande dokument:

EN 62841-1:2015
EN 62841-3-6:2015

Winnenden, 2020-01-03



Alexander Krug
Managing Director



Befullmäktigad att sammanställa teknisk dokumentation.

Techtronic Industries GmbH
Max-Eyth-Straße 10
71364 Winnenden
Germany

VATTENANSLUTNING

Vid kärnborring måste vatten användas. Se till att det alltid finns tillräckligt vattenflöde.













Se till att det alltid finns tillräckligt vattenflöde till borrhålet. Kärnborrmotorn är utrustad med ett genomströmningssystem där vattnet leds genom borrsatsen in i borrhålet och tillbaka från borrhålet längs borrsatsen. Vattnet kylar borrhålet och spolar ut bormingsrester.

SKÖTSEL

Använd endast Milwaukee-tillbehör och Milwaukee-reservdelar. Komponenter, för vilka inget byte beskrivs, skall bytas ut hos Milwaukee-kundtjänst (se broschyren garanti-/kundtjänstadresser).

Vid behov kan du rekvidera apparatens sprängskiss antingen hos kundservicen eller direkt hos Techtronic Industries GmbH, Max-Eyth-Straße 10, 71364 Winnenden, Germany. Du ska då ange maskintypen och numret på sex siffror som står på effektskyften.

SYMBOLER

	OBSERVERA! VARNING! FARA!
	Drag alltid ur kontakten när du utför arbeten på maskinen.
	Läs instruktionen noga innan du startar maskinen.
	Bär skyddshandskar!
	Använd hörselskydd!
	Använd alltid skyddsglasögon.
	Använd skyddshjälm.
	Tillbehör - Ingår ej i leveransomfånget, erhålles som tillbehör.
	Avfall som utgörs av eller innehåller elektrisk och elektronisk utrustning (WEEE) får inte slängas tillsammans med de vanliga hushållssoporna. WEEE ska samlas och avfallshanteras separat. Ta ut ljuskällor ur produkterna innan de avfallshanteras. Kontakta den lokala myndigheten respektive kommunen eller fråga återförsäljare var det finns speciella avfallsstationer för elskrot. Beroende på de lokala bestämmelserna kan återförsäljare vara skyldiga att ta tillbaka WEEE gratis. Bidra till att minska behovet av råämnen genom återanvändning och återvinning av ditt WEEE. WEEE innehåller värdefulla återvinningsbara material som kan skada miljön och din hälsa om de inte avfallshanteras på korrekt sätt. Tänk på att radera eventuella personuppgifter som kan finnas på din utrustning innan du lämnar den till avfallshanteringen.
	Europeiskt konformitetsmärke
	Britiskt konformitetsmärke
	Ukrainskt konformitetsmärke
	Euroasiatiskt konformitetsmärke

TEKNISET ARVOT **PORANTELINE** **DR 350 TV**

Pylvään pituus	610 mm
Kaltevuuskulma	0-45 °
Poran ø maks.	350 mm
Pituus/Leveys/Korkeus	391 x 523 x 1042 mm
Paino EPTA-menetelyn 01/2014mukaan	19,5 kg

VAROITUS Lue kaikki turvallisuusmääräykset, ohjeet, kuvitukset ja erittelyt, jotka toimitetaan tämän sähkötyökalun mukana. Jäljempänä annettujen ohjeiden noudattamisen laiminlyönti saattaa johtaa sähköiskuun, tulipaloon ja/tai vakavaan loukkaantumiseen. **Säilytä kaikki turvallisuus- ja muut ohjeet tulevaisuutta varten.**

TIMANTTIORAKONEEN TURVALLISUUSOHJEET

Jos poraustapahtumaan tarvitaan vettä, tulee vedensyöttö pitää poisikäyttäjän työskentelyalueelta tai luoda sopiva poisvirtaus. Näillä varotoimilla työalue säilyy kuivana, jotta vähennetään sähköiskun vaaraa.

Poraustoissa, joissa porauslisäke voisi koskettaa jännitteellisiin johtoihin tai omaan sähköjohtoon, tulee sähkötyökalua aina pidellä vain sen eristetyistä tarttumapinnoista. Jännitteellisiin johtoihin koskettaminen voi tehdä myös työkalun porauslisäkkeen jännitteelliseksi ja antaa käyttäjälle sähköiskun.

Porattaessa timanttioralla käytä aina kuulosuojaimia. Melurasitus voi aiheuttaa kuulovaurioita.

Jos porauslisäke juuttuu paikalleen, lakkaa painamasta poranterää alaspäin ja sammuta laite. Selvitä porauslisäkkeen juuttumisen syy ja poista se.

Ennen timanttioran asettamista uudelleen työstökappaleeseen tarkasta, pyöriikö porauslisäke vapaasti. Jos porauslisäke on jumittunut, se ei ehkä ala enää pyöriä tai työkalu rasittuu liiaksi. Sen ohella timanttiorantera voi tässä tapauksessa luiskahtaa pois työstökappaleesta.

Porausjalustaa kiinnitettäessä työstökappaleeseen tulee varmistaa, että kiinnitys kykenee pitämään koneen paikallaan porauksen aikana. Ohuita tai huokoisia työstökappaleita käsiteltäessä kiinnitys voi irrota ja porausjalusta luiskahtaa pois työstökappaleesta.

Kun porausjalusta varmistetaan työstökappaleeseen imu kiinnittimellä, tulee imu kiinnitin asettaa aina sileälle, puhtaalle, ei huokoiselle pinnalle. Älä pane sitä pinnoitetuille pinnoille, kuten laatoille tai liitosmateriaaleille. Jos työstökappale ei ole sileä, tasainen tai kiinnitetty lujasti paikalleen, niin imu kiinnitin voi luiskahtaa irti työstökappaleesta.

Varmista, että ennen porausta ja sen aikana vallitsee riittävä alipaine. Jos alipaine ei ole riittävä, niin imu kiinnitin voi luiskahtaa pois työstökappaleesta.

Älä tee porauksia, jos kone on varmistettu vain imu kiinnittimellä. Poikkeuksena ovat poraukset alaspäin. Jos alipainetta ei ole, niin imu kiinnitin irtaota työstökappaleesta.

Porattaessa seinien tai kattojen läpi varmista, että toisella puolella olevat henkilöt ja työalueet on suojattu. Porauslisäke saattaa mennä toiselle puolelle läpi tai porausydin pudota pois.

Älä käytä työkalua vesijäähdytyksen kera työskennellessäsi päään yläpuolella. Jos vettä pääsee sähkötyökaluun, niin sähköiskun vaara suurenee.

TÄYDENTÄVIÄ TURVALLISUUSMÄÄRÄYKSIÄ JA TYÖSKENTELYOHJEITA

Kun keernaporaus tehdään lattian läpi, niin porausydin putoaa yleensä pois porauslisäkkeestä. Huolehdi siitä, että porausalueen alapuolella olevat henkilöt ja tilat on suojattu riittävästi.

Käytä suojavarusteita. Käytä aina suojalaseja käyttäessäsi konetta. Suosittelemme suojavarusteiden käyttöä, näihin kuuluvat pölysuojanaamari, työkasineet, tukevat, luistamattomat jalkineet, kypärä ja kuulosuojukset.

Koneen käytöstä aiheutuva pöly ja jäte voi olla haitallista terveydelle eikä sen vuoksi tulisi päästä kosketukseen ihon kanssa. Koneella työskennellessä on käytettävä sopivaa suojainta.

Terveydellisiä vaaroja aiheuttavien materiaalien (esim. asbestin) työstäminen on kielletty.

Jos käytetty työkalu juuttuu kiinni, sammuta laite heti! Älä kytke laitetta uudelleen päälle työkalun ollessa vielä kiinni juuttuneena, koska tästä saattaa aiheutua voimakas takaisku. Selvitä työkalun juuttumisen syy ja poista syy turvallisuusmääräyksiä noudattaen.

- Mahdollisia syitä voivat olla:
- työkalun vinoutuminen työstökappaleessa
 - työstetyn materiaalin puhkaiseminen
 - sähkötyökalun ylikuormitus

Älä tartu käynnissä olevan koneen työosiin.

Käytetty työkalu saattaa kuumeta käytön aikana.

- työkalua vaihdettaessa
- laitetta pois laskettaessa

Lastuja tai puruja ei saa poistaa koneen käydessä.

Varo seinään, kattoon tai lattiaan porattaessa osumasta sähköjohtoon, kaasu- ja vesijohtoihin.

TARKOITUKSEN MUKAINEN KÄYTTÖ

Timanttiorausteline on tarkoitettu käytettäväksi Milwaukee-timanttiorakoneiden kera. Se täytyy kiinnittää vaarmalla lattiaan tai seinään.

Älä käytä tuotetta ohjeiden vastaisesti.

EY-VAATIMUSTEN MUKAISUUSVAKUUTUS

Vakuutamme valmistajan ominaisuudessa yksinvastuullisesti, että kohdassa "Tekniset tiedot" kuvattu tuote vastaa kaikkia sitä koskevia direktiivien 2006/42/EY määräyksiä sekä seuraavia harmonisoituja standardisoivia asiakirjoja:

- EN 62841-1:2015
- EN 62841-3-6:2015

Winnenden, 2020-01-03



Alexander Krug
Managing Director



Valtuutettu kokoamaan tekniset dokumentit.

Technic Industries GmbH
Max-Eyth-Straße 10
71364 Winnenden
Germany

VESILIITÄNTÄ

Keernareikiä porattaessa täytyy käyttää vettä. Huolehdi riittävästä vedensyötöstä!



On varmistettava aina riittävä vedentuonti poranreikään. Keernaporaus kone on varustettu läpivirtausjärjestelmällä, jossa vesi johdetaan porankärjen läpi poranreikään ja sieltä porauslisäketä pitkin takaisin. Vettä käytetään porauskohdan jäähdyttämiseen ja porausjätteiden poishuuhdotukseen.

HUOLTO

Käytä ainoastaan Milwaukee lisätarvikkeita ja Milwaukee varaosia. Mikäli jokin komponentti, jota ei ole kuvailtu, tarvitsee vaihtoa ota yhteys johonkin Milwaukee palvelupisteistä (kts. listamme takuuhuoltoliikkeiden/ palvelupisteiden osoitteista)

Tarvittaessa voit pyytää laitteen räjähdyssiirustuksen ilmoittaan konetyypin ja tyyppikilvessä olevan kuusinumeroisen luvun huoltopalvelustasi tai suoraan osoitteella Technic Industries GmbH, Max-Eyth-Strasse 10, 71364 Winnenden, Saksa.

SYMBOLIT

	HUOMIO! VAROITUS! VAARA!
	Irrota aina pistotulppa seinäkoskettimesta ennen koneeseen tehtäviä toimempiteitä.
	Lue käyttöohjeet huolellisesti, ennen koneen käynnistämistä.
	Käytä suojakäsineitä!
	Käytä kuulosuojaimia!
	Käytä laitteella työskennellessäsi aina suojalaseja.
	Käytä suojakypärää.
	Lisälaite - Ei sisälly vakiovarustukseen, saatavana lisäerivierkeena.
	Älä hävitä sähkö- ja elektroniikkaromua lajittelemattomana yhdyskuntajätteenä. Sähkö- ja elektroniikkaromu on kerättävä erikseen. Käytetyt valonlähteet on irrotettava laitteista. Kysy paikallisilta viranomaisilta tai jälleenmyyjiltä neuvoa kierrättämiseen ja tietoa keräyspisteestä. Paikalliset säännökset saattavat velvoittaa vähittäiskauppiat ottamaan sähkö- ja elektroniikkaromun takaisin maksutta. Panoksesi sähkö- ja elektroniikkalaiteromun uudelleenkäytössä ja kierrätyksessä auttaa vähentämään raaka-ainesten kysyntää. Sähkö- ja elektroniikkaromu sisältää arvokkaita, kierrätettäviä materiaaleja, jotka saattavat vaikuttaa haitallisesti ympäristöön ja ihmisten terveyteen, jos niitä ei hävitetä ympäristöstävällisesti. Poista mahdolliset henkilökohtaiset tiedot hävitettävästä laitteesta.
	Euroopan säännönmukaisuusmerkki
	Britannian säännönmukaisuusmerkki
	Ukrainan säännönmukaisuusmerkki
	Euraasian säännönmukaisuusmerkki

Μήκος υποστήριξης.....	610 mm
Κλίση.....	0-45 °
Μακρ. Διάμετρος τρύπας.....	350 mm
Μήκος/Πλάτος/Ύψος.....	391 x 523 x 1042 mm
Βάρος σύμφωνα με τη διαδικασία ΕΡΤΑ 01/2014.....	19,5 kg

ΠΡΟΕΙΔΟΠΟΙΗΣΗ! Διαβάστε όλες τις προειδοποιητικές υποδείξεις, οδηγίες, περιγραφές και προδιαγραφές γι' αυτό το ηλεκτρικό εργαλείο. Αμέλειες κατά την τήρηση των προειδοποιητικών υποδείξεων μπορεί να προκαλέσουν ηλεκτροπληξία, κίνδυνο πυρκαγιάς ή/και σοβαρούς τραυματισμούς. **Φυλάξτε όλες τις προειδοποιητικές υποδείξεις και οδηγίες για κάθε μελλοντική χρήση.**

ΟΔΗΓΙΕΣ ΑΣΦΑΛΕΙΑΣ ΓΙΑ ΔΙΑΜΑΝΤΟΤΡΥΠΑΝΑ

Σε περίπτωση που απαιτείται νερό κατά τη διαδικασία διάτρησης, να προβλέπεται κατάλληλη απορροή και την εισροή νερού μακριά από το χώρο εργασίας του χειριστή. Μέσω των προστατευτικών μέτρων αυτών παραμένει ο χώρος εργασίας στεγνός και μειώνεται ο κίνδυνος ηλεκτροπληξίας.

Σε εργασίες διάτρησης, κατά τις οποίες θα μπορούσε να έρθει η κοπτική κεφαλή σε επαφή με κρυφά, ρευματοφόρα καλώδια ή το καλώδιο του εργαλείου, να κρατάτε το ηλεκτρικό εργαλείο από τις μονωμένες επιφάνειες των χειρολαβών. Σε περίπτωση επαφής με ένα ρευματοφόρο καλώδιο μπορεί να γίνει και η κοπτική κεφαλή του εργαλείου ρευματοφόρα και να προκαλέσει ηλεκτροπληξία στο χειριστή.

Κατά τις διατρήσεις με διαμαντοτρύπανα να χρησιμοποιείτε πάντα προστατευτικά ακοής. Η ηχορρύπανση μπορεί να επιφέρει προβλήματα ακοής.

Μην ασκείτε πίεση στο δράπανο και να απενεργοποιείτε το εργαλείο, όταν μπλοκάρει το στέλεχος τρυπάνου. Εξακριβώστε και αποκαταστήστε το αίτιο του μπλοκαρίσματος του στελέχους τρυπάνου.

Ελέγξτε αν περιστρέφεται το στέλεχος τρυπάνου ελεύθερα, πριν την απόθεση ενός διαμαντοτρυπάνου σ' ένα αντικείμενο εργασίας. Εάν μπλοκάρει το στέλεχος τρυπάνου, τότε μπορεί αυτό να μην ξεκινήσει ή να προκύψει μια υπερφόρτιση του εργαλείου. Εκτός αυτού, θα μπορούσε σ' αυτή την περίπτωση να γλιστρήσει το διαμαντοτρύπανο από το αντικείμενο εργασίας.

Κατά τη στερέωση της βάσης τρυπανιών στο αντικείμενο εργασίας πρέπει πάντα να εξασφαλίζεται η ικανότητα της αγκύρωσης, να στηρίζεται το μηχάνημα κατά τη διάρκεια της διάτρησης. Σε περίπτωση λεπτών ή πορωδών αντικειμένων εργασίας μπορεί να χαλαρώσει η αγκύρωση και να γλιστρήσει η βάση τρυπανιών από το αντικείμενο εργασίας.

Κατά την ασφάλιση της βάσης τρυπανιών στο αντικείμενο εργασίας με μια συγκράτηση βεντούζας να τοποθετείτε πάντα τη συγκράτηση βεντούζας πάνω σε μια λεία και καθαρή επιφάνεια χωρίς πόρους. Μην επιθέτετε σε επιστρωμένες επιφάνειες, όπως πλακάκια ή σύνθετα υλικά. Εάν δεν είναι το αντικείμενο εργασίας λείο, επίπεδο ή καλά στερεωμένο, τότε μπορεί να γλιστρήσει η συγκράτηση βεντούζας από το αντικείμενο εργασίας.

Εξασφαλίστε επαρκή υποπίεση πριν και κατά τη διάρκεια της διαδικασίας διάτρησης. Σε περίπτωση ανεπαρκούς υποπίεσης μπορεί να γλιστρήσει η συγκράτηση βεντούζας από το αντικείμενο εργασίας.

Μη διεξάγετε διατρήσεις, όταν ασφαρίζεται το μηχάνημα μόνο με τη συγκράτηση βεντούζας. Εξαιρούνται διατρήσεις προς τα κάτω. Σε περίπτωση ελλείψεως υποπίεσης γλιστρά η συγκράτηση βεντούζας από το αντικείμενο εργασίας.

Κατά τη διάτρηση τοίχων και οροφών να εξασφαλίζετε την προστασία ατόμων και του χώρου εργασίας από την άλλη πλευρά. Το στέλεχος τρυπάνου θα μπορούσε να

ξεπροβάλλει από την άλλη πλευρά και να πέσει έξω ο πυρήνας διάτρησης.

Για εναέριες εργασίες μη χρησιμοποιείτε το εργαλείο με υδρόψυξη. Εάν εισχωρήσει νερό στο ηλεκτρικό εργαλείο, τότε αυξάνεται ο κίνδυνος ηλεκτροπληξίας.

ΠΕΡΑΙΤΕΡΩ ΟΔΗΓΙΕΣ ΑΣΦΑΛΕΙΑΣ ΚΑΙ ΧΡΗΣΕΩΣ

Κατά τις διατρήσεις με υπολειπόμενο πυρήνα μέσω πατωμάτων πέφτει κανονικά ο πυρήνας διάτρησης από το στέλεχος τρυπάνου. Φροντίστε για επαρκή προστασία των ατόμων και χώρων κάτω από το χώρο διάτρησης.

Χρησιμοποιείτε προστατευτικό εξοπλισμό. Κατά την εργασία με τη μηχανή φοράτε πάντα προστατευτικά γυαλιά. Συνιστούμε επίσης προστατευτική ενδυμασία όπως επίσης μάσκα προστασίας αναπνοής, προστατευτικά γάντια, σταθερά και ασφαλή στην ολίσθηση υποδήματα, κράνος και υψασπίδες.

Η σκόνη που δημιουργείται κατά την εργασία είναι συχνά επιβλαβής για την υγεία και δεν επιτρέπεται να έλθει στο σώμα. Να φοράτε κατάλληλη μάσκα προστασίας από σκόνη.

Μην επεξεργάζεστε επικίνδυνα για την υγεία υλικά (π.χ. αμίαντος).

Σε περίπτωση μπλοκαρίσματος της αρίδας απενεργοποιείτε αμέσως τη συσκευή! Μην ενεργοποιείτε εκ νέου τη συσκευή όσο η αρίδα είναι μπλοκαρισμένη. Σ' αυτή τη περίπτωση θα μπορούσε να προκύψει υψηλή ροπή αντίδρασης. Βρείτε την αιτία του μπλοκαρίσματος της αρίδας και ξεμπλοκάρτε την λαμβάνοντας υπόψη τις οδηγίες ασφαλείας.

- Πιθανές αιτίες:
- Η αρίδα μάγκωσε με το προς κατεργασία κομμάτι.
 - Σπάσιμο του προς κατεργασία υλικού.
 - Υπερφόρτιση του ηλεκτρικού εργαλείου.

Μην απλώνετε τα χέρια σας στην επικίνδυνη περιοχή της μηχανής όταν είναι σε λειτουργία.

Η θερμοκρασία της αρίδας μπορεί να φτάσει σε υψηλά επίπεδα κατά τη λειτουργία.

- κατά την αλλαγή εργαλείου (αρίδας)
- κατά την απόθεση της συσκευής

Τα γρέζια ή οι σκληθρες δεν επιτρέπεται να απομακρύνονται όσο η μηχανή βρίσκεται σε λειτουργία.

Κατά τις εργασίες σε τοίχο, οροφή ή δάπεδο προσέχετε για τυχόν ηλεκτρικά καλώδια και για σωλήνες αερίου και νερού.

ΧΡΗΣΗ ΣΥΜΦΩΝΑ ΜΕ ΤΟ ΣΚΟΠΟ ΠΡΟΟΡΙΣΜΟΥ

Η βάση τρυπανιού προορίζεται για την υποδοχή των τρυπανιών διαμαντιού της Milwaukee. Αυτή πρέπει να στερεωθεί με τη βοήθεια ουπιάτ στο δάπεδο ή στον τοίχο.

Αυτή η συσκευή επιτρέπεται να χρησιμοποιηθεί μόνο σύμφωνα με τον αναφερόμενο σκοπό προορισμού.

ΔΗΛΩΣΗ ΣΥΜΜΟΡΦΩΣΗΣ ΕΚ

Ως κατασκευαστής δηλώνουμε υπεύθυνα ότι το προϊόν που περιγράφεται στο κεφάλαιο «Τεχνικά Χαρακτηριστικά» είναι συμβατό με όλες τις σχετικές διατάξεις των Κοινοτικών Οδηγιών 2006/42/ΕΚ και τα ακόλουθα εναρμονισμένα κανονιστικά έγγραφα:

EN 62841-1-2015
EN 62841-3-6:2015

Winnenden, 2020-01-03

Alexander Krug

Alexander Krug
Managing Director



Εξουσιοδοτημένος να συντάξει τον τεχνικό φάκελο.

Techtronic Industries GmbH
Max-Eyth-Straße 10
71364 Winnenden
Germany

ΣΥΝΔΕΣΗ ΜΕ ΤΟ ΔΙΚΤΥΟ ΝΕΡΟΥ

Σε διατρήσεις με υπολειπόμενο πυρήνα πρέπει να χρησιμοποιείται νερό. Φροντίζετε για επαρκή εισροή νερού!

Θα πρέπει πάντα να εξασφαλίζεται επαρκής εισροή νερού προς την οπή διάτρησης. Ο κινητήρας καροτιέρας είναι εξοπλισμένος με ένα σύστημα συνεχούς ροής νερού, κατά τη χρήση του οποίου επιστρέφει το νερό από το άκρο τρυπάνου στην οπή διάτρησης κι από εκεί κατά μήκος του στελέχους τρυπάνου. Το νερό χρησιμεύει στην ψύξη του σημείου διάτρησης και την απομάκρυνση υπολειμμάτων διάτρησης.

ΣΥΝΤΗΡΗΣΗ

Χρησιμοποιείτε μόνο αξεσουάρ Milwaukee και ανταλλακτικά Milwaukee. Εξαρτήματα, που η αλλαγή τους δεν περιγράφεται, αντικαθιστώνται σε μια τεχνική υποστήριξη της Milwaukee (βλέπε φυλλάδιο εγγύηση/διευθύνσεις τεχνικής υποστήριξης).

Σε περίπτωση που το χρειαστείτε μπορείτε να παραγγείλετε λεπτομερές σχέδιο της συσκευής αναφέροντας τον τύπο και τον εξαψήφιο αριθμό που βρίσκεται στην πινακίδα τεχνικών χαρακτηριστικών από την εξυπηρέτηση πελατών ή απευθείας από την Techtronic Industries GmbH, διεύθυνση Max-Eyth-Straße 10, 71364 Winnenden, Germany.

ΣΥΜΒΟΛΑ

	ΠΡΟΣΟΧΗ! ΠΡΟΕΙΔΟΠΟΙΗΣΗ! ΚΙΝΔΥΝΟΣ!
	Πριν από κάθε εργασία στη μηχανή τραβάτε το φιλ από την πρίζα.
	Παρακαλώ διαβάστε σχολαστικά τις οδηγίες χρήσης πριν από την έναρξη λειτουργίας.
	Να φοράτε προστατευτικά γάντια!
	Φοράτε προστασία ακοής (υψασπίδες)!

	Στις εργασίες με τη μηχανή φοράτε πάντοτε προστατευτικά γυαλιά.
	Να φοράτε προστατευτικό κράνος.
	Εξαρτήματα - Δεν περιλαμβάνονται στα υλικά παράδοσης, συνιστούμενη προσθήκη από το πρόγραμμα εξαρτημάτων.
	Απόβλητα ηλεκτρικού και ηλεκτρονικού εξοπλισμού δεν επιτρέπεται να απορρίπτονται μαζί με τα οικιακά απορρίμματα. Απόβλητα ηλεκτρικού και ηλεκτρονικού εξοπλισμού πρέπει να συλλέγονται και να απορρίπτονται ξεχωριστά. Πριν την απόρριψη να αφαιρείτε τους λαμπτήρες από τον εξοπλισμό. Ενημερωθείτε από τις τοπικές υπηρεσίες ή από ειδικευμένους εμπόρους σχετικά με κέντρα ανακύκλωσης και συλλογής απορριμμάτων. Ανάλογα με τους τοπικούς κανονισμούς μπορεί να είναι οι έμποροι λιανικής πώλησης υποχρεωμένοι, να παίρνουν πίσω απόβλητα ηλεκτρικού και ηλεκτρονικού εξοπλισμού δωρεάν. Συμβάλλετε κι εσείς μέσω επαναχρησιμοποίησης και ανακύκλωσης των αποβλήτων του ηλεκτρικού και ηλεκτρονικού εξοπλισμού σας στην μείωση της ζήτησης πρώτων υλών. Απόβλητα ηλεκτρικού και ηλεκτρονικού εξοπλισμού περιέχουν πολύτιμες, επαναχρησιμοποιήσιμες ύλες που μπορεί να βλάψουν το περιβάλλον και την υγεία σας κατά τη μη περιβαλλοντικώς ορθή διάθεσή τους. Πριν την απόρριψη να διαγράφετε δεδομένα προσωπικού χαρακτήρα που πιθανόν να υπάρχουν στα απόβλητα του εξοπλισμού σας.
	Ευρωπαϊκό σήμα πιστότητας
	Βρετανικό σήμα πιστότητας
	Ουκρανικό σήμα πιστότητας
	Ευρασιατικό σήμα πιστότητας

Sütün uzunluğu.....	610 mm
Meyilde	0-45 °
Maksimum delme	350 mm
Uzunluk/Genişlik/Yükseklik.....	391 x 523 x 1042 mm
Ağırlığı ise EPTA-üretici 01/2014'e göre.....	19,5 kg

UYARI! Bu elektrikli el aletle ilgili bütün uyarıları, talimat hükümlerini, gösterimleri ve spesifikasyonları okuyun. Aşağıda açıklanan talimat hükümlerine uyulmadığı takdirde elektrik çarpmalarına, yangınlara ve/veya ağır yaralanmalara neden olunabilir. **Bütün uyarıları ve talimat hükümlerini ilerde kullanmak üzere saklayın.**

ELMASLI MATKAP İÇİN UYARILAR

Delik açma sırasında su gerekli olduğunda, su girişini kullanıcının çalışma alanından uzak tutunuz veya suyun uygun şekilde giderilmesini sağlayınız. Bu güvenlik tedbirleriyle, elektrik çarpması tehlikesinin azaltılması için çalışma alanı kuru kalır.

Matkap ucunun üzerinde akım bulunan gizli hatlarla veya kendi elektrik kablosuna temas edebileceği matkap çalışmalarında, elektrikli takımı daima yalıtımlı tutma yüzeylerinden tutunuz. Üzerinde akım bulunan bir kabloyla temas halinde takımın matkap ucuna da akım geçebilir ve kullanıcıya elektrik çarpması mümkündür.

Elmas matkap uçlarıyla delik açarken daima bir koruyucu kulaklık takınız. Gürültü yükü işitme hasarlarına neden olabilir.

Matkap ucu bloke olduğunda, matkaba basınç uygulamayınız ve cihazı kapatınız. Matkap ucunun bloke olmasının nedenini bulun ve gideriniz.

Bir elmas ucunu tekrar bir iş parçasına dokundurmadan önce matkap ucunun boşa dönmesini kontrol ediniz. Matkap ucu bloke olduğunda, çalışmayabilir veya takıma aşırı yüklenmesi mümkündür. Bu durumda elmas matkap ucu iş parçasından kayabilir de.

Matkap tutucunun iş parçasına monte edilmesinden önce, makine bağlama düzeneğinin delme işlemi sırasında sabit kalmasını sağlayınız. İnce veya gözenekli iş parçalarında bağlama düzeneği çözülebilir ve matkap tutucu iş parçasından kayabilir.

Matkap tutucunun bir vantuzla iş parçası üzerinde emniyete alınması sırasında vantuzu daima düz, temiz ve gözenekli olmayan bir yüzeye yerleştiriniz. Fayans veya kompozit malzemeler gibi kaplamalı yüzeyler üzerine yerleştirmeyiniz. İş parçası düz, eğimsiz veya iyi tutturulmadığında, vantuz iş parçasından kayabilir.

Delme işleminden önce ve delme sırasında yeterli bir vakum olmasını sağlayınız. Yetersiz bir vakum vantuzun iş parçasından kaymasına neden olabilir.

Makine sadece vantuz ile emniyete alınmışsa, delme işlemi yapmayınız. Aşağı doğru delme işleri hariçtir. Vakum olmadığında vantuz iş parçasından kayacaktır.

Duvar veya tavanları tam delmeden önce, diğer tarafta bulunabilen kişilerin ve çalışma alanının korunmuş olmasını sağlayınız. Matkap ucu diğer tarafından çıkabilir veya çekirdek karşı taraftan düşebilir.

Takımı baş üstü uygulamalarda su soğutmasıyla birlikte kullanmayınız. Elektrikli takımın içine su girdiğinde elektrik çarpması riski bulunmaktadır.

EK GÜVENLİK VE ÇALIŞMA TALIMATLARI

Zeminlerde çekirdek delme uygulamalarında çekirdek normalden matkap ucunun içinden düşmektedir. Delik delinen bölgenin altındaki kişilerin ve mekanların yeteri kadar korunmuş olmasını sağlayınız.

Koruma teçhizatı kullanın. Makinada çalışırken devamlı surette koruyucu gözlük takın. Koruyucu elbise ve tozlardan korunma maskesi, emniyet eldivenleri ve sağlam ve kaymayı mukavim ayakkabı giyin. Başlık ve kulaklık tavsiye edilir.

Çalışma sırasında ortaya çıkan toz genellikle sağlığa zararlıdır ve bedeninize temas etmemelidir. Uygun bir koruyucu toz maskesi kullanın

Sağlık tehlikelerine neden olan malzemelerin işlenmesi yasaktır (örn. asbest).

Uca yerleştirilen takımın bloke olması halinde lütfen cihazı hemen kapatın! Uca yerleştirilen takım bloke olduğu sürece cihazı tekrar çalıştırmayın; bu sırada yüksek reaksiyon momentine sahip bir geri tepme meydana gelebilir. Uca yerleştirilen takımın neden bloke olduğuna bakın ve bu durumu güvenlik uyarılarına dikkat ederek gidin.

Olası nedenler şunlar olabilir:

- İşlenen parça içinde takılma
- İşlenen malzemenin delinmesi
- Elektrikli alete aşırı yük binmesi

Ellerinizi çalışmakta olan makinenin içine uzatmayın.

Uca yerleştirilen takım kullanım sırasında ısınabilir.

- takım değiştirme sırasında
- aletin yere bırakılması sırasında

Alet çalışır durumda iken talaş ve kırpıntıları temizlemeye çalışmayın.

Duvar, tavan ve zeminde delik açarken elektrik kablolarına, gaz ve su borularına dikkat edin.

KULLANIM

Elmas matkap cihazı Milwaukee elmas delme makineleri için kullanılır. Dübeller yardımı ile tabana veya duvara asılmalıdır.

Bu alet sadece belirtildiği gibi ve usulüne uygun olarak kullanılabilir.

AT UYGUNLUK BEYANI

Üretici sıfatıyla tek sorumlu olarak "Teknik Veriler" bölümünde tarif edilen ürünün 2006/42/EC sayılı direktifin ve aşağıdaki harmonize temel belgelerin bütün önemli hükümlerine uygun olduğunu beyan etmekteyiz:

EN 62841-1:2015
EN 62841-3-6:2015

Winnenden, 2020-01-03



Alexander Krug
Managing Director



Teknik evrakları hazırlamakla görevlendirilmiştir.

Techtronic Industries GmbH
Max-Eyth-Straße 10
71364 Winnenden
Germany

SU BAĞLANTISI

Çekirdek delme uygulamalarında su kullanılması zorunludur. Yeteri kadar su girişi sağlayınız!









Açılan deliğe her zaman yeteri kadar su girişi sağlanmalıdır. Karot matkap motoru, içinde suyun matkap ucundan açılan deliğe ve oradan matkap ucu boyunca geri iletildiği bir akış sistemiyle donatılmıştır. Su, açılan deliğin soğutulması ve deliğin açılması sırasında oluşan artıkların yıkanması içindir.

BAKIM

Sadece Milwaukee aksesuarı ve yedek parçası kullanın. Nasıl değiştirileceği açıklanmamış olan yapı parçalarını bir Milwaukee müşteri servisinde değiştirin (Garanti ve servis adresi broşürüne dikkat edin).

Gerektiğinde cihazın ayrıntılı çizimini, güç levhası üzerindeki makine modelini ve altı haneli rakamı belirterek müşteri servisinden veya doğrudan Techtronic Industries GmbH, Max-Eyth-Straße 10, 71364 Winnenden, Germany adresinden isteyebilirsiniz.

SEMBOLLER

	DİKKAT! UYARI! TEHLİKE!
	Aletin kendinde bir çalışma yapmadan önce fişi prizden çekin.
	Lütfen aleti çalıştırmadan önce kullanma kılavuzunu dikkatli biçimde okuyun.
	Koruyucu eldivenlerinizi takınız!
	Koruyucu kulaklık kullanın!
	Aletle çalışırken daima koruyucu gözlük kullanın.
	Koruyucu baret giyin.
	Aksesuar - Teslimat kapsamında değildir, önerilen tamamlamalar aksesuar programında.



Atık elektrikli ve elektronik eşyaların evsel atıklarla birlikte bertaraf edilmesi yasaktır. Atık elektrikli ve elektronik eşyalar ayrılarak biriktirilmeli ve bertaraf edilmelidir. Bertaraf etmeden önce cihazların içindeki lambaları çıkartınız. Yerel makamlara veya satıcınıza geri dönüşüm tesisleri ve atık toplama merkezlerinin yerlerini danışınız.

Yerel yönetmeliklere göre perakende satıcılar atık elektrikli ve elektronik eşyaları ücret talep etmeden geri almak zorunda olabilirler. Atık elektrikli ve elektronik eşyalarınızı tekrar kullanarak ve geri dönüşüme vererek ham madde gereksiniminin az tutulmasına katkıda bulununuz.

Atık elektrikli ve elektronik eşyalar, çevreye uygun şekilde bertaraf edilmediklerinde çevre sağlığınız üzerinde olumsuz etkilere neden olabilen değerli, tekrar kullanılabilir malzemeler içerirler. Bertaraf etmeden önce atık eşyanız içinde mevcut olabilen şahsınızla ilgili bilgileri siliniz.



Avrupa uyumluluk işareti



Britanya uyumluluk işareti



Ukrayna uyumluluk işareti



Avrasya uyumluluk işareti

Délka sloupu.....	610 mm
naklopení.....	0-45 °
Vrtací ø max.....	350 mm
Délka/Šířka/Výška.....	391 x 523 x 1042 mm
Hmotnost podle prováděcího předpisu EPTA 01/2014.....	19,5 kg

VAROVÁNÍ Přečtete si všechna výstražná upozornění, pokyny, zobrazení a specifikace pro toto elektrické nářadí. Zanedbání při dodržování výstražných upozornění a pokynů uvedených v následujícím textu může mít za následek zásah elektrickým proudem, způsobit požár a/nebo těžké poranění.
Všechna varovná upozornění a pokyny do budoucna uschovejte.

BEZPEČNOSTNÍ PŘEDPISY PRO VRTAČKU S DIAMANTOVÝM VRTÁKEM

Pokud bude při vrtání potřebná voda, přítok vody držte mimo dosah pracovní oblasti obsluhy nebo si zajistěte vhodný odtok. Díky těmto preventivním bezpečnostním opatřením zůstane pracovní oblast suchá, aby se snížilo nebezpečí nezáhry elektrickým proudem.

Při vrtacích pracích, při kterých by mohlo dojít ke kontaktu vrtacího nástavce se skrytými vedeními pod napětím nebo s vlastním elektrickým kabelem, držte elektrické nářadí vždy za izolované uchopovací plochy. Při kontaktu s kabelem pod napětím se může i vrtací nástavec nástroje stát vodivým a způsobit obsluhu zásah elektrickým proudem.

Při vrtání s diamantovými vrtáky noste vždy ochranu sluchu. Zatížení hlukem může vést k poškozením sluchu.

Když je vrtací nástavec zablokovaný, nevyvíjejte na vrták žádný tlak a vypněte přístroj. Zjistěte a odstraňte příčinu pro blokování vrtacího nástavce.

Před novým nasazením diamantového vrtáku na obrobek zkontrolujte, jestli se vrtací nástavec volně otáčí. Pokud je vrtací nástavec zablokovaný, podle možností se nespustí nebo dojde k přetížení nástroje. Kromě toho může v tomto případě diamantový vrták sklouznout z obrobku.

Před upevněním vrtacího stojanu na obrobku se ujistěte, že ukotvení stroje může během vrtání držet. U tenkých nebo poréznicích obrobků se může ukotvení uvolnit a vrtací stojan může sklouznout z obrobku.

Při zabezpečení vrtacího stojanu pomocí přísavného držáku na obrobku, přísavný držák osazujte vždy na hladkém, čistém a neporéznicím povrchu. Neupevnějte na vrstvených plochách jako jsou dlaždice nebo kompozitní materiály. Pokud obrobek není upevněný hladce, rovně nebo dobře, může přísavný držák sklouznout z obrobku.

Ujistěte se, že před a během vrtání existuje dostatečný podtlak. Při nedostatečném podtlaku může přísavný držák sklouznout z obrobku.

Nevykonávejte žádná vrtání, pokud je stroj zabezpečen pouze přísavným držákem. Výjimkou jsou vrtání směrem dolů. Při chybějícím podtlaku přísavný držák sklouzne z obrobku.

Při provrtávání stěn nebo stropů se ujistěte, že osoby a pracovní oblast jsou na druhé straně chráněné. Vrtací nástavec by mohl vystoupit na druhé straně nebo by mohl vypadnout vrtné jádro.

Nepoužívejte nástroj s chlazením vodou při pracích nad hlavou. Pokud voda vnikne do elektrického nářadí, zvýší se riziko zásahu elektrickým proudem.

DALŠÍ BEZPEČNOSTNÍ A PRACOVNÍ POKYNY

Při jádrových vrtáních skrz podlahy vrtné jádro vypadává normálně z vrtacího nástavce. Postarejte se o dostatečnou ochranu osob a prostor pod oblastí vrtání.

Použijte ochranné vybavení. Při práci s elektrickým nářadím používejte vždy ochranné brýle. Doporučujeme rovněž použití součástí ochranného oděvu a ochranné obuvi, jako protiprašné masky, ochranných rukavic, pevné a neklouzající obuvi, ochranné přilby a ochrany sluchu.

Prach vznikající při práci s tímto nářadím může být zdraví škodlivý. Proto by neměl přijít do styku s tělem. Používejte při práci vhodnou ochranou masku.

Nesmějí se opravovávat materiály, které mohou způsobit ohrožení zdraví (např. azbest)

Při zablokování nasazeného nástroje přístroj okamžitě vypněte! Přístroj nezapínejte, pokud je nasazený nástroj zablokovaný; mohl by při tom vzniknout zpětný náraz s vysokým reakčním momentem. Zjistěte příčinu zablokování nasazeného nástroje a odstraňte ji při dodržení bezpečnostních pokynů.

Možnými příčinami mohou být:
 • vzpříčení v opracovávaném obrobku
 • přelomení opracovávaného materiálu
 • přetížení elektrického přístroje

Nezasahujte do běžícího stroje.

Nasazený nástroj se může během používání rozpálit.
 • při výměně nástroje
 • při odkládání přístroje

Pokud stroj běží, nesmí být odstraňovány třísky nebo odštěpky.

Při vrtání do zdi, stropu nebo podlahy dávat pozor na elektrické kabely, plynová a vodovodní potrubí.

OBLAST VYUŽITÍ

Stojan na diamantový vrták je určen k upínání diamantových vrtáčků. Připevňuje se pomocí hmoždinky na podlahu nebo na stěnu.

Toto zařízení lze používat jen pro uvedený účel.

ES PROHLÁŠENÍ O SHODĚ

My jako výrobce výhradně na vlastní zodpovědnost prohlašujeme, že se výrobek popsaný v "Technických údajích" shoduje se všemi relevantními předpisy směrnice 2006/42/ES a následujícími harmonizovanými normativními dokumenty:

EN 62841-1:2015
 EN 62841-3-6:2015

Winnenden, 2020-01-03

Alexander Krug

Alexander Krug
 Managing Director



Zplnomocněn k sestavování technických podkladů.

Tehtontronic Industries GmbH
 Max-Eyth-Straße 10
 71364 Winnenden
 Germany

PŘÍPOJKA VODY

Při jádrových vrtáních otvorů se musí použít voda. Postarejte se o dostatečný přítok vody!

Musí být vždy zaručen dostatečný přítok vody k vrtané díře. Jádrová vrtáčka je vybavená průtokovým systémem, v kterém se vede voda přes hrot vrtáku do vrtané díry a odtud podél vrtacího nástavce. Voda slouží na chlazení místa vrtání a na vyplachování zbytků z vrtání.

ÚDRŽBA

Používat výhradně příslušenství Milwaukee a náhradní díly Milwaukee. Díly jejichž výměny nebyla popsána, nechte vyměnit v autorizovaném servisu (viz. "Záruky / Seznam servisních míst")

V případě potřeby si můžete v servisním centru pro zákazníky nebo přímo od firmy Tehtontronic Industries GmbH, Max-Eyth-Straße 10, 71364 Winnenden, Německo vyžádat schematický náčrt jednotlivých dílů přístroje, když uvedete typ přístroje a šestimístné číslo na výkonovém štítku.

SYMBOLY

	POZOR! VAROVÁNÍ! NEBEZPEČÍ!
	Před zahájením veškerých prací na stroji vytáhnout síťovou zástrčku ze zásuvky.
	Před spuštěním stroje si pečlivě přečtete návod k používání.
	Používejte ochranné rukavice!
	Používejte chrániče sluchu!
	Při práci se strojem neustále nosit ochranné brýle.
	Noste ochrannou přilbu.
	Příslušenství není součástí dodávky, viz program příslušenství.

Odpadní elektrická a elektronická zařízení se nesmějí likvidovat společně s domovním odpadem.
 Odpadní elektrická a elektronická zařízení je nutné sbírat a likvidovat odděleně.
 Před likvidací odstraňte ze zařízení osvětlovací prostředky. Informujte se na místních úřadech nebo u vašeho odborného prodejce ohledně recyklačních dvorů a sběrných míst.
 Podle místních ustanovení mohou maloobchodní prodejci být povinni bezplatně odebrat zpět odpadní elektrická a elektronická zařízení.
 Opětovným použitím a recyklací vašeho odpadu z odpadních elektrických a elektronických zařízení přispíváte ke snížení potřeby surovin. Odpadní elektrická a elektronická zařízení obsahují cenné, opětovně použitelné materiály, které při ekologické likvidaci nemohou mít negativní účinky na životní prostředí a vaše zdraví.
 Před likvidací pokud možno vymažte na vašem odpadním přístroji existující osobní údaje.

	Značka shody v Evropě
	Značka shody v Británii
	Značka shody na Ukrajině
	Značka shody pro oblast Eurasie

Višina stebra.....	610 mm
Uhly zošikmenia vertikálne.....	0-45 °
Max. priemer vrtu.....	350 mm
Dĺžka/Šírka/Výška.....	391 x 523 x 1042 mm
Hmotnosť podľa vykonávacieho predpisu EPTA 01/2014.....	19,5 kg

VAROVANIE! Prečítajte si všetky výstražné upozornenia, pokyny, záznamy a špecifikácie pre toto elektrické náradie. Zanedbanie pri dodržiavaní výstražných upozornení a pokynov uvedených v nasledujúcom texte môže mať za následok zásah elektrickým prúdom, spôsobiť požiar a/alebo ťažké poranenie. Tieto výstražné upozornenia a bezpečnostné pokyny starostlivo uschovajte na budúce použitie.

BEZPEČNOSTNÉ PREDPISY PRE VRŤAČKU S DIAMANTOVÝM VRŤÁKOM

Ak bude pri vrtaní potrebná voda, prítok vody držte mimo dosahu pracovnej oblasti obsluhy alebo si zaobstarajte vhodný odtok. Vďaka týmto preventívnym bezpečnostným opatreniam zostane pracovná oblasť suchá, aby sa znížilo nebezpečenstvo zásahu elektrickým prúdom.

Pri vrtacích prácach, pri ktorých by mohlo dôjsť ku kontaktu vrtacieho nadstavca so skrytými vedeniami pod napätím alebo s vlastným elektrickým káblom, chytajte elektrické náradie vždy za izolované úchopné plochy. Pri kontakte s káblom pod napätím sa môže aj vrtací nadstavec nástroja stať vodivým a spôsobiť obsluhu zásah elektrickým prúdom.

Pri vrtaní s diamantovými vrtákmi noste vždy ochranu sluchu. Zataženie hlukom môže viesť k poškodeniam sluchu.

Keď je vrtací nadstavec zablokovaný, nevyvíjajte na vrták žiadny tlak a vypnite prístroj. Zistíte a odstránite príčinu pre blokovanie vrtacieho nadstavca.

Pred novým nasadením diamantového vrtáka na obrobok skontrolujte, či sa vrtací nadstavec voľne otáča. Keď je vrtací nadstavec zablokovaný, podľa možnosti sa nespustí alebo dôjde k preťaženiu nástroja. Okrem toho môže v tomto prípade diamantový vrták sklznúť z obrobku.

Pred upevnením vrtacieho stojana na obrobku sa uistite, že ukotvenie stroja môže počas vrtania držať. Pri tenkých alebo poréznych obrobkoch sa môže ukotvenie uvoľniť a vrtací stojan môže sklznúť z obrobku.

Pri zabezpečení vrtacieho stojana pomocou prisavného držiaka na obrobku, prisavný držiak osadzujte vždy na hladkom, čistom a neporéznom povrchu. Neupevňujte na vrstvených plochách ako dlaždice alebo kompozitné materiály. Keď obrobok nie je upevnený hladko, rovno alebo dobre, môže prisavný držiak sklznúť z obrobku.

Uistite sa, že pred a počas vrtania existuje dostatočný podtlak. Pri nedostatočnom podtlaku môže prisavný držiak sklznúť z obrobku.

Nevykonávajte žiadne vrtania, keď je stroj zabezpečený iba prisavným držiakom. Výnimkou sú vrtania smerom dole. Pri chýbajúcom podtlaku prisavný držiak sklzne z obrobku.

Pri prevrtávaní stien alebo stropov sa uistite, že osoby a pracovná oblasť sú na druhej strane chránené. Vrtací nadstavec by mohol vystúpiť na druhej strane alebo by mohlo vypadnúť vrtané jadro.

Nástroj pri prácach nad hlavou nepoužívajte s chladením vodou. Keď voda vnikne do elektrického náradia, zvýši sa riziko zásahu elektrickým prúdom.

ĎALŠIE BEZPEČNOSTNÉ A PRACOVNÉ POKYNY

Pri jadrových vrtaniach cez podlahy vrtané jadro vypadáva normálne z vrtacieho nadstavca. Postarajte sa o dostatočnú ochranu osôb a priestorov pod oblasťou vrtania.

Použite ochranné vybavenie. Pri práci s elektrickým náradím používajte vždy ochranné okuliare. Doporučujeme taktiež použitie súčastí ochranného odevu a ochrannej obuvi, ako sú protiprašná maska, ochranné rukavice, pevná a nekĺžajúca obuv, ochranná prilba a ochrana sluchu.

Prach vznikajúci pri práci môže byť škodlivý zdraviu. Pri práci nosiť vhodnú ochrannú masku, aby sa nedostal do ľudského organizmu.

Nesmú sa opracovávať materiály, ktoré môžu spôsobiť ohrozenie zdravia (napr. azbest)

Pri zablokovaní nasadeného nástroja prístroj okamžite vypnite! Prístroj nezapínajte, pokiaľ je nasadený nástroj zablokovaný; mohol by pri tom vzniknúť spätný náraz s vysokým reakčným momentom. Príčinu zablokovania nasadeného nástroja zistite a odstráňte so zohľadnením bezpečnostných pokynov.

Možnými príčinami môžu byť:

- spriečenie v opracovávanom obrobku
- prelomenie opracovávaného materiálu
- preťaženie elektrického prístroja

Nezasahujte do bežiacieho stroja.

Nasadený nástroj sa počas používania môže rozhorúčiť.

- pri výmene nástroja
- pri odkladaní prístroja

Triesky alebo úlomky sa nesmú odstraňovať za chodu stroja.

Pri práci v stene, strope alebo v podlahe dávajte pozor na elektrické káble, plynové a vodovodné potrubia.

POUŽITIE PODĽA PREDPISOV

Stojan na diamantový vrták je určený na upínanie diamantových vrtáčiek. Pripevňuje sa pomocou hmoždinky na podlahu alebo na stenu.

Tento prístroj sa smie používať len v súlade s uvedenými predpismi.

ES VYHLÁSENIE O ZHODE

My ako výrobca výhradne na vlastnú zodpovednosť vyhlasujeme, že výrobok popísaný v "Technických údajoch" sa zhoduje so všetkými relevantnými predpismi smernice 2006/42/ES a nasledujúcimi harmonizujúcimi normatívnymi dokumentmi:

EN 62841-1:2015
EN 62841-3-6:2015

Winnenden, 2020-01-03



Alexander Krug
Managing Director

Splnomocnený zostaviť technické podklady.

Techtronic Industries GmbH
Max-Eyth-Straße 10
71364 Winnenden
Germany



Pri jadrových vrtaniach otvorov sa musí použiť voda. Postarajte sa o dostatočný prítok vody!









Musí byť vždy zaručený dostatočný prítok vody k vrtanej diere. Jadrová vrtáčka je vybavená prietokovým systémom, v ktorom sa vedie voda cez hrot vrtáka do vrtanej diery a odtiaľ pozdĺž vrtacieho nadstavca. Voda slúži na chladenie miesta vrtania a na vyplachovanie zvyškov vrtania.

ÚDRŽBA

Používať len Milwaukee príslušenstvo a Milwaukee náhradné diely. Súčiastky bez návodu na výmenu treba dat vymeniť v jednom z Milwaukee zákazníckych centier (viď brožúru Záruka/Adresy zákazníckych centier).

V prípade potreby si môžete v servisnom centre pre zákazníkov alebo priamo od firmy Techtronic Industries GmbH, Max-Eyth-Straße 10, 71364 Winnenden, Nemecko, vyžiadať schematický náčrt jednotlivých dielov prístroja pri uvedení typu prístroja a šesťmiestneho čísla na výkonovom štítku.

SYMBOLY

	POZOR! NEBEZPEČENSTVO!
	Pred každou prácou na stroji vytiahnite zástrčku zo zásuvky.
	Pred prvým použitím prístroja si pozorne prečítajte návod na obsluhu.
	Používajte ochranné rukavice!
	Používajte ochranu sluchu!
	Pri práci so strojom vždy noste ochranné okuliare.
	Noste ochrannú prilbu.
	Príslušenstvo - nie je súčasťou štandardnej výbavy, odporúčané doplnenie z programu príslušenstva.







Odpad z elektrických a elektronických zariadení sa nesmie likvidovať spolu s domovým odpadom.

Odpad z elektrických a elektronických zariadení treba zbierať a likvidovať oddelene. Pred likvidáciou odstráňte zo zariadení osvetľovacie prostriedky. Informujte sa pri miestnych úradoch alebo u vášho odborného predajcu o hľadisku recyklačných dvorov a zberných miest.

Podľa miestnych ustanovení môžu maloobchodní predajcovia byť povinní bezplatne zobrať späť odpad z elektrických a elektronických zariadení. Opätovným použitím a recykláciou vášho odpadu z elektrických a elektronických zariadení prispievate k zníženiu potreby surovín. Odpad z elektrických a elektronických zariadení obsahuje cenné, opätovne použiteľné materiály, ktoré pri ekologickej likvidácii nemôžu mať negatívne účinky na životné prostredie a vaše zdravie.

Pred likvidáciou podľa možnosti vymažte na vašom použitom prístroji existujúce osobné údaje.

	Značka zhody v Európe
	Značka zhody v Británii
	Značka zhody na Ukrajinu
	Značka zhody pre oblasť Eurázie

DANE TECHNICZNE **STOJAK WIERTARSKI** **DR 350 TV**

Długość kolumny	610 mm
Nachylenie	0-45 °
Maks. zdolność wiercenia	350 mm
Długość/Szerokość/Wysokość	391 x 523 x 1042 mm
Ciężar wg procedury EPTA 01/2014	19,5 kg

⚠ OSTRZEŻENIE! Należy przeczytać wszystkie wskazówki bezpieczeństwa, instrukcje, opisy i specyfikacje dotyczące tego elektronarzędzia. Zaniedbania w przestrzeganiu poniższych wskazówek mogą spowodować porażenie prądem, pożar i/lub ciężkie obrażenia ciała. **Należy starannie przechowywać wszystkie przepisy i wskazówki bezpieczeństwa dla dalszego zastosowania.**

⚠ WSKAZÓWKI BEZPIECZEŃSTWA DOT. WIERTARKI DIAMENTOWEJ

Jeśli podczas wiercenia potrzebna będzie woda, należy utrzymywać dopływ wody z dala od miejsca pracy operatora lub zapewnić odpowiedni odpływ. Powyższe środki ostrożności utrzymują stanowisko pracy w stanie suchym, zmniejszając w ten sposób ryzyko porażenia prądem elektrycznym.

Podczas wiercenia, gdy końcówka wiertła może mieć kontakt z ukrytymi przewodami przewodzącymi prąd lub własnym kablem zasilającym, zawsze należy trzymać elektronarzędzie za izolowane powierzchnie chwytające. W przypadku kontaktu z kablem pod napięciem elektrycznym, napięcie może przewodzić również końcówka wiertła, doprowadzając w ten sposób do porażenia prądem operatora.

Podczas wiercenia wiertłami diamentowymi zawsze należy stosować nasznik ochronny. Narażenie na hałas może prowadzić do uszkodzenia słuchu.

W przypadku zablokowania wiertła nie należy wywierać nacisku na wiertło, lecz wyłączyć narzędzie. Ustalić i skorygować przyczynę blokady wiertła.

Przed ponownym użyciem wiertła diamentowego na obrabianym przedmiocie należy sprawdzić, czy wkładka wiertła obraca się swobodnie. Jeśli wiertło jest nadal zablokowane, narzędzie może nie rozpocząć pracy lub może dojść do jego przeciążenia. Ponadto wiertło diamentowe może w tym przypadku ześlizgnąć się z obrabianego przedmiotu.

Przy mocowaniu stojaka wiertarskiego do obrabianego przedmiotu należy upewnić się, że zakotwienie jest w stanie utrzymać maszynę podczas wiercenia. W przypadku wiercenia w cienkich lub porowatych przedmiotach zakotwienie może się poluzować, a podstawa wiertła może ześlizgnąć się z obrabianego przedmiotu.

Przy mocowaniu podstawy wiertła do obrabianego przedmiotu za pomocą lewara ssącego, lewar ssący należy zawsze umieszczać na gładkiej, czystszej i nieporowatej powierzchni. Nie stosować na powierzchniach powlekanych, takich jak płytki lub kompozyty. Jeśli przedmiot obrabiany nie jest gładki, płaski lub dobrze zamocowany, syfon może ześlizgnąć się z przedmiotu obrabianego.

Upewnić się, że przed i w trakcie procesu wiercenia dostępne jest wystarczające podciśnienie. Jeśli podciśnienie jest niewystarczające, lewar ssący może ześlizgnąć się z obrabianego przedmiotu.

Nie wiercić żadnych otworów, jeśli maszyna jest zabezpieczona tylko za pomocą lewara ssącego. Wyjątek stanowią otwory nawiercane w dół. W przypadku braku podciśnienia lewar ssący ześlizguje się z obrabianego przedmiotu.

Podczas wiercenia w ścianach lub sufitach należy затroszczyć się o ochronę osób i stanowisk pracy znajdujących się o drugiej stronie. Wkładka wiertła

może wyjść z drugiej strony, bądź wypaść może rdzeń wiertniczy.

Nie należy używać narzędzia do pracy nad głową w przypadku chłodzenia wodą. W przypadku przedostania się wody do elektronarzędzia zwiększa się ryzyko porażenia prądem elektrycznym.

DODATKOWE WSKAZÓWKI BEZPIECZEŃSTWA I INSTRUKCJE ROBOCZE

Podczas rdzeniowania otworu wiertniczego w podłodze rdzeń wiertniczy zwykle wypada z wiertła. Należy zapewnić odpowiednią ochronę osób i pomieszczeń znajdujących się pod miejscem wiercenia.

Stosować wyposażenie ochronne. Przy pracy maszyną zawsze nosić okulary ochronne. Zalecana jest odzież ochronna, jak maska pyłochronna, rękawice ochronne, mocne i chroniące przed poślizgiem obuwie, kask i ochronniki słuchu.

Kurz powstający przy pracy z tym elektronarzędziem może być szkodliwy dla zdrowia, w związku z tym nie powinien dotrzeć do ciała. Nosić odpowiednią maskę przeciwpyłową.

Nie wolno obrabiać materiałów, które mogą być przyczyną zagrożenia zdrowia (na przykład azbestu).

W przypadku zablokowania narzędzia nasadzanego należy natychmiast wyłączyć urządzenie! Nie należy ponownie włączać urządzenia tak długo, jak długo narzędzie nasadzone jest zablokowane; przy tym mógłby powstać odrzut zwrotny o dużym momencie reakcyjnym. Należy wykręcić i usunąć przyczynę zablokowania narzędzia nasadzanego uwzględniając wskazówki dotyczące bezpieczeństwa.

- Możliwymi przyczynami tego mogą być:
- Skośne ustawienie się w poddawany obróbcie przedmiocie obrabianym
 - Przerwanie materiału poddawanego obróbcie
 - Przeciążenie narzędzia elektrycznego

Nie należy sięgać do wnętrza maszyny będącej w ruchu. Narzędzie nasadzone może w trakcie użytkowania stać się gorące.

- przy wymianie narzędzia
- przy odstawianiu urządzenia

Podczas pracy elektronarzędzia nie wolno usuwać trocin ani drzazg.

Podczas pracy przy ścianach, sufitach i podłodze należy uważać na kable elektryczne, przewody gazowe i wodociągowe.

WARUNKI UŻYTKOWANIA

Stojak wiertniczy do świrdrów diamentowych przeznaczony jest do mocowania wiertarek Milwaukee z wiertłami/świdrami diamentowymi. Należy go przymocować do podłoża lub ściany kołkami rozporowymi.

Produkt można użytkować wyłącznie zgodnie z jego normalnym przeznaczeniem.

DEKLARACJA ZGODNOŚCI WE

Jako producent oświadczamy na naszą wyłączną odpowiedzialność, że produkt opisany w punkcie „Dane techniczne” jest zgodny ze wszystkimi istotnymi przepisami Dyrektywy 2006/42/WE oraz z następującymi zharmonizowanymi dokumentami normatywnymi:

EN 62841-1-2:2015
EN 62841-3-6:2015

Winnenden, 2020-01-03

Alexander Krug

Alexander Krug
Managing Director



Upelnomocniony do zestawienia danych technicznych

Techtronic Industries GmbH

Max-Eyth-Straße 10
71364 Winnenden
Germany

PRZYŁĄCZE WODY

W trakcie wiercenia rdzeniowego należy stosować wodę. Należy zapewnić wystarczającą ilość wody!

Należy zapewnić nieustanny dostateczny dopływ wody do otworu wiertniczego. Silnik do wiercenia rdzeniowego wyposażony jest w system przepływowy, w którym woda jest doprowadzana z powrotem przez wiertło do otworu i stamtąd wzdłuż wiertła. Woda jest wykorzystywana w celu chłodzenia miejsca wiercenia oraz do wyplukiwania pozostałości po wierceniu.

UTRZYMANIE I KONSERWACJA

Używać tylko i wyłącznie wyposażenia dodatkowego Milwaukee i części zamiennych Milwaukee. Gdyby trzeba było wymienić części, które nie zostały opisane, należy skontaktować się z przedstawicielem serwisu Milwaukee (patrz wykaz adresów punktów usługowych/gwarancyjnych).

W razie potrzeby można zamówić rysunek urządzenia w rozłożeniu na części podając typ maszyny oraz sześciopozycyjny numer na tabliczce znamionowej w Punkcie Obsługi Klienta lub bezpośrednio w firmie Techtronic Industries GmbH, Max-Eyth-Straße 10, 71364 Winnenden, Germany.

SYMBOLE

- UWAGA! OSTRZEŻENIE NIEBEZPIECZEŃSTWO!**
- Przed przystąpieniem do jakichkolwiek prac związanych z elektronarzędziem należy wyjąć wtyczkę z gniazdka.
- Przed uruchomieniem elektronarzędzia zapoznać się uważnie z treścią instrukcji.

- Nosić rękawice ochronne!
- Należy używać ochroniaczy uszu!
- Podczas pracy należy zawsze nosić okulary ochronne.
- Nosić kask ochronny.
- Wyposażenie dodatkowe dostępne osobno.

Zużyty sprzęt elektryczny i elektroniczny nie może być usuwany razem z odpadami pochodzącymi z gospodarstw domowych. Zużyty sprzęt elektryczny i elektroniczny należy gromadzić i usuwać oddzielnie.

Przed utylizacją należy usunąć źródła światła z urządzeń. Proszę zasięgnąć informacji o centrach recyklingowych i punktach zbiorczych u władz lokalnych lub u wyspecjalizowanego dostawcy.

W zależności od lokalnych przepisów, sprzedawcy detaliczni mogą być zobowiązani do bezpłatnego odbioru zużytego sprzętu elektrycznego i elektronicznego.

Poprzez ponowne wykorzystanie i recykling zużytego sprzętu elektrycznego i elektronicznego pomagamy zmniejszać zapotrzebowanie na surowce.

Zużyty sprzęt elektryczny i elektroniczny zawiera cenne materiały nadające się do recyklingu, które mogą mieć negatywny wpływ na środowisko naturalne i zdrowie użytkownika, jeśli nie zostaną zutylizowane w sposób przyjazny dla środowiska.

Przed utylizacją zużytego sprzętu należy usunąć wszelkie zamieszczone na nim dane osobowe.

Europejski Certyfikat Zgodności

Brytyjski Certyfikat Zgodności

Ukraiński Certyfikat Zgodności

Euroazjatycki Certyfikat Zgodności

Oszlop hossz.....	610 mm
dőlésszög	0-45 °
Max. Furat-ø	350 mm
Hosszúság/Szélesség/Magasság.....	391 x 523 x 1042 mm
Súly a 01/2014EPTA-eljárás szerint	19,5 kg

FIGYELMEZTETÉS! Olvassa el az elektromos kéziszerszámra vonatkozó összes biztonsági útmutatást, utasítást, ábrát és specifikációt. A következőkben leírt utasítások betartásának elmulasztása áramütésekhez, tűzhöz és/vagy súlyos testi sérülésekhez vezethet.
Kérjük a későbbi használatra gondosan őrizze meg ezeket az előírásokat.

BIZTONSÁGI ÚTMUTATÁSOK GYÉMÁNTFÚRÓGÉPHEZ

Ha a fúrás során vízre van szükség, akkor a vízellátást távol kell tartani a kezelő munkavégzési területétől, vagy megfelelő lefolyót kell kialakítani. Ezekkel az óvintézkedésekkel a munkaterület száraz marad az áramütés veszélyének csökkentése érdekében.

Olyan fűrási munkálatoknál, amelyeknél a fűrófej rejtett, feszültség alatti vezetékkel vagy a saját elektromos kábelével érintkezhet, az elektromos szerszámot mindig a szigetelt markolatnál kell megfogni. Feszültség alatti kábelrel történő érintkezés esetén a szerszám fűrófeje is feszültség alá kerülhet, és így a kezelő áramütést szenvedhet.

Gyémánt fűróval történő munkavégzésnél mindig hallásvédőt kell viselni. A zajterhelés halláskárosodást okozhat.

Ha a fűrófej megszorul, ne gyakoroljon nyomást a fűróra, és kapcsolja ki a készüléket. Határozza és szüntesse meg a fűrófej megszorulásának okát.

Mielőtt a gyémánt fűrőt ismételten a munkadarabra helyezné, ellenőrizze, hogy a fűrófej szabadon forog-e. Ha a fűrófej megszorult, lehet, hogy nem indul el, és előfordulhat, hogy túlterhelik a szerszámot. Ezenkívül a gyémánt fűrő ebben az esetben lecsúszhat a munkadarabról.

A fűróállvány munkadarabon történő rögzítésekor biztosítani kell, hogy a rögzítés meg tudja tartani a gépet a fúrás során. Vékony vagy porózus munkadaraboknál a rögzítés kilazulhat, és a fűróállvány lecsúszhat a munkadarabról.

Ha a fűróállványt szívóemelővel rögzítik a munkadarabon, a szívóemelőt mindig sima, tiszta és nem porózus felületre kell felhelyezni. Ne helyezze bevonattal ellátott felületekre, csempére vagy kompozit anyagokra. Ha a munkadarab nem sima, sík vagy nincs jól rögzítve, akkor a szívóemelő lecsúszhat a munkadarabról.

Biztosítsa, hogy a fúrás előtt és alatt elegendő vákuum álljon fenn. Nem elegendő vákuum esetén a szívóemelő lecsúszhat a munkadarabról.

Ne fúrjon, ha a gépet csak a szívóemelő biztosítja. Kívételt képeznek ez alól a felfelé irányuló furatok. Hiányzó vákuum esetén a szívóemelő lecsúszik a munkadarabról.

Falak vagy mennyezetek átfúrásakor biztosítsa, hogy a másik oldalon lévő személyek és a munkaterület védve legyen. A fűrófej a másik oldalon kiérhet, vagy a furatmag kieshet.

Ne használja a szerszámot fej feletti munkáknál vízhűtéssel. Ha víz kerül az elektromos szerszámába, megnő az áramütés kockázata.

TOVÁBBI BIZTONSÁGI ÉS MUNKAVÉGZÉSI UTASÍTÁSOK

Padlókon átmenő magfuratoknál a furatmag normál esetben kiesik a fűrófejből. Gondoskodjon a fúrás helye alatt tartózkodó személyek és helyiségek megfelelő védelméről.

Használjon védőfelszerelést! Ha a gépen dolgozik, mindig hordjon védőszemüveget! Javasson vissza a védőruházat, úgymint porvédő maszk, védőcipő, erős és csúszásbiztos lábbeli, sisak és hallásvédő használatát.

A munka során keletkező por gyakran egészségre káros, ezért ne kerüljön a szervezetbe
Hordjon e célra alkalmas porvédőmaszkot.

Nem szabad olyan anyagokat megmunkálni, amelyek egészségre veszélyesek (pl. azbesztet).

A betétszám elakadásakor azonnal ki kell kapcsolni a készüléket! Addig ne kapcsolja vissza a készüléket, amíg a betétszám elakadása fennáll; ennek során nagy ellennyomatékú visszarúgás történhet. Határozza és szüntesse meg a betétszám elakadásának okát a biztonsági útmutatások betartása mellett.

Ennek következők lehetnek az okai:
• a szerszám elakad a megmunkálendő munkadarabban
• a megmunkálendő anyag átszakadt
• az elektromos szerszám túlterhelése

Ne nyúljon a járó géphez.
A betétszám az alkalmazás során felforrósodhat.
• szerszámcserekor
• a készülék lerakásakor

A munka közben keletkezett forgácsokat, szilánkokat, törmeléket, stb. csak a készülék teljes leállása után szabad a munkaterületről eltávolítani.

Falban, födémekben, aljzatban történő fúrásnál fokozottan ügyelni kell az elektromos-, víz- és gázvezetésekre.

RENDELTELTÉSSZERŰ HASZNÁLAT

A gyémántfűróállvány Milwaukee-gyémántfűrógépek rögzítésére való. Az állványt dübelekkel kell a talajhoz vagy falhoz rögzíteni.

A készüléket kizárólag az alábbiakban leírtaknak megfelelően szabad használni.

EK-MEGFELELŐSÉGI NYILATKOZAT

Gyártóként egyedüli felelősséggel kijelentjük, hogy a „Műszaki Adatok” alatt leírt termék a 2006/42/EK irányelvvel minden releváns előírásának, ill. az alábbi harmonizált normatív dokumentumoknak megfelel:

EN 62841-1:2015
EN 62841-3-6:2015

Winnenden, 2020-01-03

Alexander Krug

Alexander Krug
Managing Director



Műszaki dokumentáció összeállításra felhatalmazva

Techtronic Industries GmbH
Max-Eyth-Straße 10
71364 Winnenden
Germany

VÍZCSATLAKOZÁS

Magfuratoknál vizet kell használni. Gondoskodjon elegendő vízellátásról!

Mindig elegendő vízellátást kell biztosítani a fűrt lyukhoz. A magfűró motor átfolyórendszerrel van felszerelve, amelyben a víz a fűrócsúcson keresztül a fűrt lyukba, majd onnan a fűrófej mentén visszavezetésre kerül. A víz a fűrás helyének hűtésére és a fűrásból származó maradványok kiöblítésére szolgál.

KARBANTARTÁS

Csak Milwaukee tartozékokat és Milwaukee pótalkatrészeket szabad használni. Az olyan elemeket, melyek cseréje nincs ismertetve, cseréltesse ki Milwaukee szervizzel (lásd Garancia/Ügyfélszolgálat címei kiadványt).

Igény esetén a készülékről robbantott rajz kérhető a géptípus és a teljesítménycímként található hatjegyű szám megadásával az Ön vevőszolgálatánál, vagy közvetlenül a Techtronic Industries GmbH-től a Max-Eyth-Straße 10, 71364 Winnenden, Németország címen.

SZIMBÓLUMOK

	FIGYELEM! FIGYELMEZTETÉS! VESZÉLY!
	Bármilyen jellegű karbantartás vagy javítás előtt a készüléket áramtalanítani kell.
	Kérjük alaposan olvassa el a tájékoztatót mielőtt a gépet használja.
	Hordjon védőkesztyűt!
	Hallásvédő eszköz használata ajánlott!
	Munkavégzés közben ajánlatos védőszemüveget viselni.
	Viseljen védősisakot.
	Azokat a tartozékokat, amelyek gyárilag nincsenek a készülékhez mellékelve, külön lehet megrendelni.



Az elektromos és elektronikus berendezések hulladékait nem szabad a háztartási hulladékkal együtt ártalmatlanítani.
Az elektromos és elektronikus berendezések hulladékait elkülönítve kell gyűjteni és ártalmatlanítani.
Az ártalmatlanítás előtt távolítsa el az izzókat a berendezésekből. A helyi hatóságoknál vagy szakkereskedőjénél tájékozódjon a hulladékudvarokról és gyűjtőhelyekről.
A helyi rendelkezésektől függően a kiskereskedők kötelesek lehetnek az elektromos és elektronikus berendezések hulladékait ingyenesen visszavenni.
Az elektromos és elektronikus berendezések hulladékainak újrahasználatával és újrahasznosításával járuljon hozzá a nyersanyagszükséglet csökkentéséhez.
Az elektromos és elektronikus berendezések hulladékai értékes újrahasznosítható anyagokat tartalmaznak, melyek környezetvédelmi szempontból nem megfelelő ártalmatlanítás esetén negatív hatással lehetnek a környezetre és az Ön egészségére.
Ártalmatlanítás előtt törölje a használt készüléken lévő lehetséges személyes adatokat.



Európai megfelelőségi jelölés



Egyesült királyságbeli megfelelőségi jelölés



Ukrán megfelelőségi jelölés



Eurázsiai megfelelőségi jelölés

Džka stĺpu.....	610 mm
Jeralni kot navpično.....	0-45 °
Vrtalni maksimalnega ø.....	350 mm
Dolžina/Širina/Višina.....	391 x 523 x 1042 mm
Teža po EPTA-proceduri 01/2014.....	19,5 kg

⚠ OPOZORILO! Preberite vsa varnostna opozorila in navodila, prikaze in specifikacije tega električnega orodja. Zakasnelo upoštevanje sledečih navodil lahko povzroči električni udar, požar in/ali težke poškodbe. **Vsa opozorila in napotila shranite, ker jih boste v prihodnje še potrebovali.**

⚠ VARNOSTNA NAVODILA ZA DIAMANTNE VRTALNIKE

Če je med postopkom vrtnja potrebna voda, dovoda vode ne približujte delovnemu območju upravljavca ali predvidite ustrezen odtok. S temi previdnostnimi ukrepi ostane delovno območje suho, da se zmanjša nevarnost električnega udara.

Pri vrtnjih, pri katerih lahko vrtalni nastavek pride v stik z zakritimi električnimi vodi ali z lastnim električnim kablom, električni kabel vedno držite na izoliranih prijemnih površinah. Pri stiku z električnimi kablom lahko postane električno prevoden tudi vrtalni nastavek orodja in upravljavec lahko doživi električni udar.

Pri vrtnju z diamantnimi svedri vedno uporabljajte zaščito za sluh. Obremenitev s hrupom lahko privede do poškodbe sluha.

Če je vložek za vrtnje blokiran, ne pritiskajte preveč na sveder in izklopite napravo. Ugotovite in odpravite vzrok za blokiranje vložka za vrtnje.

Pred ponovno namestitvijo diamantnega svedra na obdelovanec preverite, ali se vložek za vrtnje prosto vrti. Če je vložek za vrtnje blokiran, se morda na zažene ali pride do preobremenitve orodja. Poleg tega lahko diamantni sveder v tem primeru zdrsne z obdelovanca.

Pri pritrditvi stojala za svedre na obdelovanec je treba zagotoviti, da lahko sidrišče vzdrži stroj med postopkom vrtnja. Pri tankih ali poroznih obdelovancih se lahko sidrišče odvije in stojalo za svedre lahko zdrsne z obdelovanca.

Pri pritrditvi stojala za svedre s sesalno natego na obdelovanec, sesalno natego vedno namestite na gladko, čisto in neporozno površino. Ne namestite na prevlečene površine, kot so ploščice ali sestavljeni materiali. Če obdelovanec ni gladek, raven ali dobro pritrjen, lahko sesalna natega zdrsne z obdelovanca.

Zagotovite, da pred in med postopkom vrtnja obstaja dovolj visok nadtlak. Pri nezadostnem nadtlaku lahko sesalna natega zdrsne z obdelovanca.

Ne izvajte vrtnj, če je stroj zavarovan samo s sesalno natego. Izjeme so vrtnja navzdol. Pri manjkajočem nadtlaku zdrsne sesalna natega z obdelovanca.

Pri vrtnju skozi stene ali strope se prepričajte, da so osebe in delovno območje na drugi strani zavarovani. Vložek za vrtnje bi lahko izstopil na drugi strani ali izpadlo vrtalno jedro.

Orodja ne uporabljajte za dela nad višino glave z vodnim hlajenjem. Če voda zaide v električno orodje, se poveča tveganje električnega udara.

NADALJNA VARNOSTNA IN DELOVNA OPOZORILO

Pri jedrovnem vrtnju skozi tla vrtalno jedro običajno pade iz vložka za vrtnje. Poskrbite za zadostno zaščito oseb in prostorov po vrtalnim območjem.

Uporabite zaščitno opremo. Pri delu s strojem vedno nosite zaščitna očala. Priporočajo se zaščitna oblačila, kot npr. maska za zaščito proti prahu, zaščitne rokavice, trdno in nedrseče obuvanje, čelada in zaščita za sluh.

Prah, ki nastaja pri delu, je pogosto zdravju škodljiv in naj ne zaide v telo. Nosite ustrezno masko proti prahu.

Obdelava materialov, iz katerih izhaja ogroženost zdravja (npr. azbest), ni dovoljena.

V primeru blokade orodja napravo takoj izklopite! Naprave ponovno ne vkaplajte dokler je orodje blokirano; pri tem bi lahko prišlo do povratnega udara z velikim reakcijskim momentom. Ugotovite in odpravite vzroke blokade orodja ob upoštevanju varnostnih navodil.

Možni razlogi so lahko:

- Zagozditev v obdelovancu
- prežganje obdelovanega materiala
- Preobremenitev električnega orodja

Ne segajte v stroj v teku.

Orodje lahko med uporabo postane vroče.

- pri menjavi orodja
- pri odlaganju naprave

Trske ali iveri se pri tekočem stroju ne smejo odstranjevati.

Pri delih na steni, stropu ali v tleh pazite na električne kable, plinske in vodne napeljave.

UPORABA V SKLADU Z NAMEMBNOSTJO

Stojalo diamantnega vrtalnika je predvideno za priključek Milwaukee-Diamantnih vrtalnikov. Na tla ali v zid ga je potrebno pritrditi s pomočjo vložkov.

Ta naprava se sme uporabiti samo v skladu z namembnostjo uporabiti samo za navede namene.

ES-IZJAVA O SKLADNOSTI

Kot proizvajalec izjavljamo na svojo izključno odgovornost, da je izdelek, opisan pod »Tehnični podatki«, v skladu z vsemi ustreznimi predpisi direktiv 2006/42/EG in naslednjimi usklajenimi normativnimi dokumenti:

- EN 62841-1:2015
- EN 62841-3-6:2015

Winnenden, 2020-01-03

Alexander Krug

Alexander Krug
Managing Director



Pooblaščen za izdelavo spisov tehnične dokumentacije.

Techtronic Industries GmbH
Max-Eyth-Straße 10
71364 Winnenden
Germany

PRIKLJUČEK ZA VODO

Pri jedrovnih izvrtinah je treba uporabljati vodo. Poskrbite za zadostno dovajanje vode!

Zagotovljen mora biti zadosten dovod vode do izvrtine. Vrtalnik za jedrovanje je opremljen s pretočnim sistemom, v katerem voda teče skozi konico svedra v izvrtino in od tam nazaj vzdolž vložka za vrtnje. Voda je namenjena za hlajenje vrtalnega mesta in izpiranje ostankov vrtnja.

VZDRŽEVANJE

Uporabljajte samo Milwaukee pribor in Milwaukee nadomestne dele. Poskrbite, da sestavne dele, katerih zamenjava ni opisana, zamenjajo v Milwaukee servisni službi (upoštevajte brošuro Garancija aslovi servisnih služb).

Po potrebi je mogoče pri vašem servisnem mestu ali neposredno pri Techtronic Industries GmbH, Max-Eyth-Straße 10, 71364 Winnenden, Germany, naročiti eksplozijsko risbo naprave ob navedbi tipa stroja in na tablici navedene šestmestne številke.

SIMBOLI

	POZOR! OPOZORILO! NEVARNO!
	Pred vsemi deli na stroju izvlcite vtičak iz vtičnice.
	Prosimo, da pred uporabo pozorno preberete to navodilo za uporabo.
	Nositi zaščitne rokavice
	Nosite zaščito za sluh!
	Pri delu s strojem vedno nosite zaščitna očala.
	Nosite zaščitno čelado.
	Oprema – ni vsebovana v obsegu dobave, priporočeno dopolnilo iz programa opreme.
	Odpadne električne in elektronske opreme ne odstranjujte kot nesortirani komunalni odpadke. Odpadno električno in elektronsko opremo je treba zbirati ločeno. Odpadne svetlobne vire je treba odstraniti iz opreme. Za nasvet glede recikliranja in zbirnih mest se obrnite na lokalno oblast ali trgovca. V skladu z lokalnimi predpisi so lahko trgovci na drobno obvezani, da morajo brezplačno vzeti nazaj odpadno električno in elektronsko opremo. Vaš prispevek k ponovni uporabi in recikliranju odpadne električne in elektronske opreme pomaga pri zmanjšanju povpraševanja po surovinah. Odpadna električna in elektronska oprema vsebuje dragocene materiale, primerne za recikliranje, ki imajo lahko, če niso odstranjeni na okolju prijazen način, škodljive posledice za okolje in zdravje ljudi. Z odpadne opreme izbršite osebne podatke, če obstajajo.
	Evropska oznaka za združljivost
	Britanska oznaka za združljivost
	Ukrajinska oznaka za združljivost
	Evrazijska oznaka za združljivost

Duljina sajle	610 mm
Kuť kosog rezanja vertikalni	0-45 °
Bušenje-ø maksimalno	350 mm
Dužina/Širina/Visina	391 x 523 x 1042 mm
Težina po EPTA-proceduri 01/2014	19,5 kg

⚠ UPOZORENIE! Treba pročitati sve napomene o sigurnosti, upute, prikaze i specifikacije za ovaj električni alat. Propusti kod pridržavanja sljedećih uputa može uzrokovati strujni udar, požar i/ili teške ozljede. **Sačuvajte sve napomene o sigurnosti i upute za buduću primjenu.**

⚠ SIGURNOSNE UPUTE ZA DIJAMANTNU BUŠILICU

Ako je kod postupka bušenja potrebna voda, dovod vode držati udaljenim od radnog područja poslužioaca ili predviđeti jedan prikladan odvod. Ovom mjerom opreza radno područje ostaje suho, čime se smanjuje opasnost od strujnog udara.

Kod bušaćih radova, kod kojih bi bušači umetak mogao doći u dodir sa skrivenim vodovima pod naponom ili sa svojim električnim kablom, električni alat držati uvijek na izoliranim površinama drške. Kod kontakta s nekim kablom pod naponom bi i bušeći umetak alata mogao biti pod napon i poslužioac nanijeti strujni udar.

Kod bušenja s dijamantnim svrdlima uvijek nositi zaštitu sluha. Buka može prouzročiti oštećenje sluha.

Ako bušači umetak blokira, ne vršiti nikakav pritisak na svrdlo, a napravu isključiti. Istražite i uklonite uzrok blokiranje bušaćeg umetka.

Prije ponovnog postavljanja dijamantnog svrdla na neki izradak provjeriti, da li se bušači umetak slobodno vrti. Ako je bušači umetak blokiran, može biti da on ne starta ili da dolazi do preopterećivanja alata. Osim toga bi dijamantno svrdlo u tome slučaju moglo skliznuti sa izratka.

Kod pričvršćivanja stalka bušilice na izratku se mora uvjeriti, da pričvršćenje može držati stroj za vrijeme postupka bušenja. Kod tankih ili poroznih izradaka pričvršćenje bi se moglo olabaviti a stalak bušilice bi mogao skliznuti sa izratka.

Kod osiguranja stalka bušilice s nekom teglicom na izratku, teglicu uvijek postaviti na glatku i čistu površinu i nikada na neku poroznu površinu. Ne postavljati na premazane površine, pločice ili višeslojne materijale. Ako izradak nije gladak, ravan i nije dobro pričvršćen, teglica bi mogla skliznuti sa izratka.

Uvjeriti se, da prije i za vrijeme postupka bušenja postoji dovoljan podtlak. Kod nedovoljnog podtlaka teglica bi mogla skliznuti sa izratka.

Ne izvoditi nikakva bušenja ako je stroj osiguran samo sa teglicom. Iznimke su bušotine nadolje. Kod nedostatnog podtlaka teglica sklizne sa izratka.

Kod bušenja zidova ili stropova uvjeriti se, da su osobe i radno područje na drugoj strani zaštićene. Bušači umetak bi na drugoj strani mogao izaći, ili bi bušaće jezgro moglo ispasti.

Alat ne koristiti za radove iznad glave sa vodenim hlađenjem. Ako voda dospje u električni alat, raste rizik od strujnog udara.

OSTALE SIGURNOSNE I RADNE UPUTE

Kod jezgarskih bušenja kroz pod, bušaće jezgro u normalnom slučaju ispada iz bušaćeg umetka. Pobrinite se za dovoljnu zaštitu osoba i prostorija ispod područja bušenja.

Upotrebljavati zaštitnu opremu. Kod radova sa strojem uvijek nositi zaštitne naočale. Preporučuje se zaštitna odjeća, kao zaštitna maska protiv prašine, zaštitne rukavice, čvrste i protiv klizanja sigurne cipele, šljem i zaštitu sluha.

Prašina koja nastaje prilikom rada je često nezdrava i ne bi smijela dospjeti u tijelo. Nositi prikladnu zaštitnu masku protiv prašine.

Ne smiju se obrađivati nikakvi materijali, od kojih prijeto opasnost po zdravlje (npr. azbest).

Kod blokiranja alata koji se upotrebljava uređaj molimo odmah isključiti! Uređaj nemojte ponovno uključiti za vrijeme dok je alat koji se upotrebljava blokiran; time može doći do povratnog udara sa visokim reakcijskim momentom. Pronađite i otklonite uzrok blokiranja alata koji se upotrebljava uz poštovanje sigurnosnih uputa.

Mogući uzroci tome mogu biti:

- Izobličavanje u izratku koji se obrađuje
- Probijanje materijala koji se obrađuje
- Preopterećenje električnog alata

Nemojte sezati u stroj koji radi.

Upotrebljeni alat se može za vrijeme korištenja zagrijati.

- kod promjene alata
- kod odlaganja uređaja

Piljevina ili iverje se za vrijeme rada stroja ne smiju odstranjivati.

Kod radova na zidu, stropu ili podu paziti na električne kablove kao i vodove plina i vode.

PROPISNNA UPOTREBA

Dijamantno postolje bušilice je određeno za prihvatanje Milwaukee dijamantnih bušilica. Ono mora biti postavljeno na podu ili na zidu uz pomoć zaglavica.

Ovaj aparat se smije upotrijebiti samo u određene svrhe kao što je navedeno.

IZJAVA O SUKLADNOSTI

Izjavljujemo kao proizvođač na osobnu odgovornost, da je proizvod, opisan pod "Tehnički podaci" sukladan sa svim relevantnim propisima smjernica 2006/42/EG i sa slijedećim harmoniziranim normativnim dokumentima:

EN 62841-1:2015
EN 62841-3-6:2015

Winnenden, 2020-01-03

Alexander Krug

Alexander Krug
Managing Director



Ovlašten za formiranje tehničke dokumentacije.

Techtronic Industries GmbH
Max-Eyth-Straße 10
71364 Winnenden
Germany

PRIKLJUČAK VODE

Kod jezgarskih bušenja rupa se mora uporabiti voda. Pobrinite se za dovoljan dovod vode!

Prema bušotini mora biti uvijek osiguran dovoljan dovod vode. Jezgarske bušilice je opremljena jednim protočnim sustavom, u kome se voda kroz vrh svrdla vodi u bušotinu i od tamo uzduž bušaćeg umetka vodi nazad. Voda služi za hlađenje mjesta bušenja i za ispiranje ostataka od bušenja.

ODRŽAVANJE

Primijeniti samo Milwaukee opremu i Milwaukee rezervne dijelove. Sastavne dijelove, čija zamjena nije opisana, dati zamijeniti kod jedne od Milwaukee servisnih službi (poštivati brošuru Garancija/Adrese servisa).

Po potrebi se crtež pojedinih dijelova aparata uz navođenje podatka o tipu stroja i šestznamenastog broja na pločici snage može zatražiti kod vašeg servisa ili direktno kod Techtronic Industries GmbH, Max-Eyth-Straße 10, 71364 Winnenden, Njemačka.

SIMBOLI

	PAŽNJA! UPOZORENIE! OPASNOST!
	Prije radova na stroju izvući utikač iz utičnice.
	Molimo da pažljivo pročitate uputu o upotrebi prije puštanja u rad.
	Nositi zaštitne rukavice!
	Nositi zaštitu sluha!
	Kod radova na stroju uvijek nositi zaštitne naočale.
	Nositi zaštitnu kacigu.
	Oprema - u opsegu isporuke nije sadržana, preporučena dopuna iz promgrama opreme.
	Električni i elektronički stari uređaji se ne smiju zbrinjavati skupa sa kućnim smećem. Električni i elektronički stari uređaji se moraju odvojeno skupljati i zbrinuti. Odstranite rasvjetna sredstva iz uređaja prije zbrinjavanja. Raspitajte se kod mjesnih vlasti ili kod Vašeg stručnog trgovca o mjestima recikliranja i mjestima skupljanja. Zavisno o mjesnim odredbama stručni trgovci mogu biti obvezatni, električne i elektroničke stare uređaje besplatno uzeti nazad. Doprinesite kroz ponovnu primjenu i recikliranje električnih i elektroničkih starih uređaja tome, da se potreba za sirovinama smanji. Električni i elektronički uređaji sadržavaju vrijedne, ponovno upotrebljive materijale, koji bi kod zbrinjavanja protivno očuvanju okoline mogli imati negativne posljedice za okolinu i Vaše zdravlje. Prije zbrinjavanja izbrišite postojeće podatke koji se odnose na osobe, koji se po mogućnosti nalaze na Vašem starom uređaju.
	Europski znak suglasnosti
	Britanski znak suglasnosti
	Ukrajinski znak suglasnosti
	Euroazijski znak suglasnosti

Kolonnas garums.....	610 mm
Zāģēšanas leņķis Vertikālais.....	0-45 °
Urbšanas diametrs maks.....	350 mm
Garums/Platums/Augstums.....	391 x 523 x 1042 mm
Svars atbilstoši EPTĀ -Procedure 01/2014.....	19,5 kg

BRĪDINĀJUMS Izlasiet visus šim elektroinstrumentam pievienotos drošības brīdinājumus, instrukcijas, ilustrācijas un specifiskācījas. Nespēja ievērot visas zemāk uzskaitītās instrukcijas var novest pie elektrošoka, ugunsgrēka un/vai smagiem savainojumiem.
Pēc izlasīšanas uzglabājiet šos noteikumus turpmākai izmantošanai.

DIMANTA URBJMAŠĪNAS DROŠĪBAS NORĀDES

Ja urbšanas procesam ir nepieciešams ūdens, tad raugiet, lai ūdens padeve atrastos pietiekamā attālumā no lietotāja darba zonas, vai arī iepilnāojiet piemērotu noplūdi. Šāds drošības pasākums novērsīs mitruma rašanos darba zonā un samazinās strāvas trieciena draudus.

Veicot urbšanas darbus, kuru laikā urbis varētu saskarties ar pārsegtām, strāvu vadošām daļām, vai strāvas kabeli, vienmēr turiet elektroinstrumentu aiz izolētajām rokturu virsmām. Nonākot saskarē ar strāvu vadošu kabeli, strāvu var vadīt arī instrumenta urbis, pakļaujot lietotāju strāvas trieciena draudiem.

Veicot urbšanu ar dimanta urbjiem, vienmēr lietojiet dzirdes aizsardzību. Trokšņa emisija var radīt dzirdes traucējumus.

Ja urbis iekļējas, nespiediet uz urbja statīvu un izslēdziet iekārtu. Nosakiet un novērsiet urbja iekļēšanās cēloni.

Pirms atkārtot sagataves urbšanu ar dimanta urbi, pārbaudiet vai urbis griežas brīvi. Ja urbis ir bloķēts, tas, iespējams, netiks iedarbināts vai arī izraisīs instrumenta pārslodzi. Turklāt šādā gadījumā dimanta urbis var noslīdēt no sagataves.

Piestiprinot urbja statīvu sagatavei, jāpārlecinās, ka enkura stiprinājums urbšanas procesa laikā var noturēt iekārtu. Urbjot plānas vai porainas sagataves enkura stiprinājums var atbrīvoties, izraisot urbja statīva noslīdēšanu no sagataves.

Piestiprinot urbja statīvu sagatavei ar piesūcekni, vienmēr novietojiet piesūcekni uz līdzenas, tīras un nevis uz porainas virsmas. Nepiestipriniet to pie virsmām ar pārlājumumu, piemēram flīzēm vai saistvielām. Piesūceknis var noslīdēt no sagataves, ja tā nav gluda, līdzena vai arī nav labi piestiprināta.

Pārlecinieties, ka pirms urbšanas procesa un tā laikā tiek nodrošināts pietiekams vakuums. Piesūceknis var noslīdēt no sagataves, ja vakuums nav pietiekams.

Neveiciet urbumus, ja iekārta ir nostiprināta tikai ar piesūcekni. Izņēmums ir leņķu veicamie urbumi. Piesūceknis var noslīdēt no sagataves, ja netiek nodrošināts vakuums.

Caururbjot sienas vai griestus, nodrošiniet pretējā pusē esošās personas un darba zonu. Urbis var izvirzīties otrā pusē vai arī var izkrist urbja kronis.

Veicot darbus virs galvas un vertikālā virzienā, nelietojiet darbarīka ūdens dzesēšanu. Ūdenim iekļūstot elektroinstrumentā, palielinās strāvas trieciena risks.

CITAS DROŠĪBAS UN DARBA INSTRUKCIJAS

Urbjot grīdu ar kroņurbi, izurbtā daļa parasti mēdz izkrist no kroņurbja. Nodrošiniet pietiekamu zem urbšanas zonas esošo personu un telpu aizsardzību.

Jāizmanto aizsargapriekojums. Strādājot ar mašīnu, vienmēr jānēsā aizsargbrilles. Ieteicams nēsāt aizsargapģērbu, kā piemēram, aizsargmasku, aizsargcimdus, kurpes no stingra un neslīdīga materiāla, ķiveri un ausu aizsargus.

Putekļi, kas rodas darba gaitā, bieži ir kaitīgi veselībai un tiem nevajadzētu nokļūt organismā. Jānēsā piemērota maska, kas pasargā no putekļiem.

Nedrīkst apstrādāt materiālus, kas rada draudus veselībai (piemēram, azbestu).

Ja izmantojamais darba rīks tiek bloķēts, nekavējoties izslēgt ierīci! Neieslēdziet ierīci, kamēr izmantojamais darba rīks ir bloķēts; var rasties atsitiens ar augstu griezes momentu. Noskaidrojiet un novērsiet izmantojamā darba rīka bloķēšanas iemeslu, ievērojot visas drošības norādes.

- Iespējamie iemesli:
- iesprūdis apstrādājamajā materiālā
 - apstrādājamais materiāls ir caursists
 - elektroinstrumenti ir pārslogots

Leslēgtai ierīcei nepieskarieties.

Izmantojamais darba rīks darba gaitā var stipri sakarst.

- veicot darba rīka nomaiņu
- noliekot iekārtu

Skaidas un atlūzas nedrīkst ņemt ārā, kamēr mašīna darbojas.

Veicot darbus sienu, griestu un grīdas apvidū, vajag uzmanīties, lai nesabojātu elektriskos, gāzes un ūdens vadus.

NOTEIKUMIEM ATBILSTOŠS IZMANTOJUMS

Dimanta urbja statne ir piemērota Milwaukee dimanta urbmašīnai. To ir jānostiprina pie sienas vai grīdas ar dībeļiem.

Šo instrumentu drīkst izmantot tikai saskaņā ar minētajiem lietošanas noteikumiem.

EK ATBILSTĪBAS DEKLARĀCIJA

Mēs kā ražotājs un vienīgā atbildīgā persona apliecinām, ka mūsu "Tehniskajos datos" raksturotais produkts atbilst visām attiecīgajām Direktīvu 2006/42/EK normām un šādiem saskaņotiem normatīvajiem dokumentiem:

EN 62841-1:2015
EN 62841-3-6:2015

Winnenden, 2020-01-03

Alexander Krug

Alexander Krug
Managing Director



Pilnvarotais tehniskās dokumentācijas sastādīšanā.

Techtronic Industries GmbH
Max-Eyth-Straße 10
71364 Winnenden
Germany

ŪDENS PIESLĒGUMS

Veicot urbumus ar kroņurbi, nepieciešama ūdens padeve. Nodrošiniet pietiekamu ūdens padevi!

Raugiet, lai vienmēr tiktu nodrošināta pietiekama ūdens padeve uz urbšanas atveri. Kroņurbja motors ir aprīkots ar caurplūdes sistēmu, kas ūdeni pa urbja galu padod urbumā un no turienes ūdens plūst atpakaļ gar urbi. Ūdens dzesē urbumu un veicina urbšanas laikā radīto atlikumu izskalošanu.

APKOPE

Izmantojiet tikai firmu Milwaukee piederumus un firmas Milwaukee rezerves daļas. Lieciet nomainīt detaļas, kuru nomaīna nav aprakstīta, kādā no firmu Milwaukee klientu apkalpošanas servisiem. (Skat. brošūru „Garantija/klientu apkalpošanas serviss“.)

Pēc pieprasījuma, Jūsu Klientu apkalpošanas centrā vai pie Technotronic Industries GmbH, Max-Eyth-Straße 10, 71364 Winnenden, Vācijā, ir iespējams saņemt iekārtas montāžas rasējumu, iepriekš norādot iekārtas modeli un sērijas numuru, kas atrodas uz datu plāksnītes un sastāv no sešiem simboliem.

SIMBOLI

	UZMANĪBU! BĪSTAMI!
	Pirms jebkādiem darbiem, kas attiecas uz mašīnas apkopi, mašīnu noteikti vajag atvienot no kontaktlīdzdas.
	Pirms sākt lietot instrumentu, lūdzu, izlasiet lietošanas pamācību.
	Jāvalkā aizsargcimdi!
	Nēsāt trokšņa slāpētāju!
	Strādājot ar mašīnu, vienmēr jānēsā aizsargbrilles.
	Jāvalkā aizsargķivere.
	Piederumi - standartaprīkojumā neietvertās, bet ieteicamās papildus komplektācijas detaļas no piederumu programmas.



Neutilizējiet elektrisko un elektronisko iekārtu atkritumus kā nešķīrotus sadzīves atkritumus. Elektrisko un elektronisko iekārtu atkritumi ir jāsavāc atsevišķi. Gaismas avotu atkritumi ir jānoņem no iekārtas. Sazinieties ar vietējo iestādi vai mazumtirgotāju, lai iegūtu padomus par otrreizējo pārstrādi un savākšanas punktu. Atkarībā no vietējiem noteikumiem, mazumtirgotājiem var būt pienākums bez maksas pieņemt atpakaļ elektriskās, elektroniskās vai vecās iekārtas. Jūsu ieguldījums elektrisko un elektronisko iekārtu atkritumu atkārtotā izmantošanā un otrreizējā pārstrādē palīdz samazināt pieprasījumu pēc izejvielām. Elektrisko un elektronisko iekārtu atkritumus ir vērtīgi, otrreiz pārstrādājami materiāli, kas var negatīvi ietekmēt vidi un cilvēku veselību, ja tie netiek utilizēti videi draudzīgā veidā. No iekārtu atkritumiem izdzēsiet personāla datus, ja tādi ir.

	Eiropas atbilstības zīme
	Lielbritānijas atbilstības zīme
	Ukrainas atbilstības zīme
	Eirāzijas atbilstības zīme

Atramos ilgis	610 mm
Istrižo pjūvio kampas vertikaloje plokštumoje	0-45 °
Maks. Gręžimo ø	350 mm
Ilgis/Plotis/Aukštis	391 x 523 x 1042 mm
Prietaiso svoris įvertintas pagal EPTA 2014/01 tyrimų metodiką	19,5 kg

⚠ WARNING Perskaitykite visus saugumo įspėjimus, instrukcijas, peržiūrėkite iliustracijas ir specifikacijas, pateiktas kartu su šiuo įrankiu. Jei nepaisysite visų toliau pateiktų instrukcijų, gali trenkti elektros smūgis, kilti gaisras ir/arba galite sunkiai susižaloti arba sužaloti kitus asmenis. **Išsaugokite šias saugos nuorodas ir reikalavimus, kad ir ateityje galėtumėte jais pasinaudoti.**

⚠ SAUGOS NURODYMAI DEIMANTINIAM GRAŽTUI

Jei gręžimo metu reikia vandens, vandens tiekimas turėtų būti įrengtas atokiau nuo naudotojo arba numatytas tinkamas nuvedimas. Ėmusių šių atsargumo priemonių darbo zona lieka sausa ir tokiu būdu sumažinamas elektros smūgio pavojus.

Atlikdami gręžimo darbus, kurių metu gręžiamas paviršius su uždengtomis elektros linijomis arba, kur galimai galima prisiliesti prie elektros laido, elektrinį įrankį visuomet laikykite už izoliuotų rankenos vietų. Prisilietus prie laido, kuriuo teka elektros srovė, per įrankio gręžimo antgalį taip pat gali tekėti elektros srovė ir tokiu būdu naudotojui kyla elektros smūgio pavojus.

Gręždami su deimantiniais gražtais visuomet dėvėkite klausos apsaugą. Dėl triukšmo gali būti pažeista klausa.

Kai gręžtuo antgalis užsiblokuoja, jo nespauskite ir prietaisą išjunkite. Nustatykite ir pašalinkite gręžtuo antgalio blokavimo priežastį.

Prieš naudodami deimantinį gražtą, ant ruošinio patikrinkite, ar gražtas sukasi laisvai. Jei gražto antgalis užblokuotas, jo nepavyksta įjungti arba yra įrankio perkrova. Be to, tokiu atveju deimantinis gražtas gali nuslysti nuo ruošinio.

Prie ruošinio tvirtindami gręžtuo stovą įsitikinkite, kad įrenginio įtvirtinimas išlaikys viso gręžimo metu. Jei ruošiniai ploni ar akyti, įtvirtinimas gali atsilaisvinti ir gręžtuo stovas gali nuslysti nuo ruošinio.

Tvirtindami gręžtuo stovą prie ruošinio vakuuminio siurbtuko, vakuuminį siurbtuką visuomet tvirtinkite prie lygaus, švaraus, ir neaktyvaus paviršiaus. Netvirtinkite prie paviršių su danga, pvz., paviršiaus, padengto plytelėmis arba kompozicinėmis medžiagomis. Jei ruošinys neslidus, nelygus arba netinkamai pritvirtintas, vakuuminis siurbtukas gali nuo ruošinio nuslysti.

Įsitikinkite, kad prieš gręžimą ir jo metu bus pakankamas vakuomo kiekis. Jei vakuomo kiekis nepakankamas, vakuuminis siurbtukas gali nuo ruošinio nuslysti.

Negrežkite, jeigu įrenginys apsaugotas tik vakuuminio siurbtuko. Tai netaikoma gręžimui žemyn. Jei vakuumas nepakankamas, vakuuminis siurbtukas gali nuslysti nuo ruošinio.

Prieš gręždami sienas arba lubas įsitikinkite, kad kitoje apsaugoti pusėje esantys žmonės ir darbo zonos. Gręžtuo antgalis kitoje pusėje gali išlįsti arba gali iškristi gręžtuo šerdis.

Įrankio nenaudokite gręždami virš galvos ir naudodami aušinimo vandenį. Jei vanduo pateks į elektrinį įrankį, padidėja elektros smūgio rizika.

KITI SAUGUMO IR DARBO NURODYMAI

Gręžiant grindis, įprastai gręžtuo šerdis iš gręžtuo antgalio iškrenta. Pasirūpinkite reikiama žmonių ir patalpų apsauga po gręžiama zona.

Dėvėkite apsaugines priemones. Dirbdami su mašina visada užsidėkite apsauginius akinius. Rekomenduotina dėvėti apsaugines priemones: apsaugos nuo dulkių respiratorius, apsaugines pirštines, kietus batus neslidžiais padais, šalną ir klausos apsaugos priemones.

Darbo metu susidaranti dulkės yra dažnai kenksmingos sveikatai ir todėl turėtų nepatekti į organizmą. Dėvėti tinkamą apsauginę kaukę nuo dulkių.

Negalima apdirbti medžiagų, dėl kurių galimi sveikatos pažeidimai (pvz., asbesto).

Blokuojant įstatomąjį įrankį būtina išjungti prietaisą! Neįjunkite prietaiso, kol įstatomasis įrankis yra užblokuotas; galimas grįžtamasis smūgis su dideliu sukimo momentu. Atsizvelgdami į saugumo nurodymus, nustatykite ir pašalinkite įstatomojo įrankio blokavimo priežastį.

Galimos priežastys:

- Susidariusios apdirbamo ruošinio briaunos
- Apdirbamos medžiagos pratrūkimai
- Elektros įrankio perkrova

Nekiškite rankų į veikiančią mašiną.

Naudojamas įstatomasis įrankis gali įkaisti.

- keičiant įrankį
- padedant prietaisą

Draudžiama išiminti drožles ar nuopjovas, įrenginiu veikiant.

Dirbdami sienoje, lubose arba grindyse, atkreipkite dėmesį į elektros laidus, dujų ir vandens vamzdžius.

NAUDOJIMAS PAGAL PASKIRTĮ

Deimantinių gręžtuvų stovas yra skirtas įtvirtinti „Milwaukee“ gręžtuvus su deimantinėmis galvutėmis. Jį mūrvinėmis reikia pritvirtinti prie grindų arba prie sienos. Šį prietaisą leidžiama naudoti tik pagal nurodytą paskirtį.

EB ATITIKTIES DEKLARACIJA

Kaip gamintojas atsakingai pareiškiamo, kad gaminys, aprašytas skyriuje „Techniniai duomenys“, atitinka visus 2006/42/EB direktyvas ir šių darnųjų norminių dokumentų taikomus reikalavimus:

EN 62841-1:2015
EN 62841-3-6:2015

Winnenden, 2020-01-03



Alexander Krug
Managing Director

Įgaliotas parengti techninius dokumentus.

Technic Industries GmbH
Max-Eyth-Straße 10
71364 Winnenden
Germany



VANDENS TIEKIMO SISTEMA

Gręždami kerno skyles, naudokite vandenį. Pasirūpinkite, kad būtų tinkamai tiekiamas vanduo!





Turite užtikrinti pakankamą vandens tiekimą į gręžimo skylę. Serdinio gręžtuo variklis turi pratekėjimo sistemą, kurioje vanduo teka iš gręžtuo viršūnės į gręžiamą skylę ir iš ten per gražtą gręžiamas atgal. Vanduo reikalingas, kad aušintų gręžiamą vietą ir iš jos išskalautų gręžimo metu patekusių likučių.

TECHNINIS APTARNAVIMAS

Naudokite tik „Milwaukee“ priedus ir „Milwaukee“ atsargines dalis. Dalis, kurių keitimas neaprašytas, leidžiama keisti tik „Milwaukee“ klientų aptarnavimo skyriams (žr. garantiją/klientų aptarnavimo skyrių adresus brošiūroje).

Esant poreikiui, nurodžius mašinos modelį ir šešiženklį numerį, esantį ant specifikacijų lentelės, klientų aptarnavimo centre arba tiesiogiai „Technic Industries GmbH“, Max-Eyth-Str. 10, 71364 Winnenden, Vokietija, galite užsakyti išplėstinį prietaiso brėžinį.

SYMBOLIAI

	DĖMESIO! ĮSPĖJIMAS! PAVOJUS!
	Prieš atlikdami bet kokius įrenginyje, ištraukite iš lizdo kištuką.
	Prieš pradėdami dirbti su prietaisu, atidžiai perskaitykite jo naudojimo instrukciją.
	Lietojiet aizsardzības cimduš!
	Nešioti klausos apsaugines priemones!
	Dirbdami su įrenginiu visada nešioti apsauginius akinius.
	Apsauginio šalmo dėvėjimas.
	Priedas – neįeina į tiekimo komplektaciją, rekomenduojamas papildymas iš priedų asortimento.
	Neišmeskite elektros ir elektroninės įrangos atliekų kaip nerūšiuotų komunalinių atliekų. Elektros ir elektroninės įrangos atliekos turi būti surenkamos atskirai. Lengvos atliekos turi būti pašalinamos iš įrangos. Patarimų dėl perdavimo ir surinkimo vietos kreipkitės į vietinę instituciją arba pardavėją. Priklausomai nuo vietos teisės aktų, mažmenininkai gali būti pareigoti nemokamai priimti atgal seną elektros ir elektronikos įrangą. Jūsų indėlis į pakartotinę elektros ir elektroninės įrangos atliekų naudojimą ir perdirbimą padeda sumažinti žaliavų poreikį. Elektros ir elektroninės įrangos atliekose yra vertingų, perdirbamų medžiagų, kurios gali neigiamai paveikti aplinką ir žmonių sveikatą, jei jos nebus šalinamos aplinką tausojančiu būdu. Ištrinkite personalo duomenis iš įrangos atliekų, jei tokių yra.
	Europos atitikties ženklas
	Britanijos atitikties ženklas
	Ukrainos atitikties ženklas
	Eurazijos atitikties ženklas

Samba pikkus	610 mm
Kaldenurk vertikaalne	0-45 °
Puuri ø max	350 mm
Pikkus/Laius/Kõrgus	391 x 523 x 1042 mm
Kaal vastavalt EPTA-protseduurile 01/2014	19,5 kg

TÄHELEPANU! Kõik selle elektrilise tööriistaga kaasasolevad ohutusnõuded, juhised, joonised ja spetsifikatsioonid tuleb läbi lugeda. Kõigi allpool loetletud juhiste eiramise tagajärjeks võib olla elektrilöök, tulekahju ja/või rasked vigastused. **Hoidke kõik ohutusnõuded ja juhised edasiseks kasutamiseks hoolikalt alles.**

OHUTUSJUHISED TEEMANTPUURIMISMASINALE

Kui puurimiseks on vaja vett, ärge laske sellel voolata kasutaja tööpiirkonda, vaid tagage sobiv äravool. Nende ettevaatusabinõudega hoiate tööpiirkonna kuivana; see vähendab elektrilöögi ohtu.

Kuna puurimistööde ajal võib puuriotsak kokku puutuda pingestatud juhtmete või isenda voolukaabliga, hoidke alati kinni vaid käepideme isoleeritud piirkonnast. Pingestatud kaabliga kokku puutumine võib pingestada ka tööriista puuriotsakut, mis võib viia selleni, et tööriista kasutaja saab elektrilöögi.

Kui töötate teemantpuuriga, kandke alati kuulmekaitset. Mürasaaste võib kahjustada kuulmist.

Kui puuriotsak jääb kinni, ei tohi puurile survet avaldada; seade tuleb välja lülitada. Tehke kindlaks puuriotsaku kinnijäämise põhjus ja kõrvaldage viga.

Enne teemantpuuri taaskasutamist kontrollige toorikut, kas puuriotsak pöörleb vabalt. Kui puuriotsak on tõkestatud, võib juhtuda, et see ei hakka tööle või tööriist koormatakse üle. Sellisel juhul võib teemantpuur toorikult maha libiseda.

Puurialuse kinnitamisel tooriku külge tuleb veenduda, et ankurdus suudab masinat puurimise ajal hoida. Ohukeste või poorse toorikute puhul võib kinnitus lahti tulla ja puurialus toorikult maha libiseda.

Kui kinnitate puurialuse tooriku külge vaakumhaaratsi abil, tuleb vaakumhaarats paigaldada alati siledale, puhtale ja poorideta pinnale. Mitte paigaldada kaetud pindadele, nagu nt plaatide või komposiitmaterjalide peale. Kui toorik ei ole sile, tasane ega korralikult kinnitatud, võib vaakumhaarats toorikult maha libiseda.

Veenduge, et enne puurimist ja puurimise ajal oleks tagatud piisav vaakum. Ebapiisava vaakumi korral võib sifoon toorikult maha libiseda.

Puurimine on keelatud, kui masin on kinnitatud üksnes vaakumhaaratsi abil. Välja arvatud puuraugud allapoole. Puuduliku vaakumi korral libiseb sifoon toorikult maha.

Seinte või lagede läbipuurimisel veenduge, et inimesed ja tööpiirkond oleks teisest otsast kaitstud. Puuriotsak võib teisest otsast välja tulla või puursüdamik välja kukkuda.

Ärge kasutage tööriista vesijahutust pea kohal tehtavate tööde korral. Kui vesi satub tööriista, suureneb elektrilöögi oht.

EDASISED OHUTUS- JA TÖÖJUHISED

Põrandasse südamikpuuraukude tegemise ajal kukub puursüdamik tavaliselt puuriotsakust välja. Tagage puurimispiirkonnas inimeste ja ruumide piisav kaitse.

Kasutada kaitsevarustust. Masinaga töötamisel kanda alati kaitseprille. Kaitseriiehitusena soovitatatakse kasutada tolmumaski kaitsekindaid, kinniseid ja libisemisvastase tallaga jalanõusid, kiivrit ja kuulmisteede kaitset.

Töö ajal tekkiv tolm on sageli tervistkahjustav ning ei tohiks sattuda organismi. Kanda sobivat kaitsemaski.

Töödelda ei tohi materjale, millest lähtub oht tervisele (nt asbest).

Palun lülitage seade rakendustööriista blokeerumise korral kohe välja! Ärge lülitage seadet sisse tagasi, kuni rakendustööriist on blokeeritud; seejuures võib kõrge reaktsioonimomendiga tagasilöökk tekkida. Tehke ohutusjuhiseid arvesse võttes kindlaks ja kõrvaldage rakendustööriista blokeerumise põhjus.

Selle võimalikeks põhjusteks võivad olla:

- viltu asetumine töödeldavas toorikus
- töödeldava materjali läbimurdamine
- elektritööriista ülekoormamine

Ärge sisestage jäsemeid töötavasse masinasse. Rakendustööriist võib kasutamise ajal kuumaks minna.

- tööriista vahetamisel
- seadme ärapanemisel

Puru ega pilpaid ei tohi eemaldada masina töötamise ajal. Seina, lae või põrandat tööde puhul pidage silmas elektrijuhtmeid, gaasi- ja veetorusid.

KASUTAMINE VASTAVALT OTSTARBELE

Teemant-puurimisrakis on ette nähtud Milwaukee-teemantpuurmasinate kinnitamiseks. Paigaldada tüüblite abil põrandat või seina külge.

Antud seadet tohib kasutada ainult vastavalt äranäidatud otstarbele.

EÜ VASTAVUSDEKLARATSIOON

Kinnitame tootjana ainuisikuliselt vastutades, et jaotises „Tehnilised andmed“ kirjeldatud toode on kooskõlas ELi direktiivide 2006/42/EG kõikide asjaomaste eeskirjade ja allpool nimetatud normdokumentidega:

EN 62841-1:2015
EN 62841-3-6:2015

Winnenden, 2020-01-03

Alexander Krug

Alexander Krug
Managing Director



On volitatud koostama tehnilist dokumentatsiooni.

Techtronic Industries GmbH
Max-Eyth-Straße 10
71364 Winnenden
Germany

VEEÜHENDUS

Südamikpuuraukude korral tuleb kasutada vett. Tagage piisav veejuurdevool.

Puuriaugule peab olema alati tagatud piisav vee juurdevool. Südamikpuuri mootor on varustatud läbivoolusüsteemiga, milles vesi juhatakse puuriotsa kaudu puurauku ja sealt mööda puuriotsakut tagasi. Vesi jahutab puurimis kohta ja puhastab seda puurimisjäädikdest.

Kasutage ainult Milwaukee tarvikuid ja Milwaukee tagavaraosi. Detailid, mille väljavahetamist pole kirjeldatud, laske välja vahetada Milwaukee klienditeeninduspunkti (vaadake brošüüri garantii / klienditeeninduste aadressid).

Vajadusel saab nõuda seadme plahvatusjoonise võimsussildil oleva masinatüübi ja kuuekohalise numbri alusel klienditeeninduspunkti või vahetult firmalt Techtronic Industries GmbH, Max-Eyth-Straße 10, 71364 Winnenden, Germany.

SÜMBOLID

	ETTEVAATUST! TÄHELEPANU! OHUD!
	Enne kõiki töid masina kallal tõmmake pistik pistikupesast välja.
	Palun lugege enne käikulaskmist kasutamisyhend hoolikalt läbi.
	Kanda kaitsekindaid!
	Kandke kaitseks kõrvklappe!
	Masinaga töötades kandke alati kaitseprille.
	Kandke kaitsekiivrit.
	Tarvikud - ei kuulu tarne komplekti, soovitatav täiendus on saadaval tarvikute programmis.
	Ärge kõrvaldage elektri- ja elektroonikaseadmete jäätmeid sorteerimata olmejäätmetena. Elektri- ja elektroonikaseadmete jäätmed tuleb koguda eraldi. Valgusallikate jäätmed tuleb seadmetest eemaldada. Küsige oma kohalikust omavalitsusest või jaemüüjalt nõuandeid ringlussevõtu ja kogumispunkti kohta. Olenevalt kohalikest määrustest võib jaemüüjal lasuda kohustus võtta elektri- ja elektroonikaseadmeid vastu tasuta. Teie panus elektri- ja elektroonikaseadmete jäätmete korduskasutusse ja ringlussevõtu aitab vähendada nõudlust toorainete järele. Elektri- ja elektroonikaseadmete jäätmed sisaldavad väärtuslikke taaskasutatavaid materjale, mis võivad kahjustada keskkonda ja inimeste tervist, kui neid ei kõrvaldata keskkonnasõbralikul viisil. Kustutage kõrvaldatavatest seadmetest isiklikud andmed, kui neid seal on.
	Euroopa vastavusmärk

	Ühendkuningriigi vastavusmärk
	Ukraina vastavusmärk
	Euraasia vastavusmärk

Длина стоек.....	610 mm
Наклон.....	0-45 °
Макс. Ø Производительность сверления.....	350 mm
Длина/Ширина/высота.....	391 x 523 x 1042 mm
Вес согласно процедуре EPTA 01/2014.....	19,5 kg

ВНИМАНИЕ! Ознакомьтесь со всеми предупреждениями относительно безопасного использования, инструкциями, иллюстративным материалом и техническими характеристиками, поставляемыми с этим электроинструментом. Несоблюдение всех нижеследующих инструкций может привести к поражению электрическим током, пожару и/или тяжелым травмам. Сохраняйте эти инструкции и указания для будущего использования.

УКАЗАНИЯ ПО БЕЗОПАСНОСТИ ДЛЯ ДРЕЛИ ДЛЯ АЛМАЗНОГО СВЕРЛЕНИЯ

Если в процессе сверления нужна вода, подвод воды следует держать в отдалении от рабочей области оператора или предусмотреть подходящий сток. Благодаря таким мерам предосторожности рабочая область остается сухой, и снижается опасность поражения электрическим током.

Во время сверлильных работ, при которых сверлильная насадка может соприкоснуться со скрытыми токонесущими проводами или с собственным силовым кабелем, брать электрический инструмент можно только за изолированные поверхности ручек. При контакте с токопроводящими кабелями сверлильная насадка инструмента может проводить ток, в результате чего оператор может получить поражение электрическим током.

При сверлении алмазными сверлами обязательно носить средства защиты органов слуха. Шумовое воздействие может привести к поражению слуха.

Если сверлильную насадку заклинило, не следует оказывать давление на инструмент и выключить устройство. Выяснить и устранить причину заклинивания сверлильной насадки.

Перед повторным использованием алмазного сверла на заготовке проверьте, свободно ли вращается сверлильная насадка. Если сверлильную насадку заклинило, она может не начать вращаться, или произойдет перегрузка инструмента. Кроме того, алмазное сверло может соскользнуть с заготовки.

При закреплении сверлильной стойки на заготовке необходимо обеспечить, чтобы анкерное крепление удерживало станок в процессе сверления. На тонких или пористых заготовках анкерное крепление может ослабиться, и стойка соскользнет с заготовки.

При фиксации сверлильной стойки на заготовке при помощи вакуумной присоски следует устанавливать вакуумную присоску только на гладкую, чистую и непористую поверхность. Нельзя устанавливать присоску на облицованные поверхности, например, на плитку или композитные слоистые материалы. Если поверхность заготовки не гладкая, не ровная или заготовка не закреплена прочно, вакуумная присоска может соскользнуть с заготовки.

Убедиться, что вакуум перед сверлением и в процессе сверления достаточный. Если вакуум недостаточный, вакуумная присоска может соскользнуть с заготовки.

Не выполнять сверлильные работы, когда станок закреплён только вакуумной присоской. Исключением является только сверление в направлении вниз. Если вакуум отсутствует, вакуумная присоска соскользнет с заготовки.

При сверлении стен или потолков насковзь обеспечьте, чтобы были защищены люди в рабочей области с другой стороны стены или потолка. Сверлильная насадка может выйти с другой стороны, либо может выпасть высверленный керн.

Инструмент не предназначен для работ в направлении вверх с водяным охлаждением. Если вода проникнет в электрический инструмент, риск поражения электрическим током повышается.

ДОПОЛНИТЕЛЬНЫЕ УКАЗАНИЯ ПО БЕЗОПАСНОСТИ И РАБОТЕ

При колонковом сверлении вниз через пол высверленный керн обычно выпадает из сверлильной насадки. Обеспечить достаточную защиту людей и помещений под участком сверления.

Пользоваться средствами защиты. Работать с инструментом всегда в защитных очках. Рекомендуется спецодежда: пылезащитная маска, защитные перчатки, прочная и нескользящая обувь, каска и наушники.

Пыль, возникающая при работе данным инструментом, может нанести вред здоровью. Не следует допускать её попадания в организм. Надевайте противопылевой респиратор.

Запрещается обрабатывать материалы, которые могут нанести вред здоровью (напр., асбест).

При блокировании используемого инструмента немедленно выключите прибор! Не включайте прибор до тех пор, пока используемый инструмент заблокирован, в противном случае может возникнуть отдача с высоким реактивным моментом. Определите и устраните причину блокирования используемого инструмента с учетом указаний по безопасности.

Возможными причинами могут быть:

- перекос заготовки, подлежащей обработке
- разрушение материала, подлежащего обработке
- перегрузка электроинструмента

Не прикасаться к работающему станку.

Используемый инструмент может нагреваться во время применения.

- при смене инструмента
- при укладывании прибора

Не убирайте опилки и обломки при включенном инструменте.

При работе в стенах, потолках или полу следите за тем, чтобы не повредить электрические кабели или водопроводные трубы.

ИСПОЛЬЗОВАНИЕ

Стойка предназначена для крепления на ней станков алмазного бурения Milwaukee. Она крепится на полу или стене при помощи дюбелей.

Не пользуйтесь данным инструментом способом, отличным от указанного для нормального применения.

Под собственную ответственность мы как производитель заявляем о том, что описанное в разделе «Технические характеристики» изделие отвечает всем соответствующим требованиям директив 2006/42/ЕС и следующих гармонизированных нормативных документов:

EN 62841-1-2:2015
EN 62841-3-6:2015

Winnenden, 2020-01-03

Alexander Krug

Alexander Krug
Managing Director



Уполномочен на составление технической документации.

Techtronic Industries GmbH
Max-Eyth-Straße 10
71364 Winnenden
Germany

ПОДВОД ВОДЫ

Для сверления отверстий под резьбу необходимо использовать воду. Обеспечить достаточный приток воды!

Необходимо обеспечить постоянное поступление достаточного количества воды к отверстию. Двигатель для установки колонкового сверления оборудован проточной системой, в которой вода поступает через кончик сверла в высверливаемое отверстие, а оттуда выводится назад вдоль сверлильной насадки. Вода служит для охлаждения точки сверления и вымывания отходов сверления.

ОБСЛУЖИВАНИЕ

Пользуйтесь аксессуарами и запасными частями Milwaukee. В случае возникновения необходимости в замене, которая не была описана, обращайтесь в один из сервисных центров по обслуживанию электроинструментов Milwaukee (см. список сервисных организаций).

При необходимости, у сервисной службы или непосредственно у фирмы Techtronic Industries GmbH, Max-Eyth-Straße 10, 71364, Винненден, Германия, можно запросить сборочный чертеж устройства, сообщив его тип и шестизначный номер, указанный на фирменной табличке.

СИМВОЛЫ

	ВНИМАНИЕ! ПРЕДУПРЕЖДЕНИЕ! ОПАСНОСТЬ!
	Перед выполнением каких-либо работ по обслуживанию инструмента всегда вынимайте вилку из розетки.
	Пожалуйста, внимательно прочтите инструкцию по использованию перед началом любых операций с инструментом.
	Надевать защитные перчатки!

	Пользуйтесь приспособлениями для защиты слуха.
	При работе с инструментом всегда надевайте защитные очки.
	Надевать каску.
	Принадлежности - В стандартную комплектацию не входит, поставляется в качестве дополнительной принадлежности.
	Не выбрасывайте отработавшее электрическое и электронное оборудование вместе с бытовыми отходами. Отработавшее электрическое и электронное оборудование должно быть утилизировано отдельно. Отработавшие источники света необходимо предварительно извлечь из оборудования. За дополнительной информацией по утилизации и сбору обратитесь в местные муниципальные органы или в розничный магазин. Нормативные требования в некоторых регионах могут обязывать розничные магазины бесплатно утилизировать отработавшее электрическое и электронное оборудование. Ваш вклад в повторное использование и переработка старого электронного и электрического оборудования позволяет снизить потребность в сырьевых ресурсах. Отработавшее электронное и электрическое оборудование содержит ценные перерабатываемые материалы. Однако при ненадлежащей утилизации данные компоненты могут нанести вред окружающей среде и здоровью человека. Удалите конфиденциальную информацию с оборудования при ее наличии.
	Европейский знак соответствия
	Британский знак соответствия
	Украинский знак соответствия
	Евразийский знак соответствия

Дължина на колони.....	610 mm
Наклон вертикално.....	0-45 °
Макс. Диаметър на свредлото	350 mm
Дължина/Ширина/височина	391 x 523 x 1042 mm
Тегло съгласно процедурата EPTA 01/2014.....	19,5 kg

⚠ ВНИМАНИЕ! Прочетете всички указания за безопасност, инструкции, илюстрации и спецификации за този електрически инструмент. Пропуските при спазване на приведените по-долу указания могат да доведат до токов удар, пожар и/или тежки травми. **Запазете всички указания и инструкции за безопасност за бъдещето.**

⚠ ИНСТРУКЦИИ ЗА БЕЗОПАСНОСТ ЗА ДИАМАНТЕНО-ПРОБИВНА МАШИНА

Ако по време на пробиването е необходима вода, дръжте подаваната вода встрани от работната зона на обслужващия или предвидете подходяща възможност за оттичане. Чрез тази мярка за безопасност работната зона остава суха, за да се намали опасността от електр

При пробивни работи, при които свредлото би могло да влезе в контакт с покрити кабели, провеждащи електричество, или със собствения електрически кабел винаги хващайте електроинструмента за изолираните ръкохватки. При контакт с кабел, провеждащ електричест

При пробиването с диамантени свредла винаги носете защита за слуха. Шумовото натоварване може да причини слухови увреждания.

Когато пробивното свредло блокира, не упражнявайте натиск и изключете уреда. Потърсете и отстранете причината за блокирането на пробивното свредло.

Преди да поставите отново диамантено свредло, проверете върху детайл дали пробивното свредло се върти свободно. Ако пробивното свредло е блокирано, то вероятно няма да стартира или ще се стигне до претоварване на инструмента. Освен това в този случай диам

При закрепването на стойката за бормашината към детайла трябва да се гарантира, че фиксирането може да издържи машината по време на пробиването. При тънки или порести детайли фиксирането може да се разхлаби и стойката за бормашината да се изплъзне от дета

При обезопасяването на стойката за бормашината с вакуумен държач винаги поставяйте вакуумния държач върху равна, чиста и непореста повърхност. Не прикрепявайте към повърхности с покрития, като плочки или свързващи материали. Ако детайлът не е гладък, равен

Уверете се, че преди и по време на пробиването е налице достатъчно подналягане. При недостатъчно подналягане вакуумният държач може да се изплъзне от детайла.

Не извършвайте пробивания, когато машината е фиксирана само с вакуумния държач. Изключение са само пробиванията в посока надолу. При липса на подналягане вакуумният държач се изплъзва от детайла.

При пробиване на стени или тавани се уверете, че хората и работната зона от другата страна са защитени. Свредлото би могло да излезе от другата страна или сърцевината да изпадне.

Не използвайте инструмента за работа с водно охлаждане в наведено положение. Ако в електроинструмента попадне вода, рискът от токов удар се увеличава.

ДОПЪЛНИТЕЛНИ УКАЗАНИЯ ЗА РАБОТА И БЕЗОПАСНОСТ

Обикновено при ядрови пробивания през подове сърцевината изпада от свредлото. Погрижете се за достатъчна защита на хората и помещенията под зоната на пробиване.

Да се използват предпазни средства. При работа с машината винаги носете предпазни очила. Препоръчват се защитно облекло и прахозащитна маска, защитни ръкавици, здрави и нехлъзгащи се обувки, каска и предпазни средства за слуха.

Прахът, който се образува при работа, често е вреден за здравето и не бива да попада в тялото. Да се носи подходяща прахозащитна маска.

Не е разрешена обработката на материали, които представляват опасност за здравето (напр. азбест).

Ако използваният инструмент блокира, изключете веднага уреда! Не включвайте уреда отново, докато използваният инструмент е блокиран; това би могло да доведе до откат с висока реактивна сила. Открийте и отстранете причината за блокирането на използвания инструмент имайки в предвид инструкциите за безопасност.

Възможните причини за това могат да бъдат:

- Заклинване в обработваната част
- Пробиване на материала
- Пренатоварване на електрическия инструмент

Не бъркайте в машината, докато тя работи.

Използваният инструмент може да загрее по време на употреба.

- при смяна на инструмента
- при оставяне на уреда

Стружки или отчупени парчета да не се отстраняват, докато машина работи.

При работа в стени, тавани или подове внимавайте за кабели, газопроводи и водопроводи.

ИЗПОЛЗВАНЕ ПО ПРЕДНАЗНАЧЕНИЕ

Стойката на диамантеното свредло се използва за закрепване на машини с диамантени свредла Милуоки. Тя трябва да се монтира с помощта на дюбел към пода или стената.

Този уред може да се използва по предназначение само както е посочено.

ДЕКЛАРАЦИЯ ЗА СЪОТВЕТСТВИЕ НА ЕО

В качеството си на производител декларираме на собствена отговорност, че продуктът, описан в „Технически данни“, отговаря на всички съответстващи разпоредби на Директиви 2006/42/ЕО и на следните хармонизирани нормативни документи:

EN 62841-1:2015
EN 62841-3-6:2015

Winnenden, 2020-01-03

Alexander Krug

Alexander Krug
Managing Director



Упълномощен за съставяне на техническата документация

Techtronic Industries GmbH
Max-Eyth-Straße 10
71364 Winnenden
Germany

ВРЪЗКА ЗА ВОДА

При ядрови пробивания трябва да се използва вода. Осигурете достатъчно подаване на вода!

Винаги трябва да е гарантирано достатъчно подаване на вода към пробивния отвор. Бормашината за ядрово пробиване е оборудвана с проточна система, в която водата се отвежда през острието на свредлото към пробивния отвор, а оттам се връща обратно по протежен

ПОДДРЪЖКА

Да се използват само аксесоари на Milwaukee и резервни части на Milwaukee. Елементи, чията подмяна не е описана, да се дадат за подмяна в сервиз на Milwaukee (вижте брошурата „Гаранция и адреси на сервизи“).

При необходимост можете да поискате схема на елементите на уреда при посочване на обозначение на машината и шестцифрения номер на табелката за технически данни от Вашия сервиз или директно на Techtronic Industries GmbH, Max-Eyth-Straße 10, 71364 Winnenden, Германия.

СИМВОЛИ

	ВНИМАНИЕ! ПРЕДУПРЕЖДЕНИЕ! ОПАСНОСТ
	Преди каквито и да е работи по машината извадете щепсела от контакта.
	Преди пускане на уреда в действие моля прочетете внимателно инструкцията за използване.
	Да се носят предпазни ръкавици!
	Да се носи предпазно средство за слуха!

	При работа с машината винаги носете предпазни очила.
	Носете защитен шлем.
	Аксесоари - Не се съдържат в обема на доставката, препоръчвано допълнение от програмата за аксесоари.
	Отпадъците от електрическо и електронно оборудване не трябва да се изхвърлят заедно с битовите отпадъци. Отпадъците от електрическо и електронно оборудване трябва да се събират и изхвърлят отделно. Преди изхвърлянето отстранявайте лампите от уредите. Информирайте се от местните служби или от своя специализиран търговец относно фирмите за рециклиране и местата за събиране на отпадъци. В зависимост от местните разпоредби, върховете на дребно могат да задължени да приемат безплатно върнатите обратно отпадъци от електрическо и електронно оборудване. Дайте своя принос за намаляването на нуждите от суровини чрез повторната употреба и рециклирането на Вашите отпадъци от електрическо и електронно оборудване. Отпадъците от електрическо и електронно оборудване съдържат ценни рециклиращи се материали, които могат да повлияят отрицателно на околната среда и на Вашето здраве, ако не се изхвърлят по екологосъобразен начин. Преди изхвърлянето като отпадък изтрийте от Вашия употребяван уред евентуално наличните в него лични данни.
	Европейски знак за съответствие
	Британски знак за съответствие
	Украински знак за съответствие
	Евро-азиатски знак за съответствие

DATE TEHNICE STATIV DE GĂURIRE DR 350 TV

Lungime stâlp	610 mm
Inclinare	0-45 °
Maxim Capacitate de perforare	350 mm
Lungime/Lățime/Înălțime	391 x 523 x 1042 mm
Greutatea conform „EPTA procedure 01/2014”	19,5 kg

AVERTISMENT A se citi toate avertismentele, instrucțiunile, ilustrațiile și specificațiile privind siguranța furnizate cu această unealtă electrică. Nerespectarea tuturor instrucțiunilor listate mai jos poate cauza șocuri electrice, incendii și/sau vătămări corporale grave.
Păstrați toate indicațiile de avertizare și instrucțiunile în vederea utilizărilor viitoare.

INSTRUCȚIUNI DE SIGURANȚĂ PENTRU MAȘINA DE GĂURIT CU CAROTĂ DIAMANTATĂ

La efectuarea de carotări care necesită utilizarea de apă, dirijați apa în afara zonei de lucru a operatorului sau utilizați un dispozitiv de colectare a apei. Astfel de măsuri de siguranță feresc operatorul de umezeală și reduc riscul de șocuri electrice.

Țineți unealta electrică de suprafețele de apucare izolate la efectuarea de operații la care cuțitul poate intra în contact cu cabluri ascunse sau cu propriul cablu de alimentare. Cuțitele care intră în contact cu un conductor sub tensiune pot pune sub tensiune componentele metalice expuse ale unelei electrice și pot cauza operatorului un șoc electric.

Purtați căști de protecție la carotarea cu cap diamantat. Expunerea la zgomot poate cauza pierderea auzului.

Când cuțitul este blocat, încetați aplicarea de presiune descendentă și opriți unealta. Investigați și luați măsuri de remediere pentru eliminarea cauzei blocării cuțitului.

Înainte de a reporni o carotieră diamantată în piesa de prelucrat, verificați dacă cuțitul se rotește liber înainte de a porni. Dacă cuțitul este blocat, este posibil să nu pornească, să suprasolicite mașina sau să cauzeze degajarea carotierei diamantate din piesa de prelucrat.

La fixarea suportului carotierei cu ancore și elemente de fixare pe piesa de prelucrat, asigurați-vă că dispozitivele de ancorare utilizate au capacitatea de a reține și fixa mașina în timpul utilizării. Dacă piesa de prelucrat este slabă sau poroasă, este posibilă desprinderea ancorei și degajarea suportului carotierei de pe piesa de prelucrat.

La fixarea suportului carotierei pe piesa de prelucrat cu o ventuză, instalați ventuza pe o suprafață netedă, curată, lipsită de porozități. A nu se fixa pe suprafețe laminate precum dalele și acoperirile compozite. Dacă piesa de prelucrat nu este netedă, plană sau bine fixată, ventuza se poate desprinde de aceasta.

Asigurați-vă că aspirația este suficientă înaintea și în timpul găuririi. Dacă aspirația este insuficientă, este posibilă desprinderea ventuzei de pe piesa de lucru.

A nu se efectua niciodată găuriri cu mașina fixată doar cu ventuza, cu excepția găuririlor în direcție descendentă. Dacă se pierde aspirația, este posibilă desprinderea ventuzei de pe piesa de lucru.

La carotarea prin pereți sau planșee, asigurați protecția persoanelor și a zonei de lucru de pe partea cealaltă. Cuțitul poate pătrunde prin gaură sau carota poate cădea pe partea cealaltă.

A nu se utiliza această unealtă pentru găurire în direcție ascendentă cu alimentare cu apă. Pătrunderea apei în unealta electrică va crește riscul de șoc electric.

INSTRUCȚIUNI SUPLIMENTARE DE SIGURANȚĂ ȘI DE LUCRU

La carotarea prin podele, carotele cad în general de pe cuțit. Asigurați protecția adecvată a persoanelor și a bunurilor aflate sub zona de carotare.

Folosiți echipament de protecție. Purtați întotdeauna ochelari de protecție când lucrați cu mașina. Se recomandă utilizarea hainelor de protecție ca de ex. Măști contra prafului, mănuși de protecție, încălțăminte stabilă nealunecoasă, cască și aparatoare de urechi.

Praful care apare când se lucrează cu această sculă poate fi dăunător sănătății și prin urmare nu trebuie să atingă corpul. Purtați o mască de protecție corespunzătoare împotriva prafului.

Nu se admite prelucrarea unui material care poate pune în pericol sănătatea operatorului (de exemplu azbestul).

La blocarea sculei demontabile vă rugăm să deconectați imediat aparatul! Nu conectați aparatul atâta timp cât scula demontabilă este blocată; dacă o faceți, s-ar putea să se producă un recul cu un cuplu mare de reacție. Găsiți și remediați cauza de blocare a sculei demontabile respectând indicațiile pentru siguranță.

Cauzele posibile pot fi:
• Agățarea în piesa de prelucrat
• Străpungerea materialului de prelucrat
• Suprasolicitarea sculei electrice

Nu atingeți părțile mașinii aflate în rotație.

Scula introdusă poate să devină fierbinte în timpul utilizării.
• la schimbarea sculei
• la depunerea aparatului

Rumegușul și spanul nu trebuie îndepărtate în timpul funcționării mașinii.

Când se lucrează pe pereți, tavan sau dușumea, aveți grijă să evitați cablurile electrice și țevile de gaz sau de apă.

CONDITII DE UTILIZARE SPECIFICATE

Stativul de găurire este destinat fixării mașinilor de găurit Milwaukee cu burghiu diamantat. El trebuie să fie montat pe podea sau în perete cu ajutorul unor dibluri.

Nu utilizați acest produs în alt mod decât cel stabilit pentru utilizare normală

DECLARAȚIE DE CONFORMITATE CE

În calitate de producător declarăm pe propria răspundere că produsul descris la "Date tehnice" este în concordanță cu toate prevederile legale relevante ale Directivelor 2006/42/CE, precum și ale următoarelor norme armonizate:

EN 62841-1:2015
EN 62841-3-6:2015

Winnenden, 2020-01-03



Alexander Krug
Managing Director



Împuternicit să elaboreze documentația tehnică.

Techtronic Industries GmbH
Max-Eyth-Straße 10
71364 Winnenden
Germany

RACORD DE APĂ

Carotarea necesită aplicarea de apă. Asigurați un flux de apă adecvat!

Pe parcursul întregii operații de carotare trebuie să existe un flux de apă adecvat, liber și constant. Motorul de carotieră este dotat cu un pasaj de apă încorporat care permite apei să curgă în jos în interior și în sus în exteriorul cuțitului. Acesta are rolul de răcirea a cuțitului și de evacuare a carotei în gaură.

INTREȚINERE

Utilizați numai accesorii și piese de schimb Milwaukee. Dacă unele din componente care nu au fost descrise trebuie înlocuite, vă rugăm contactați unul din agenții de service Milwaukee (vezi lista noastră pentru service / garanți

Dacă este necesar, puteți solicita de la centrul dvs. de service pentru clienți sau direct la Techtronic Industries GmbH, Max-Eyth-Straße 10, 71364 Winnenden, Germania un desen descompus al aparatului prin indicarea tipului de aparat și a numărului cu șase cifre de pe tablăta indicatoare.

SIMBOLURI

	PERICOL! AVERTIZARE! ATENȚIE!
	Întotdeauna scoateți stecarul din priză înainte de a efectua intervenții la mașină.
	Vă rugăm citiți cu atenție instrucțiunile înainte de pornirea mașinii
	Purtați mănuși de protecție!
	Purtați căști de protecție
	Purtați întotdeauna ochelari de protecție când utilizați mașina.
	Purtați cască de protecție.
	Accesoriu - Nu este inclus în echipamentul standard, disponibil ca accesoriu



Deșeurile de echipamente electrice și electronice nu se elimină ca deșeuri municipale nesortate.

Deșeurile de echipamente electrice și electronice trebuie colectate separat. Deșeurile de materiale de iluminat trebuie îndepărtate din echipament. Informați-vă de la autoritățile locale sau de la comercianții acreditați în legătură cu centrele de reciclare și de colectare. În conformitate cu reglementările locale retailerii pot fi obligați să colecteze gratuit deșeurile de echipamente electrice și electronice.

Contribuția dumneavoastră la reutilizarea și reciclarea deșeurilor de echipamente electrice și electronice contribuie la reducerea cererii de materii prime.

Deșeurile de echipamente electrice și electronice conțin materiale reciclabile valoroase, care pot avea un impact negativ asupra mediului și sănătății umane, în cazul în care nu sunt eliminate în mod ecologic. În cazul în care pe echipamente au fost înregistrate date cu caracter personal, acestea trebuie șterse înainte de eliminarea echipamentelor ca deșeuri.



Marcă de conformitate europeană



Marcă de conformitate britanică



Marcă de conformitate ucraineană



Marcă de conformitate eurasiatică

Должина на столб.....	610 mm
агол на навалување вертикално.....	0-45 °
макс. Капацитет на дупчење.....	350 mm
Должина/Ширина/висина.....	391 x 523 x 1042 mm
Тежина според ЕПТА-процедурата 01/2014.....	19,5 kg

⚠ ПРЕДУПРЕДУВАЊЕ! Прочитајте ги сите безбедносни упатства, инструкции, илустрации и спецификации за овој електричен алат. Недоследно почитување на подолу наведените упатства може да предизвика електричен удар, пожар и/или сериозни повреди.
Сочувајте ги сите безбедносни упатства и инструкции за во иднина.

⚠ БЕЗБЕДНОСНИ НАПОМЕНИ ЗА ДИЈАМАНСКА БУШИЛИЦА

Ако во процесот на дупчењето е неопходна вода, потокот на водата треба да е далеку од работно место на ракувачот или да се предвиди прикладен начин за истечување на водата. Така работното место ќе остане суво и ќе се намали опасноста од струен удар.

Ако при дупчење држачот може да влезе во контакт со покриени кабли под напон или со сопствениот кабел на дупчалката, секогаш ја фаќајте електричната алатка за изолираните површини на дршките. По контакт со кабел под напон, држачот исто може да биде под напон и да предизвика струен удар на ракувачот.

При дупчење со дијаманска круна секогаш ја носете заштита за слухот. Силниот шум може да го оштети слухот.

Ако држачот блокира, не ја притискајте со сила дупчалката, веќе е исклучете. Најдете ја причината за блокирањето на држачот и е отстранете.

Пред одново да поставите дијаманска бургија, проверете дали држачот се врти слободно. Ако држачот е блокиран, тој нема да се заврти или алатката ќе се претовари. Покрај тоа, во таков случај дијаманската бургија може да ислизне од делот што се обработува.

При прицврстување на стакалот врз делот што се обработува, треба да се уверите дека по време на дупчењето закотвувањето ќе ја издржи машината. Ако делот што се обработува е тенок или порозен, закотвувањето може да се разлабави и стакалот да се ислизне од делот што се обработува.

Ако користите вакуумска дигалка, за да го прицврстите стакалот врз делот што се обработува, секогаш ја поставувајте дигалката на глатка, чиста и не порозна површина на делот. Не ја поставувајте вакуумската дигалка на површини со покривка, како на пример, керамички плочки или композитни материјали. Ако делот што се обработува не е гладок, равен или не е добро прицврстен, вакуумската дигалка може да ислизне.

Бидете сигурни дека пред и по време на дупчењето има доволно силен вакуум. Ако вакуумот не е доволно силен, вакуумската дигалка може да ислизне од делот што се обработува.

Не пробивајте, ако машината е прицврстена само со вакуумска дигалка. Исклучување го прават отвори кои се пробиваат надолу. Ако нема вакуум, вакуумската дигалка може да се ислизне од делот што се обработува.

Ако пробивате сид или таван, уверете се дека луѓето од другата страна се заштитени. Држачот може да излезе од другата страна на сидот или материјалот од пробениот отвор да падне од таванот.

Кога оладување со вода, не работете со алатката на височина над главата. Ако во електричната алатка проникне вода, се зголемува опасноста од струен удар.

ОСТАНАТИ БЕЗБЕДНОСНИ И РАБОТНИ УПАТСТВА

Ако ги пробивате крунести отвори низ подот, материјалот од пробениот отвор нормално пада од држачот. Осигурете доволна заштита за луѓето што се наоѓаат под зоната за дупчењето.

Употребувајте заштитна опрема. При работа со машината постојано носете заштитни очила. Се препорачува заштитна облека како: маска за заштита од прашина, заштитни ракавици, цврсти чевли што не се лизгаат, кацига и заштита за уши.

Пршината која се создава при користење на овој алат може да биде штетна по здравјето. Не ја вдишувајте. Носете соодветна заштитна маска.

Не смеат да бидат обработувани материјали кои што можат да го загорзат здравјето (на пр. азбест).

Доколку употребуваното орудие се блокира, молиме веднаш да се исклучи апаратот! Не го вклучувајте апаратот повторно додека употребуваното орудие е блокирано; притоа би можело да дојде до повратен удар со висок момент на реакција. Испитајте и отстранете ја причината за блокирањето на употребеното орудие имајќи ги во предвид напомените за безбедност.

- Можни причини би можеле да се:
- Закантување во парчето кое што се обработува
 - Кршење поради продирање на материјалот кој што се обработува
 - Преоптоварување на електричното орудие

Не фаќајте во машината кога работи.

Употребеното орудие за време на примената може да стане многу жешко.

- при менување на орудието
- при ставање на апаратот на страна

Прашината и струготините не смеат да се одстрануваат додека е машината работи.

Кога работите на сидови, таван или под внимавајте да ги избегнете електричните, гасните и водоводни инсталации.

СПЕЦИФИЦИРАНИ УСЛОВИ НА УПОТРЕБА

Штандот за вежба за дијаманти е наменет за употреба со вежби за дијаманти во Милвоки. Мора да биде прикачена на подот или на wallидот со помош на вакуум или сидра.

Не го користете овој производ на било кој друг начин освен пропишаниот за нормална употреба.

Како производител, изјавуваме под целосна одговорност дека „Техничките податоци“ подолу го опишуваат производот со сите релевантни одредби од регулативите 2006/42/EЗ и се усогласени со следниве хармонизирани регулаторни документи:

EN 62841-1:2015
EN 62841-3-6:2015

Winnenden, 2020-01-03



Alexander Krug
Managing Director



Ополномоштен за составување на техничката документација.

Techtronic Industries GmbH
Max-Eyth-Straße 10
71364 Winnenden
Germany

ПРИКЛУЧОК ЗА ВОДА

При пробивање на крунести отвори треба да се користи вода. Осигурете доволен воден поток!

Секогаш треба да е осигурен доволен воден поток кон отворот за дупчење. Дијаманската дупчалка е опремена со систем за протекување на водата, со тоа што водата истекнува од врвот на држачот во отворот за дупчење и по тоа се враќа обратно по должината на држачот. Водата служи за оладување на местото за дупчење и ги одвива останките од дупчење.









ОДРЖУВАЊЕ

Користете само Milwaukee додаточи и резервни делови. Доколку некои од компонентите кои не се опишани треба да бидат заменети, Ве молиме контактирајте ги сервисните агенти на Milwaukee (консултирајте ја листата на адреси).

При потреба може да се побара експлозивен цртеж на апаратот со наведување на машинскиот тип и шестоцифрениот број на табличката со учинокот или во Вашата корисничка служба или директно кај Techtronic Industries GmbH, Max-Eyth-Straße 10, 71364 Winnenden, Германија.

СИМБОЛИ

	ВНИМАНИЕ! ПРЕДУПРЕДУВАЊЕ! ОПАСНОСТ!
	Секогаш кога преземате активности врз машината исклучете го кабелот од струјата.
	Ве молиме пред да ја стартувате машината обрнете внимание на упатствата за употреба.
	Носете ракавици!
	Носете штитник за уши.

	Секогаш при користење на машината носете ракавици.
	Да се носи заштитен шлем.
	Дополнителна опрема - Не е вклучена во стандардната, а достапна е како додаток.
	Не отстранувајте ја отпадната електрична и електронска опрема како несортиран комунален отпад. Отпадната електрична и електронска опрема мора да се собира посебно. Отпадните извори на светлина треба да се отстранат од опремата. Проверете кај вашиот локален орган или продавач за совети за рециклирање и место за собирање. Во зависност од локалните регулативи, трговците на мало може да се обврзани бесплатно да ја преземаат отпадната електрична и електронска опрема. Вашиот придонес за повторна употреба и рециклирање на отпадната електрична и електронска опрема содржи вредни материјали за рециклирање, кои може негативно да влијаат на животната средина и на здравјето на луѓето доколку не се отстранат на еколошки компатибилен начин. Избришете ги личните податоци од отпадната опрема, доколку ги има.
	Европска ознака за сообразност
	Британска ознака за сообразност
	Украинска ознака за сообразност
	Евроазиска ознака за сообразност

ТЕХНІЧНІ ХАРАКТЕРИСТИКИ **СТІЙКА ДРИЛЯ** **DR 350 TV**

Довжина стояків	610 mm
Нахил	0-45 °
Ø свердління макс.	350 mm
Довжина/Ширина/висота	391 x 523 x 1042 mm
Вага згідно з процедурою EPTA 01/2014	19,5 kg

УВАГА! Ознайомитись з усіма попередженнями з безпечного використання, інструкціями, ілюстративним матеріалом та технічними характеристиками, які надаються з цим електричним інструментом. Недотримання всіх наведених нижче інструкцій може призвести до ураження електричним струмом, пожежі та/або важких травм.
Зберігайте всі вказівки з техніки безпеки та інструкції на майбутнє.

ВКАЗІВКИ З ТЕХНІКИ БЕЗПЕКИ ДЛЯ ДРИЛЯ АЛМАЗНОГО СВЕРДЛІННЯ

Якщо під час свердління потрібна вода, тримайте підведення води подалі від робочої зони оператора або забезпечте відповідний стік. Ці запобіжні заходи сприятимуть утриманню робочої зони сухою, щоб зменшити ризик ураження електричним струмом.

Під час свердління, коли бурильна голівка може контактувати з прихованими дротами, що перебувають під напругою, або з власним кабелем живлення, завжди тримайте електродвигун за ізольовані поверхні для утримання. Контакт бурильної голівки інструменту з кабелем, що перебуває під напругою, може також спричинити появу в ній струму та викликати ураження оператора електричним струмом.

Під час свердління алмазним буром завжди носите засоби захисту для слуху. Шумовий вплив може спричинити ураження слуху.

Якщо бурильну голівку заклинило, не тисніть на свердло та вимкніть пристрій. Визначте та усуньте причину заклинювання бурильної голівки.

Перш ніж знову закріпити алмазний бур на заготівці, перевірте, чи бурильна голівка вільно обертається. Якщо бурильну голівку заклинило, вона може не запуститися або спричинити перевантаження інструменту. Крім того, алмазний бур у цьому випадку може зісковзнути з заготівки.

Закріплюючи свердильну стійку на заготівці, переконайтесь, що анкерне кріплення може утримувати машину під час процесу буріння. Якщо заготівки тонкі або пористі, кріплення може послабитись, внаслідок чого свердильна стійка може зісковзнути з заготівки.

Закріплюючи свердильну стійку на заготівці за допомогою вакуумного утримувача, завжди розташовуйте його на гладкій, чистій і непористій поверхні. Не встановлюйте на поверхнях з покриттям, як-от плитка або композити. Якщо заготівка не гладка, не рівна та не закріплена належним чином, вакуумний утримувач може з неї зісковзнути.

Переконайтесь, що є достатній вакуум до і під час процесу свердління. Якщо вакууму недостатньо, це може спричинити зісковзування вакуумного утримувача з заготівки.

Не свердли, якщо машина закріплена лише за допомогою вакуумного утримувача. Виняток становить свердління вниз. За відсутності вакууму вакуумний утримувач висковзує з заготівки.

Просвердлюючи крізь стіни чи стелю, переконайтесь у безпеці для людей та захисті робочої зони з іншого боку. Бурильна голівка може вийти з іншого боку або випасти бурова колонка.

Не використовуйте інструмент, якщо ведеться робота з закинутою головою та охолодженням водою. Якщо вода потрапить до електроінструменту, збільшується ризик ураження електричним струмом.

ДОДАТКОВІ ІНСТРУКЦІЇ З ТЕХНІКИ БЕЗПЕКИ ТА ЕКСПЛУАТАЦІЇ

При колонковому свердлінні через підлогу бурова колонка зазвичай випадає із бурильної голівки. Забезпечте належний захист людей та території під зоною свердління.

Використовуйте індивідуальні засоби захисту. Під час роботи з машиною завжди носите захисні окуляри. Радимо використовувати захисний одяг, як наприклад маску для захисту від пилу, захисні рукавиці, міцне та нековзне взуття, каску та засоби захисту органів слуху.

Пил, що утворюється під час роботи, часто буває шкідливим для здоров'я; він не повинен потрапляти в організм. Носити відповідну маску для захисту від пилу.

Не можна обробляти матеріали, небезпечні для здоров'я (наприклад, азбест).

При блокуванні вставного інструменту негайно вимкните прилад! Не вмикайте прилад, якщо вставний інструмент заблокований; при цьому може виникати віддача з високим зворотним моментом. Визначити та усунути причину блокування вставного інструменту з урахуванням вказівок з техніки безпеки.

- Можливі причини:
- Перекіс в заготівці, що обробляється
 - Пробивання оброблюваного матеріалу
 - Перевантаження електроінструмента

Частини тіла не повинні потрапляти в машину, коли вона працює.

- Вставний інструмент може нагріватися під час роботи.
- при заміні інструменту
 - при відкладанні приладу

Не можна видаляти стружку або уламки, коли машина працює.

Під час роботи на стінах, стелях або підлозі звертати увагу на електричні кабелі, газові та водопровідні лінії.

ВИКОРИСТАННЯ ЗА ПРИЗНАЧЕННЯМ

Алмазна свердильна стійка призначена для кріплення дрилів алмазного свердління Milwaukee. Її необхідно кріпити дюбелями до підлоги або стіни.

Цей прилад можна використовувати тільки за призначенням так, як вказано в цьому документі.

ДЕКЛАРАЦІЯ ЄС ПРО ВІДПОВІДНІСТЬ

Як виробник, ми заявляємо на власну відповідальність, що виріб, описаний у "Технічних даних", відповідає всім застосовним положенням директив 2006/42/EG, та наступним гармонізованим нормативним документам:
EN 62841-1-2:2015
EN 62841-3-6:2015

Winnenden, 2020-01-03

Alexander Krug

Alexander Krug
Managing Director



Уповноважений із складання технічної документації.
Techtronic Industries GmbH
Max-Eyth-Straße 10
71364 Winnenden
Germany

ПІДКЛЮЧЕННЯ ДО ВОДИ

Для колонкового свердління отворів необхідно використовувати воду. Переконайтесь, що у вас достатньо води!

До просвердленого отвору постійно має бути забезпечений достатній потік води. Двигун для колонкового свердління оснащений проточною системою, в якій вода через вістря свердла потрапляє до просвердленого отвору, а звідти повертається вздовж бурильної голівки. Вода використовується для охолодження місця буріння та для вимивання залишків від буріння.

ОБСЛУГОВУВАННЯ

Використовувати тільки комплектуючі та запчастини Milwaukee. Деталі, заміна яких не описується, замінювати тільки в відділі обслуговування клієнтів Milwaukee (зверніть увагу на брошуру „Гарантія / адреси сервісних центрів“).

У разі необхідності можна запросити креслення з зображенням вузлів машини в перспективному вигляді, для цього потрібно звернутися в ваш відділ обслуговування клієнтів або безпосередньо в Techtronic Industries GmbH, Max-Eyth-Straße 10, 71364 Winnenden, Німеччина, та вказати тип машини та шестизначний номер на фірмовій табличці з даними машини.

СИМВОЛИ

	УВАГА! ПОПЕРЕДЖЕННЯ! НЕБЕЗПЕЧНО!
	Перед будь-якими роботами на машині витягнути штекер із штепсельної розетки.
	Уважно прочитайте інструкцію з експлуатації перед введенням приладу в дію.
	Носити захисні рукавиці!
	Використовувати засоби захисту органів слуху!

	Під час роботи з машиною завжди носити захисні окуляри.
	Носити захисний шолом.
	Комплектуючі - не входять в обсяг постачання, рекомендовані доповнення з програми комплектуючих.
	Не утилізуйте відпрацьоване електричне та електронне обладнання разом з побутовими відходами. Відпрацьоване електричне та електронне обладнання необхідно збирати окремо. Відпрацьовані джерела світла повинні бути вилучені з обладнання. Зверніться до місцевих органів влади або роздрібного продавця за порадою щодо утилізації та пункту збору. Відповідно до місцевих постанов, роздрібні продавці можуть бути зобов'язані безкоштовно забирати назад відпрацьоване електричне та електронне обладнання. Ваш внесок до повторного вживання та переробки відпрацьованого електричного та електронного обладнання допомагає зменшити попит на сировину. Відпрацьоване електричне та електронне обладнання містить цінні матеріали, які можуть бути перероблені, та має негативний вплив на довкілля й здоров'я людей, якщо не буде утилізоване у безпечний для довкілля спосіб. Видаліть особисті дані з відпрацьованого обладнання, якщо такі є.
	Європейський знак відповідності
	Британський знак відповідності
	Український знак відповідності
	Євразійський знак відповідності

طول العمود	610 mm
الأسطح المائلة	0-45 °
أقصى حجم لقطر الثقب	350 mm
الطول/العرض/الارتفاع	391 x 523 x 1042 mm
الوزن وفقاً لنهج EPTA رقم 01/2014	19,5 kg

تحذير! اقرأ جميع تحذيرات الأمان والتعليمات والصور والمواصفات الواردة مع هذه المعدة الكهربائية. المخالفة في اتباع التعليمات المذكورة أسفله قد يكون نتيجتها صدمة كهربائية، حريق و / أو إصابة بالغة. احتفظ بجميع التنبيهات والتعليمات للرجوع إليها مستقبلاً.

تحذيرات سلامة مقاب ماسي

إذا كانت هناك حاجة للماء عند عملية الثقب، أبعاد سيلان الماء من منطقة عمل المستخدم أو قم بإعداد مجال تصريف مناسب. من خلال إجراءات الوقاية هذه يظل مجال العمل جافاً للحد من خطر الإصابة بصعقة كهربائية.

في حالة أعمال الثقب التي يمكن أن يأتي فيها ملامسة رأس المقاب لخطوط تيار كهربائي مطاة أو مع سلك التيار الخاص بالجهاز، يتم الإمساك بالجهاز الكهربائي دائماً من المقبض المعزول. عند ملامسة سلك يحمل تيار كهربائي فقد يقوم رأس المقاب بتوصيل الكهرباء ويتسبب في صعقة كهربائية للمستخدم.

في حالة الثقب يتأقن من الماس يجب دائماً ارتداء واقى للمسمع. الضوضاء يمكن أن تؤدي إلى ضرر بالمسمع.

إذا حدثت عرقلة لعمود الثقب، لا تقم بممارسة الضغط على المقاب وقم بإيقاف تشغيل الجهاز. قم بالتخري عن سبب عرقلة عمود المقاب ثم قم بإزالة.

قبل إعادة وضع مقاب جديد من الماس على قطعة العمل تحقق، عما إذا كان عمود المقاب يدور بدون عرقلة. إذا حدثت عرقلة لعمود المقاب، فقد لا يبدأ المقاب في العمل أو قد يحدث تحميل مفرط على الآداة. بخلاف ذلك قد ينزلق الثاقب الماسي في هذه الحالة من قطعة العمل.

في حالة تثبيت حامل المقاب على قطعة العمل، تحقق من أن تثبيت الماكينة يتحمل العبء أثناء عملية الثقب. في حالة قطع العمل الرقيقة أو المسامية قد تنفك أدوات التثبيت وقد ينزلق حامل المقاب عن قطعة العمل.

في حالة تأمين حامل المقاب برافعة شطف على قطعة العمل، ضع رافع الشطف دائماً على سطح مستوي نظيف وغير مسامي. يحظر الوضع على أسطح مغطاة بطبقات مثل البلاط أو المواد المركبة. إذا لم تكن قطعة العمل لمسا أو مستوية أو مثبتة جيداً فقد ينزلق الرافع بالشطف عن قطعة العمل.

تأكد من أن هناك ضغط خوائي كافي قبل وأثناء عملية الثقب. في حالة الضغط الخوائي غير الكافي قد ينزلق الرافع بالشطف عن قطعة العمل.

لا تجري أي أعمال ثقب، إذا كانت الماكينة مؤمنة فقط من خلال الرافع بالشطف. يستثنى من ذلك أعمال الثقب إلى أسفل. في حالة غياب الضغط الخوائي ينزلق رافع الشطف عن قطعة العمل.

في حالة ثقب الحوائط أو الأسقف تحقق من أن الأشخاص ومواقع العمل على الجهة الأخرى مؤمنة. فقد يخرج رأس المقاب من الجانب الأخرى أو قد يسقط القلب المقبوب.

لا تستخدم الأداة في الأعمال التي تتم فوق الرأس بالترديد بالماء. إذا وصل الماء إلى داخل أداة العمل الكهربائية يرتفع خطر الإصابة بصعقة كهربائية.

إرشادات أمان وعمل إضافية

في حالة ثقب القلب عبر الأرضيات يسقط قلب القطعة المثقوبة في العادة من رأس المقاب. أعمل على توفير الحماية الكافية للأشخاص والغرف التي تحت منطقة الثقب.

استخدم معدة الوقاية. ارتد دائماً نظارة الوقاية عند العمل بالألة. ينصح باستخدام الملابس الواقية مثل الكمادات الواقية من الغبار، والقفازات، والأحذية القوية غير المنزلقة، والخوذات، وواقيات الأذن.

قد تكون الأثرية الناتجة عن استخدام هذه الآلة ضارة بالصحة. لا تستنشق هذه الأثرية. ارتد قناعاً واقياً من الأثرية مناسباً.

لا يجوز استخدام مواد ينجم عنها أضرار على الصحة (حزير سخري).

الرجاء إيقاف تشغيل الجهاز على الفور في حالة عرقلة أداة الاستعمال!

لا تقم بتشغيل الجهاز مرة أخرى، طالما أن الأداة المستعملة لا زالت في حالة عرقلة؛ حيث يمكن أن يحدث هنا ارتداد عكسي مصحوب بقوة رد فعل عالية. قم بالبحث وإزالة أسباب عرقلة أداة الاستعمال مع مراعاة تعليمات الأمان.

من المحتمل أن تكون الأسباب هي:

- انحدار في القطعة المخصصة للاستعمال
- اختراق المواد المخصصة للاستعمال
- زيادة الحمل على الآلة الكهربائية

لا تلامس بيدك الماكينة أثناء دورانها.

الأداة المستخدمة قد تسخن خلال الاستخدام.

• عند استبدال الأداة

تنبيه! تحذير! خطر!

أفضل دائماً القابس عن المقبس قبل تنفيذ أي عمل بالجهاز.

يرجى قراءة التعليمات بعناية قبل بدء تشغيل الجهاز.

ارتد القفازات!

ارتد واقيات الأذن!

ارتد دائماً نظارات الوقاية عند استخدام الجهاز.

ارتدي قبة.

الملحق - ليس مدرجاً كمعدة قياسية، متوفر كملحق.

يحظر التخلص من الأجهزة الكهربائية والإلكترونية القديمة سوياً مع القمامة المنزلية.

يجب جمع الأجهزة الكهربائية والإلكترونية القديمة والتخلص منها بشكل منفصل.

انزع المصاييح من الأجهزة قبل التخلص منها.

الرجاء الاستفسار لدى الجهات الرسمية في المكان أو لدى التجار المتخصصين عن مواقع إعادة الاستغلال ومواقع الجمع.

وفقاً للوائح المحلية، قد يطلب من تجار التجزئة استعادة المعدات الكهربائية والإلكترونية القديمة مجاناً.

ساهم في الحد من الحاجة إلى المواد الخام عن طريق إعادة استخدام نفايات المعدات الكهربائية والإلكترونية الخاصة بك وإعادة تدويرها.

تحتوي الأجهزة الكهربائية والإلكترونية القديمة على مواد قيمة وقابلة لإعادة التدوير يمكن أن يكون لها آثار سلبية على البيئة وصحتك في حالة عدم التخلص منها على نحو يتماشى مع البيئة.

قبل التخلص قم بمحو البيانات الشخصية قدر الإمكان على جهازك القديم.

علامة التوافق الأوروبية

علامة التوافق البريطانية

علامة التوافق الأوكرانية

علامة التوافق الأوروبية الآسيوية

شروط الاستخدام المحددة

تم تصميم حامل المقاب المعين الشكل لكي يُستخدم مع مقاب Milwaukee المعنية الشكل. يجب تثبيته بالأرض أو على الحائط من خلال أدوات التثبيت.

لا تستخدم هذا المنتج بأي طريقة أخرى غير مصرح بها للاستخدام العادي.

إقرار المطابقة وفقاً للوائح الاتحاد الأوروبي

بموجب هذا نقر نحن كشركة منتجة على مسؤوليتنا المنفردة، أن المنتج الموصوف تحت "البيانات الفنية" يتطابق مع جميع التعليمات الهامة للمعايير

EG2006/42

ومع مستندات التوافق المعياري التالية:

EN 62841-1:2015

EN 62841-3-6:2015

Winnenden, 2020-01-03



Alexander Krug
Managing Director

متممته للمطابقة مع الملف الفني

Techronic Industries GmbH
Max-Eyth-Straße 10
71364 Winnenden
Germany

التشغيل باستخدام مضخة التفريغ

يجب أن تكون المادة الموجودة أسفل المقاب نظيفة وثابتة وناعمة وجافة ولا تحتوي على أية تقوب. لا يمكن استخدامه في أعمال الجص والبناء.

في حالة حدوث خلل ، قم بإيقاف العمل على الفور وإزالة حامل المقاب بالكامل.

في حالة وجود خلل وظفي، يظل الفراغ لفترة وجيزة من الوقت. تعتمد قوة

الاحتجاز على الطبقة السليوية والختم.

قم بتأمين حامل الثقب بصورة إضافية من السقوط، على سبيل المثال باستخدام حبل أو أي وسائل دعم مناسبة.

وصلة الإمداد بالماء

في حالة إجراء ثقب اللب يجب استخدام الماء. أعمل على توفير سيلان كافي للماء.

من الضروري دائماً ضمان توافر سيلان ماء كافي لمنطقة الثقب. آلة ثقب اللب مزودة بنظام سوية فيه يجري الماء عبر رأس الثقب في الثقب وإعادته من هناك بمحاذاة رأس المقاب. الماء يهدف إلى تبريد موضع الثقب ولطرد باقي الثقب خارجاً.

الصيانة

استخدم فقط ملحقات ميلوكي وكذلك قطع غيار ميلوكي. إذا كانت المكونات التي يجب تغييرها غير منكرة، يرجى الاتصال بأحد عملاء صيانة ميلوكي (انظر قائمة

عناوين المصان/الصيانة الخاصة بنا).

عند الحاجة يمكن طلب رمز انفجار الجهاز بعد ذكر طراز الآلة والرقم السداسي المذكور على بطاقة طاقة الآلة لدى جهة خدمة العملاء أو مباشرة لدى شركة

Techronic Industries GmbH
Max-Eyth-Straße 10
71364 Winnenden

ألمانيا

Copyright 2023
Techtronic Industries GmbH
Max-Eyth-Str. 10
71364 Winnenden
Germany
+49 (0) 7195-12-0
www.milwaukeeetool.eu

Techtronic Industries (UK) Ltd
Parkway
Marlow SL7 1YL
UK

 **EAC UK
CA**
(03.23)
4931 2896 69