

AEG

SMT 355

Original instructions

Originalbetriebsanleitung

Notice originale

Istruzioni originali

Manual original

Manual original

Oorspronkelijke gebruiksaanwijzing

Original brugsanvisning

Original bruksanvisning

Bruksanvisning i original

Alkuperäiset ohjeet

Πρωτότυπο οδηγιών χρήσης

Orijinal işletme talimatı

Původním návodem k používání

Pôvodný návod na použitie

Instrukcją oryginalną

Eredeti használati utasítás

Izvirna navodila

Originalne pogonske upute

Instrukcijām oriģinālvalodā

Originali instrukcija

Algupärane kasutusjuhend

Оригинальное руководство по эксплуатации

Оригинално ръководство за експлоатация

Instrucțiuni de folosire originale

Оригинален прирачник за работа

Оригінал інструкції з експлуатації

التعليمات الأصلية

ENGLISH		Picture section with operating description and functional description	4
DEUTSCH		Bildteil mit Anwendungs- und Funktionsbeschreibungen	4
FRANÇAIS		Partie imagée avec description des applications et des fonctions	4
ITALIANO		Sezione illustrata con descrizione dell'applicazione e delle funzioni	4
ESPAÑOL		Sección de ilustraciones con descripción de aplicación y descripción funcional	4
PORTUGUES		Parte com imagens explicativas contendo descrição operacional e funcional	4
NEDERLANDS		Beelddedeelte met toepassings- en functiebeschrijvingen	4
DANSK		Billedel med anvendelses- og funktionsbeskrivelser	4
NORSK		Billedel med bruks- og funksjonsbeskrivelse	4
SVENSKA		Bilddel med användnings- och funktionsbeskrivning	4
SUOMI		Kuvasivut käyttö- ja toimintakuvaus	4
ÄĖĖĈNĖĖĀ		Τμήμα εικόνων με περιγραφές χρήσης και λειτουργίας	4
TÜRKÇE		Resim bölümü Uygulama ve fonksiyon açıklamaları ile birlikte	4
ČESKY		Obrazová část s popisem aplikací a funkcí	4
SLOVENSKY		Obrazová část s popisom aplikácií a funkcií	4
POLSKI		Część rysunkowa z opisami zastosowania i działania	4
MAGYAR		Képes részalkalmazási- és működési leírásokkal	4
SLOVENSKO		Del slikez opisom uporabe in funkcij	4
HRVATSKI		Dio sa slikama opisima primjene i funkcija	4
LATVISKI		Attēla daļa ar lietošanas un funkciju aprakstiem	4
LIETUVIŠKAI		Paveikslėlio dalissu vartojimo instrukcija ir funkcijų aprašymais	4
EESTI		Pildiosa kasutusjuhendi ja funktsioonide kirjeldusega	4
РУССКИЙ		Раздел иллюстраций с описанием эксплуатации и функций	4
БЪЛГАРСКИ		Част със снимки с описание за приложение и функции	4
ROMÂNIA		Secvența de imagine cu descrierea utilizării și a funcționării	4
МАКЕДОНСКИ		Дел со сликисо описи за употреба и функционирање	4
УКРАЇНСЬКА		Частина з зображеннями з описом робіт та функцій	4
عربي		قسم الصور يوجد به الوصف التشغيلي والوظيفي	4

Text section with Technical Data, important Safety and Working Hints and description of Symbols	24
Textteil mit Technischen Daten, wichtigen Sicherheits- und Arbeitshinweisen und Erklärung der Symbole.	29
Partie textuelle avec les données techniques, les consignes importantes de sécurité et de travail ainsi que l'explication des pictogrammes.	34
Sezione testo con dati tecnici, importanti informazioni sulla sicurezza e sull'utilizzo, spiegazione dei simboli.	39
Sección de texto con datos técnicos, indicaciones importantes de seguridad y trabajo y explicación de los símbolos.	44
Parte com texto explicativo contendo Especificações técnicas, Avisos de segurança e de operação e a Descrição dos símbolos.	49
Tekstgedeelte met technische gegevens, belangrijke veiligheids- en arbeidsinstructies en verklaring van de symbolen.	54
Tekstdel med tekniske data, vigtige sikkerheds- og arbejdsanvisninger og symbolforklaring.	59
Tekstdel med tekniske data, viktige sikkerhets- og arbeidsinstruksjoner og forklaring av symbolene.	64
Textdel med tekniska informationer, viktiga säkerhets- och användningsinstruktioner samt symbolförklaringar.	69
Tekstisivut: tekniset tiedot, tärkeät turvallisuus- ja työskentelyohjeet sekä merkien selitykset.	74
Τμήμα κειμένου με τεχνικά χαρακτηριστικά, σημαντικές υποδείξεις ασφαλείας και εργασίας και εξήγηση των συμβόλων.	79
Teknik bilgileri, önemli güvenlik ve çalışma açıklamalarını ve de sembollerin açıklamalarını içeren metin bölümü.	84
Textová část s technickými daty, důležitými bezpečnostními a pracovními pokyny a s vysvětlivkami symbolů	89
Textová část s technickými datami, důležitými bezpečnostními a pracovními pokyny a s vysvětlivkami symbolov	94
Część opisowa z danymi technicznymi, ważnymi wskazówkami dotyczącymi bezpieczeństwa i pracy oraz objaśnieniami symboli.	99
Szöveges rész műszaki adatokkal, fontos biztonsági- és munkavégzési útmutatásokkal, valamint a szimbólumok magyarázata.	104
Del besedila s tehničnimi podatki, pomembnimi varnostnimi opozorili in delovnimi navodili in pojasnili simbolov.	109
Dio štiva sa tehničkim podacima, važnim sigurnosnim i radnim uputama i objašnjenjem simbola.	114
Teksta daļa ar tehnikajiem parametriem, svarīgiem drošības un darbības norādījumiem, simbolu atšifrējumiem.	119
Teksto dalis su techniniais duomenimis, svarbiomis saugumo ir darbo instrukcijomis bei simbolių paaiškinimais.	124
Tekstiosa tehniliste näitajate, oluliste ohutus- ja tööjuhenditega ning sümbolite kirjeldustega.	129
Текстовый раздел, включающий технические данные, важные рекомендации по безопасности и эксплуатации, а также описание используемых символов.	134
Част с текст с технически данни, важни указания за безопасност и работа и разяснение на символите.	139
Porțiune de text cu date tehnice, indicații importante privind siguranța și modul de lucru și descrierea simbolurilor.	144
Текстуален дел со Технички карактеристики, важни безбедносни и работни упатства и објаснување на символите.	149
Текстова частина з техничними даними, важливими вказівками з техніки безпеки та експлуатації і поясненням символів.	154
القسم النصي المزود بالبيانات الفنية والنصائح الهامة للسلامة والعمل ووصف الرموز	163

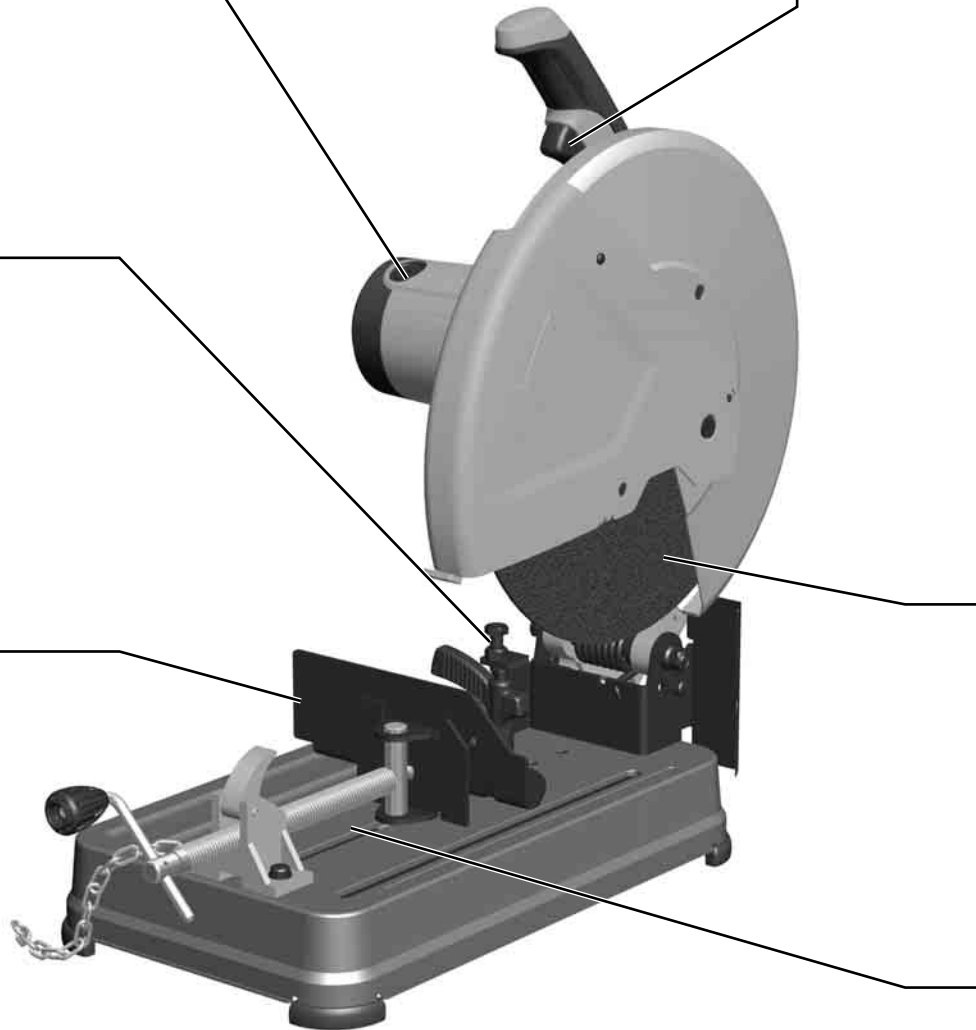
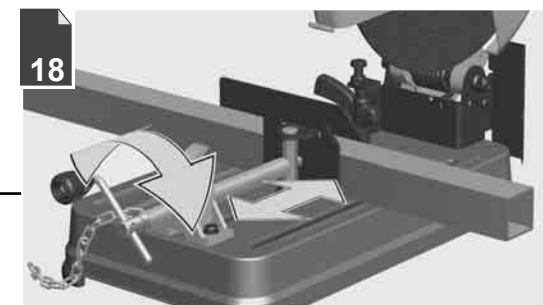
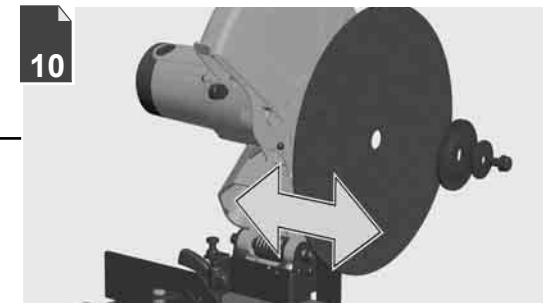
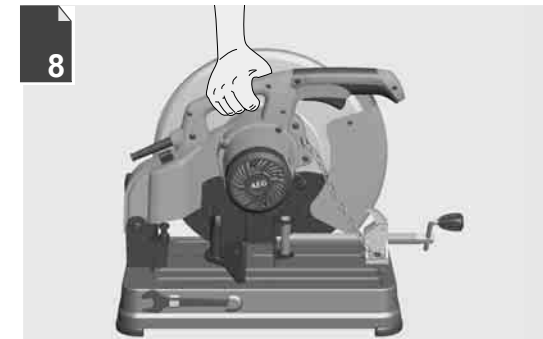
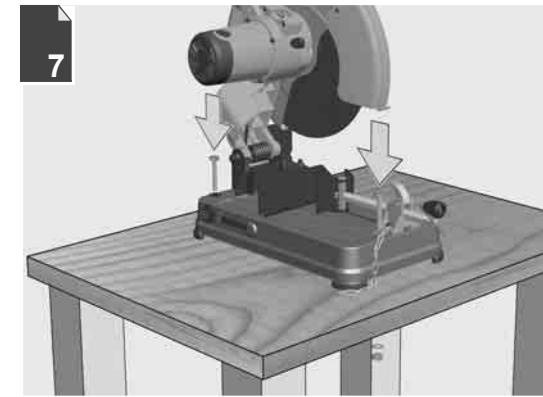
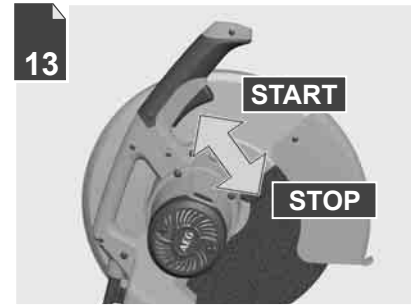
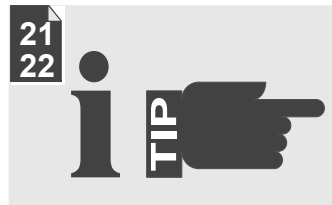
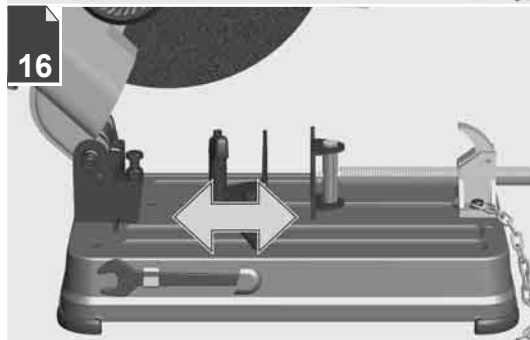
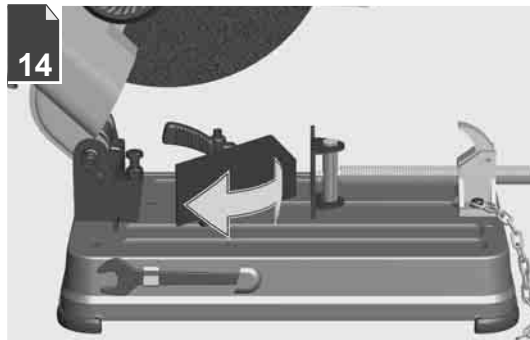
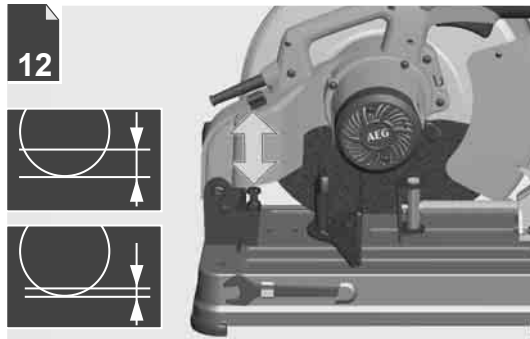
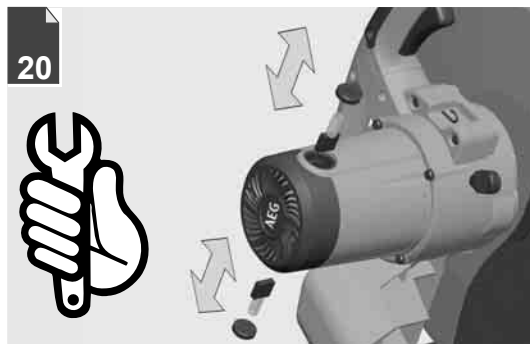

Description see text section.
 Beschreibung siehe Textteil.
 Description, voir la partie textuelle.
 Descrizione vedi sezione di testo.
 Ver descripción en el párrafo de texto.
 Para a descrição veja o texto.
 Beschrijving zie tekstgedeelte.
 Se beskrivelse i tekstdelen
 Se i tekstdelen for beskrivelse
 Beskrivning, se textdel.
 Kuvaus katso tekstiosio.
 Περιγραφή βλέπε τμήμα κειμένου.
 Metin bölümündeki açıklamalara dikkat ediniz.
 Popis viz textovou část
 Opis pozri textovú časť.
 Opis znajdziesz we fragmencie tekstowym.
 A leírás lásd a szöveges részben.
 Za opis glejte razdelek z besedilom.
 Za opis pogledajte odjeljak s tekstom.
 Aprakstu skatiet teksta sadaļā.
 Aprašymą žr. teksto skirsnyje.
 Vaadake kirjeldust tekstiosast.
 Для описания см. раздел текста
 За описанието вж. текстовата част.
 Descriere, a se vedea secțiunea de text.
 Опис видете го делот со текст.
 Опис див. у відповідному розділі тексту.
 صورصلال: عزج رظنا فصولا

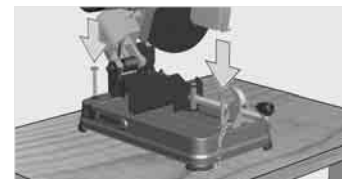
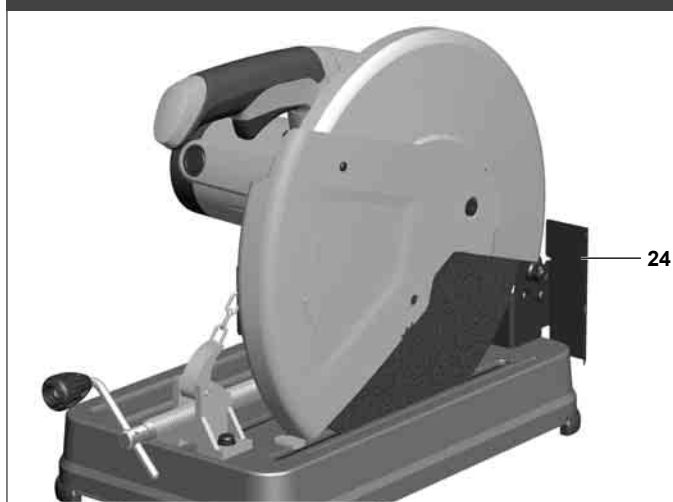
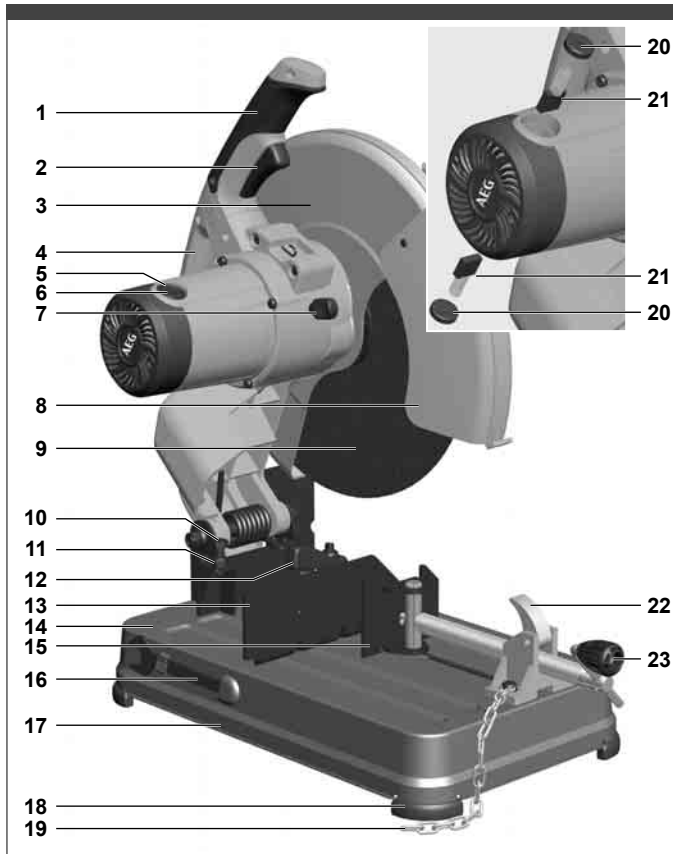

Accessory - Not included in standard equipment.
 Zubehör - Im Lieferumfang nicht enthalten.
 Accessoires - Ces pièces ne font pas partie de la livraison.
 Accessorio - Non incluso nella dotazione standard.
 Accessorio - No incluido en el equipo estándar, disponible en la gama de accesorios.
 Acessório - Não incluído no equipamento normal.
 Toebehoren - Wordt niet meegeleverd.
 Tilbehør - Ikke inkluderet i leveringsomfanget.
 Tilbehør - inngår ikke i leveransen.
 Tillbehør - Ingår ej i leveransomfånget.
 Lisälaite - Ei sisälly vakiovarustukseen.
 Εξαρτήματα - Δεν περιλαμβάνονται στα υλικά παράδοσης.
 Aksesuar - Teslimat kapsamında değildir.
 Příslušenství není součástí dodávky.
 Príslušenstvo - nie je súčasťou štandardnej výbavy.
 Wyposażenie dodatkowo dostępne osobno.
 Azokat a tartozékokat, amelyek gyárilag nincsenek a készülékhez mellékelve.
 Oprema – ni vsebovana v obsegu dobave.
 Oprema - u opsegu isporuke nije sadržana.
 Piederumi - standartaprīkojumā neietvertās.
 Priedas – neįeina į tiekimo komplektaciją.
 Tarvikud - ei kuulu tarne komplekti.
 Дополнитель - В стандартную комплектацию не входит.
 Аксесоари - Не се съдържат в обема на доставката.
 Accesorii - Nu este inclus în echipamentul standard.
 Дополнителна опрема - Не е включена во стандартната.
 Комплектувачі - не входять в обсяг постачання.
 الملحق - ليس مدرجًا كمعدة قياسية، متوفر كملحق.

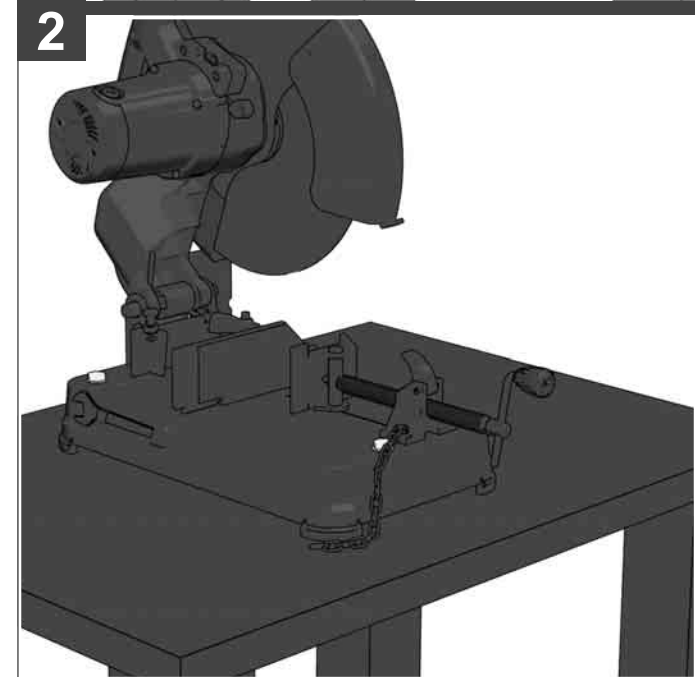
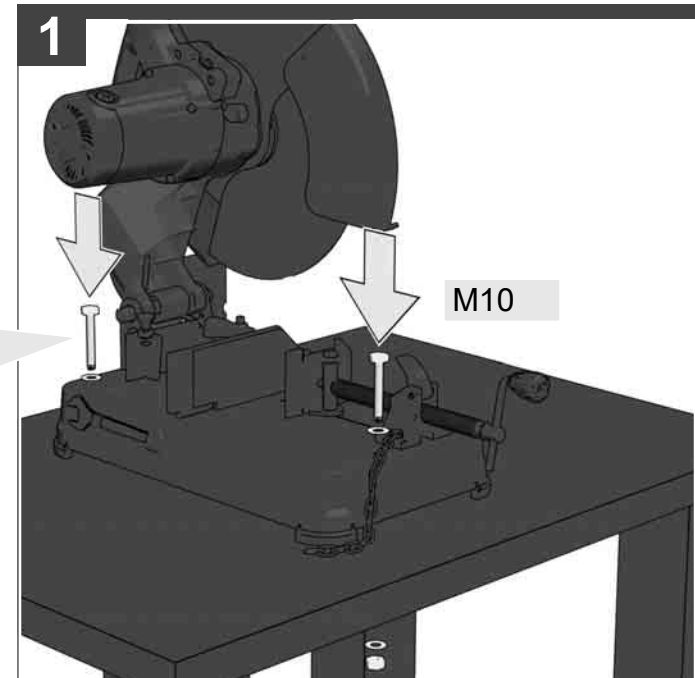

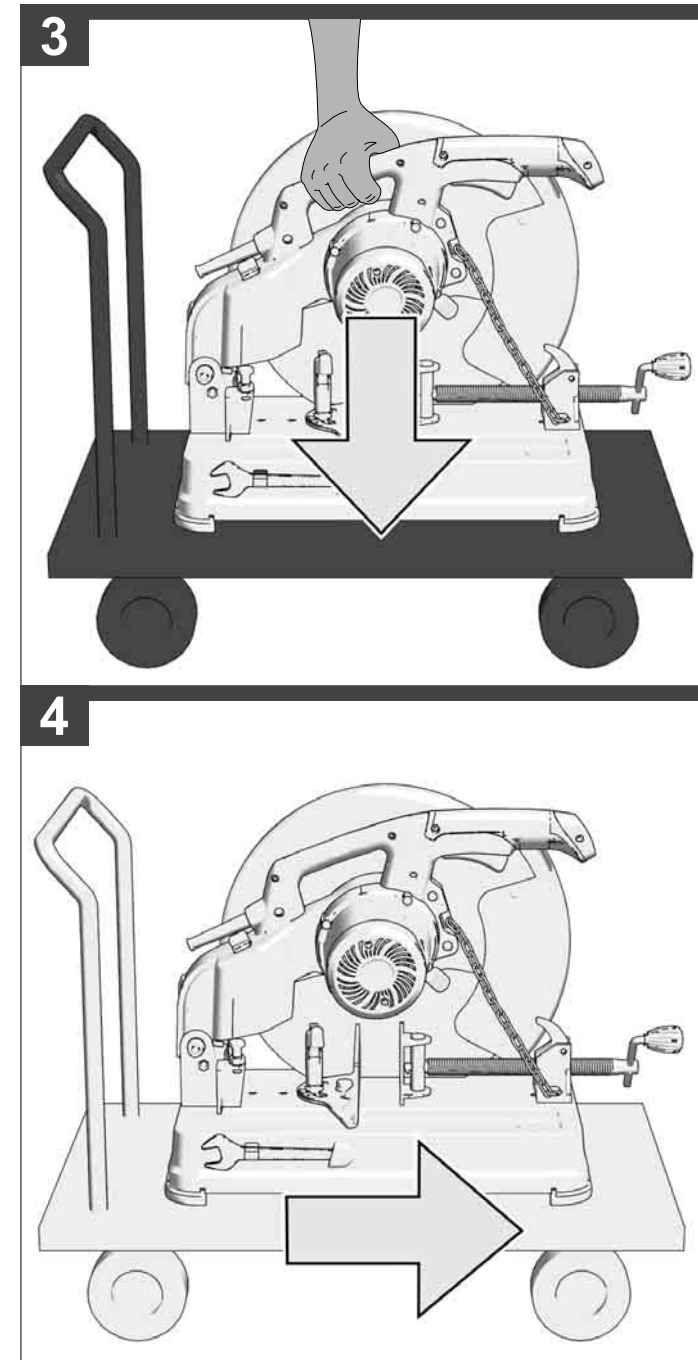
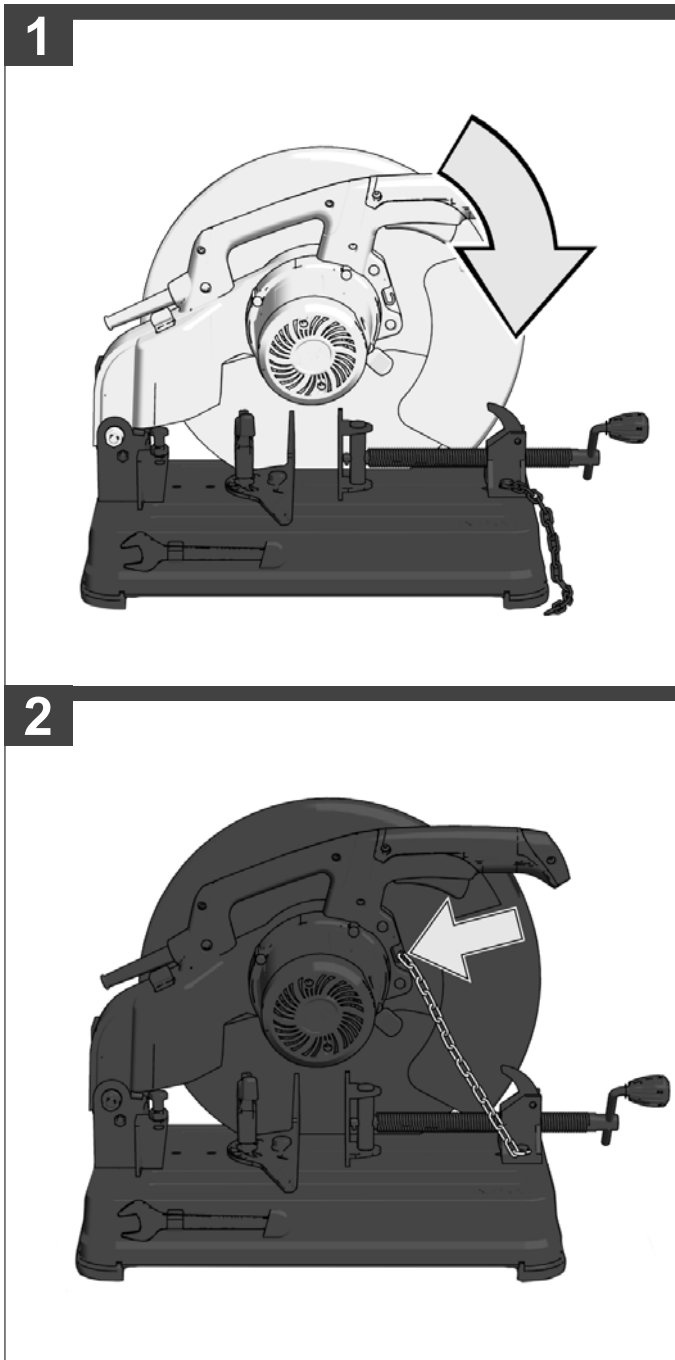
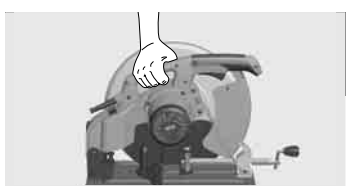

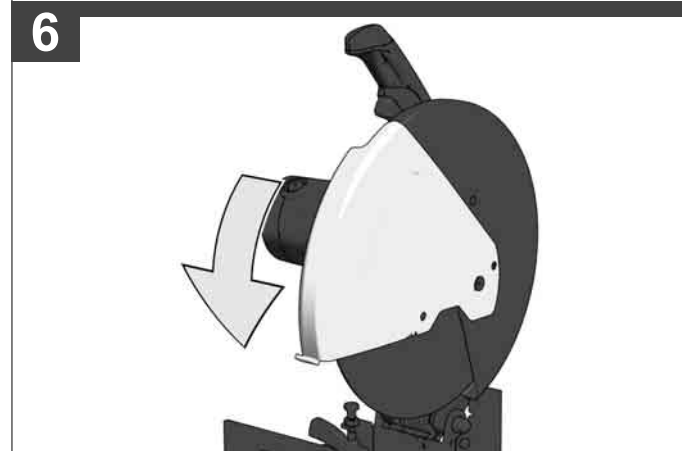
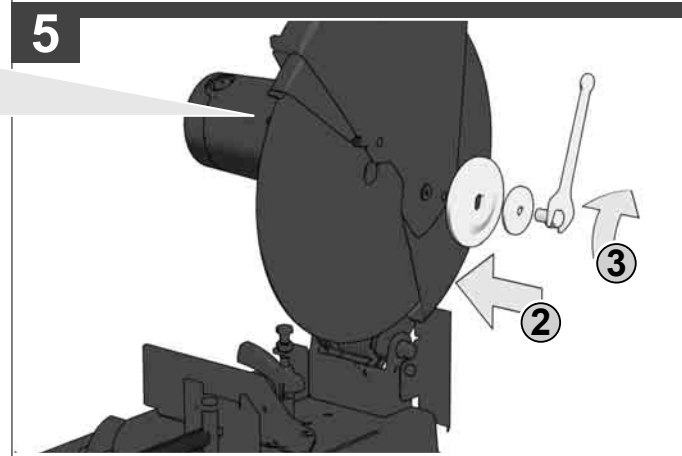
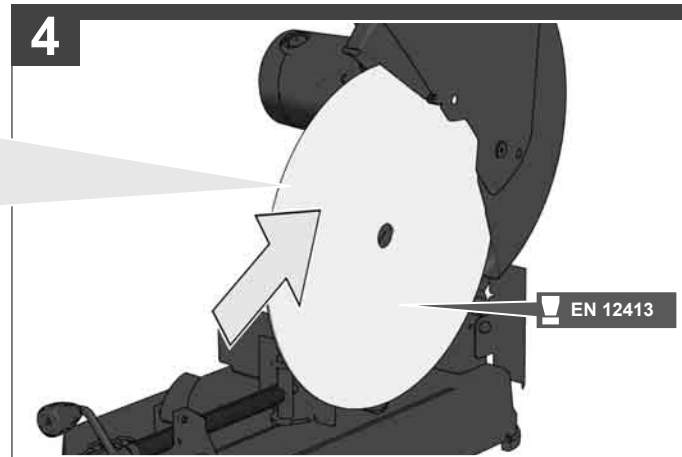
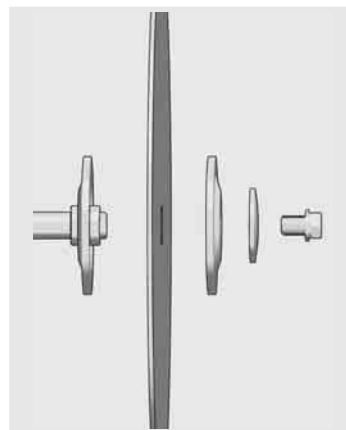
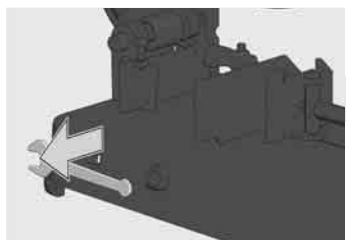
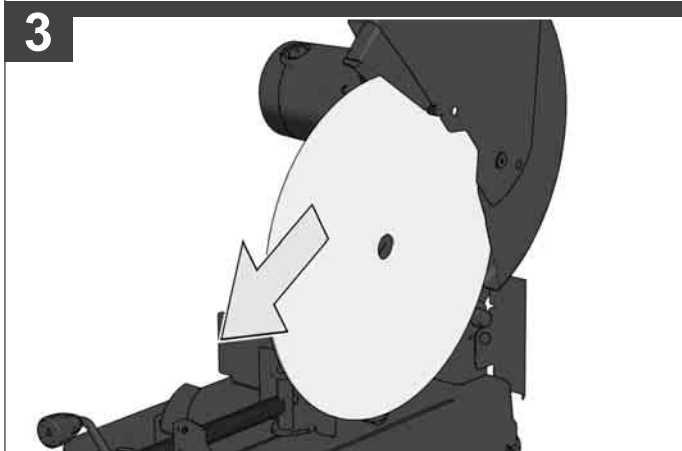
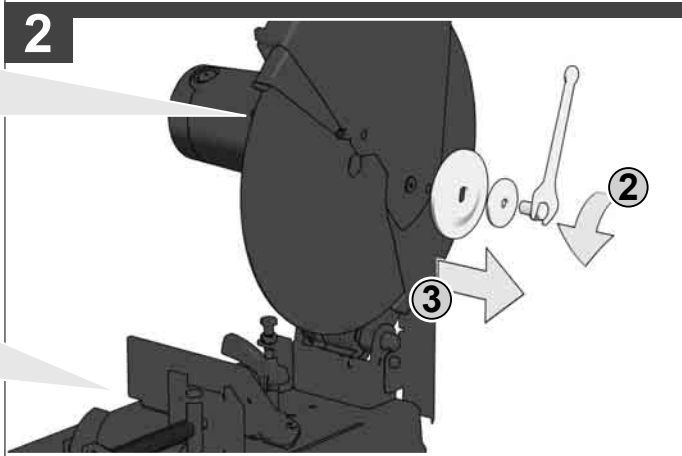
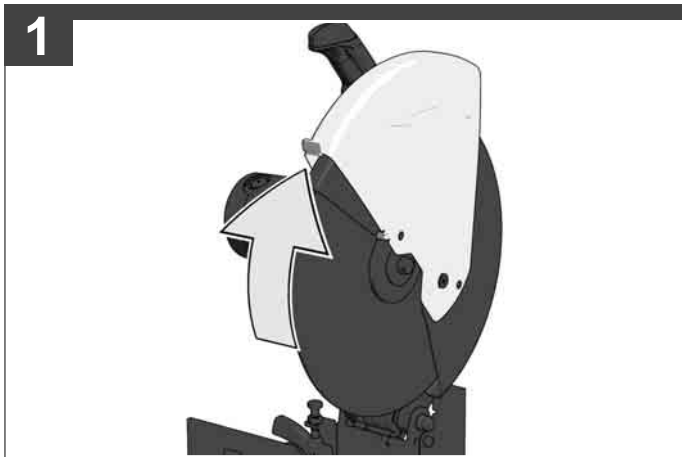
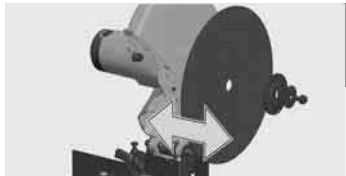

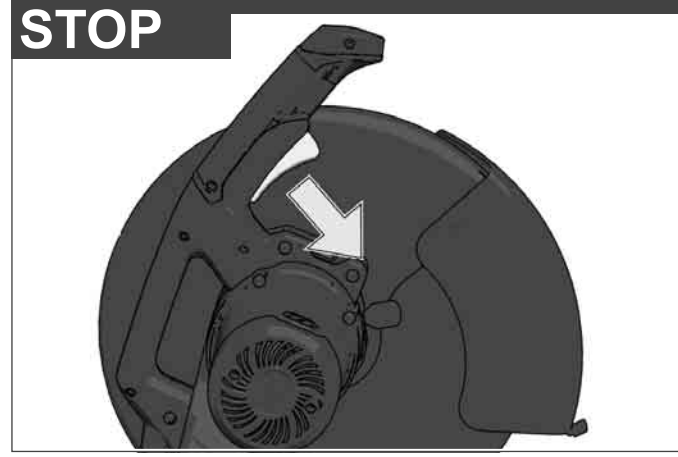
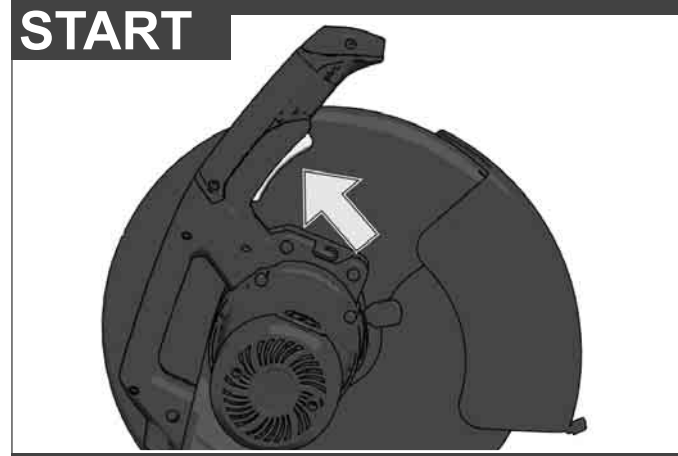
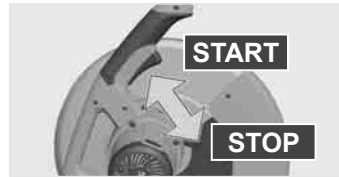
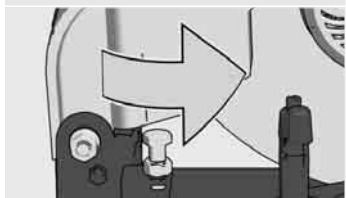
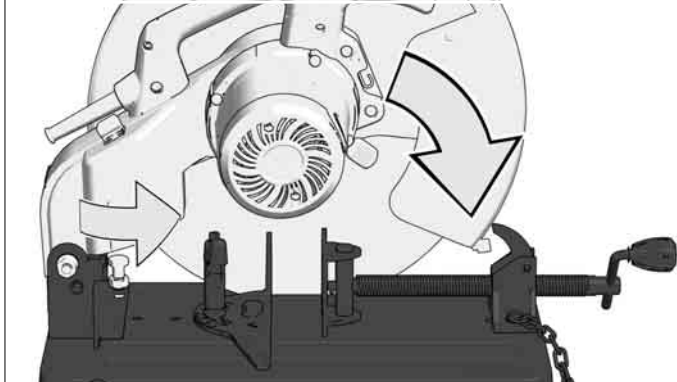
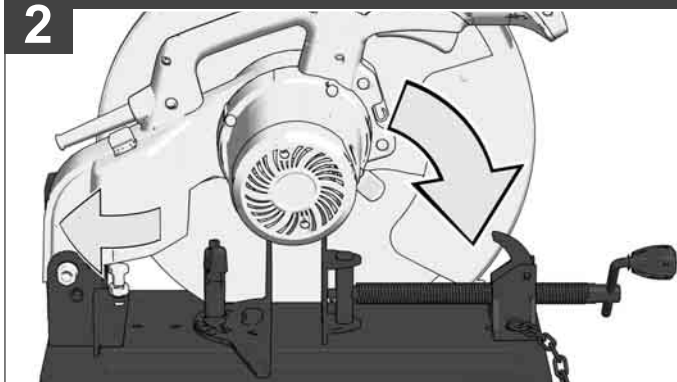
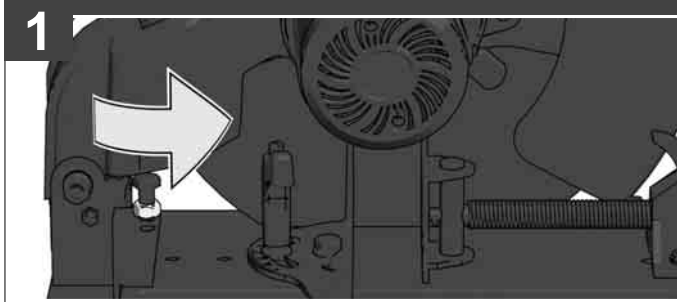

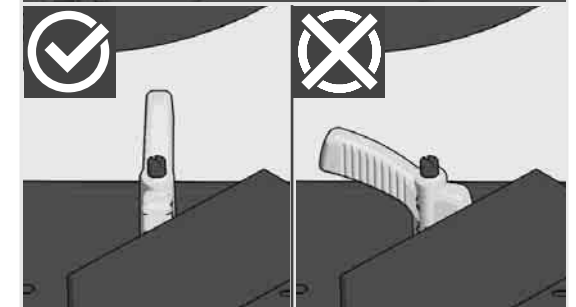
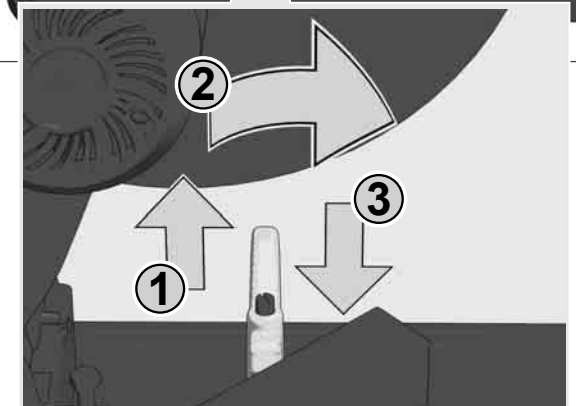
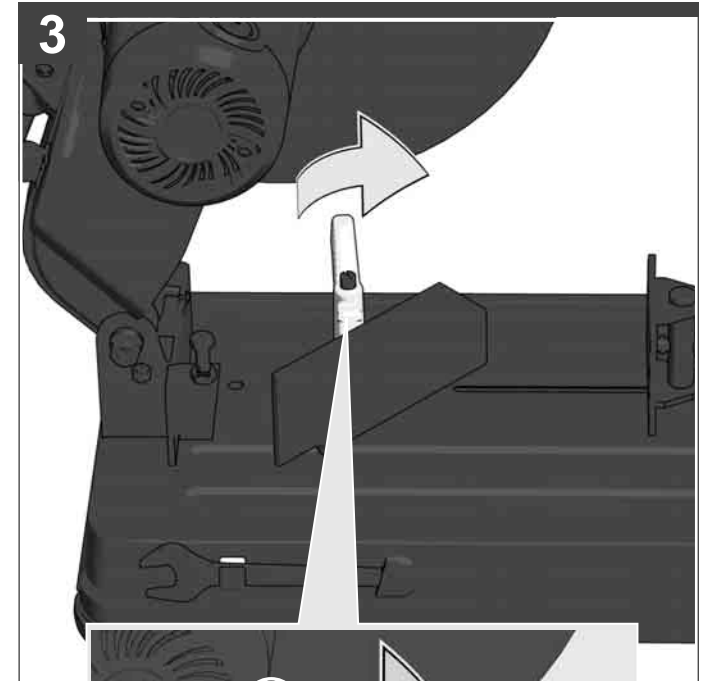
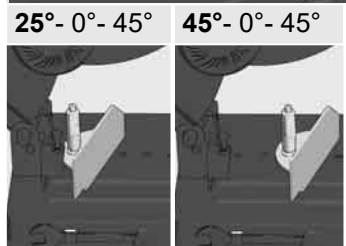
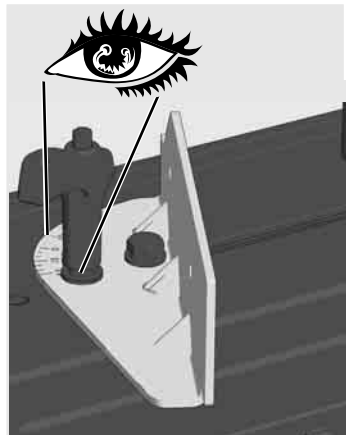
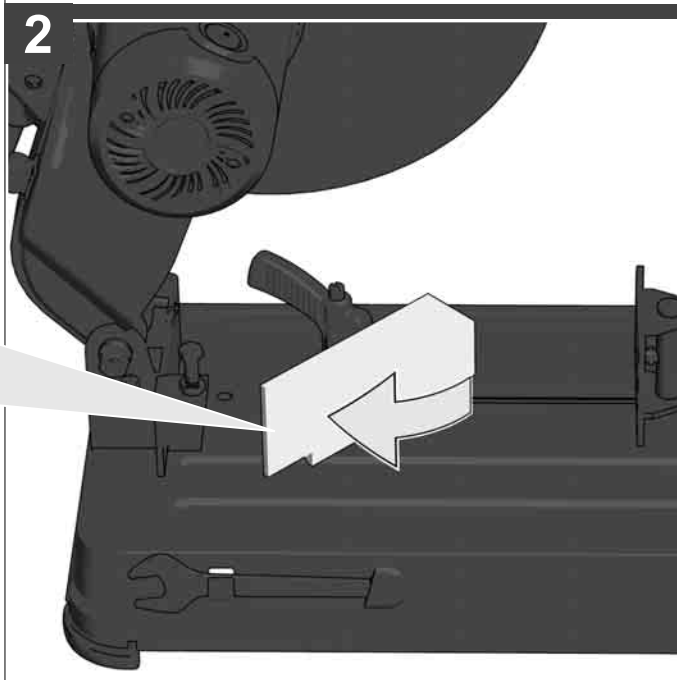
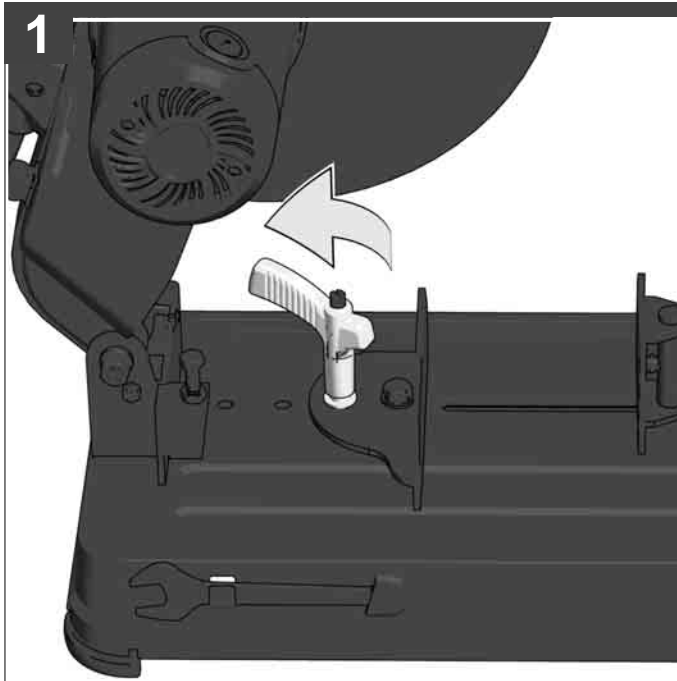
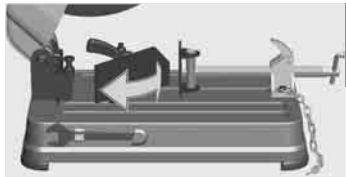

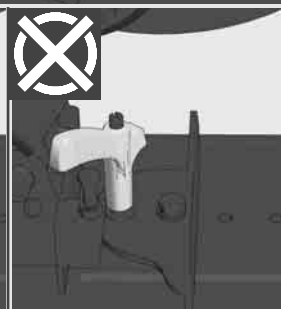
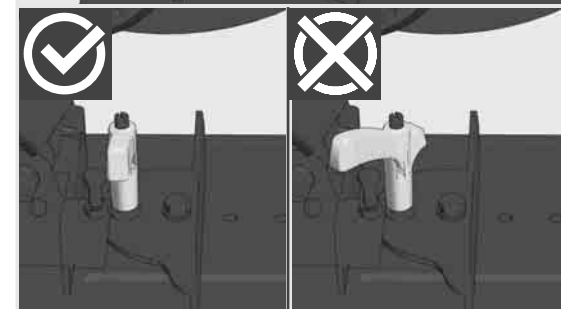
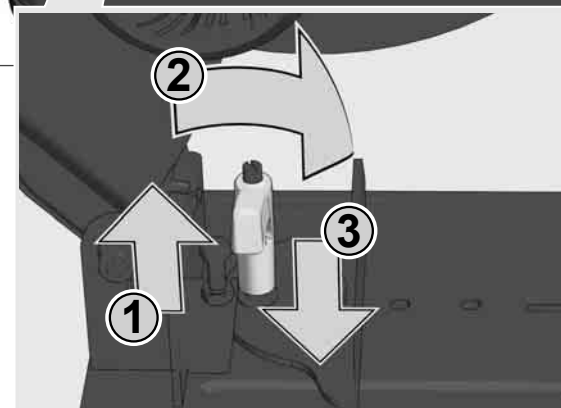
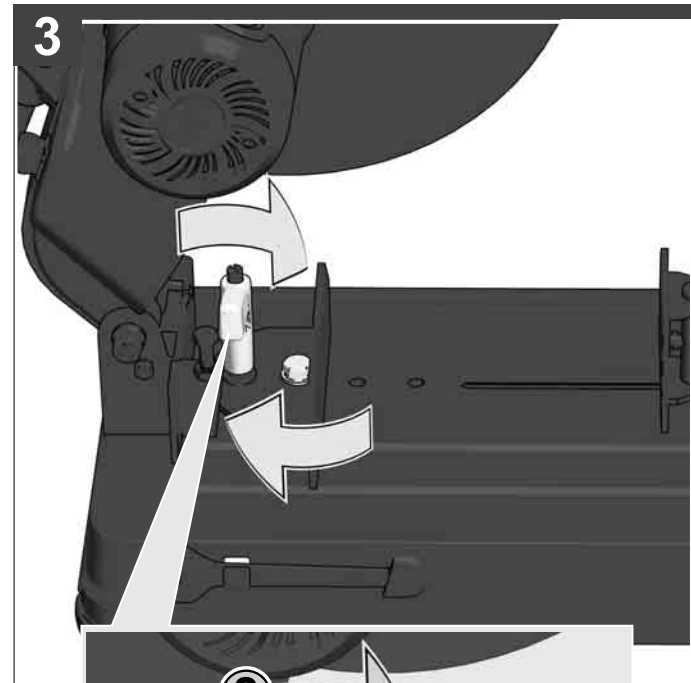
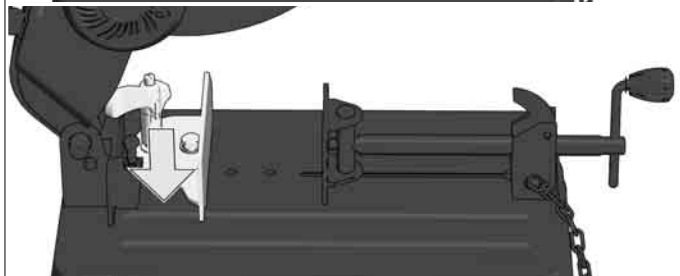
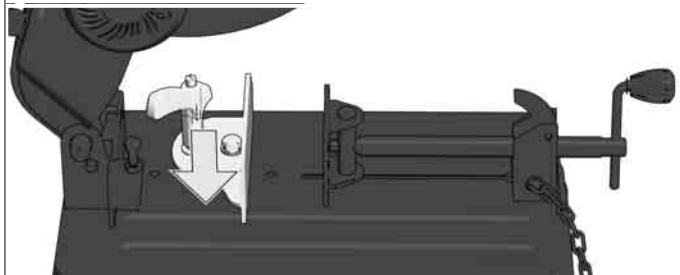
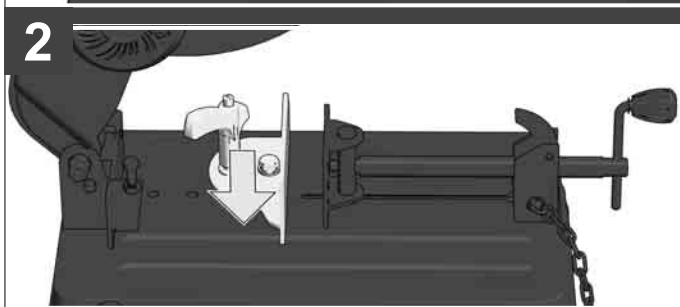
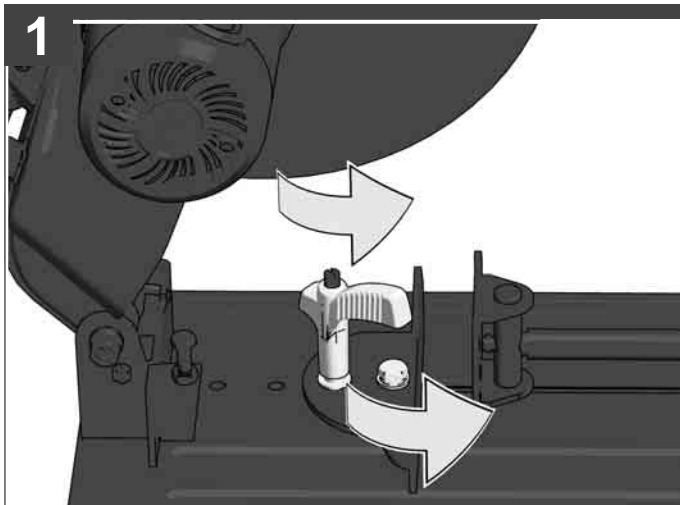
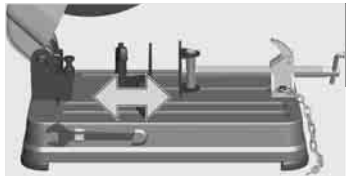

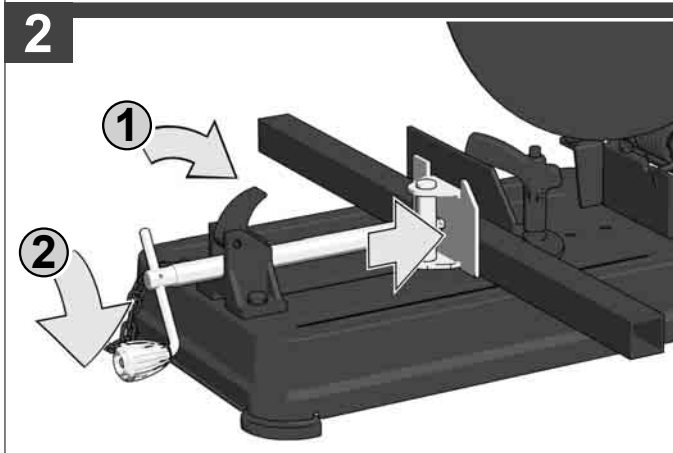
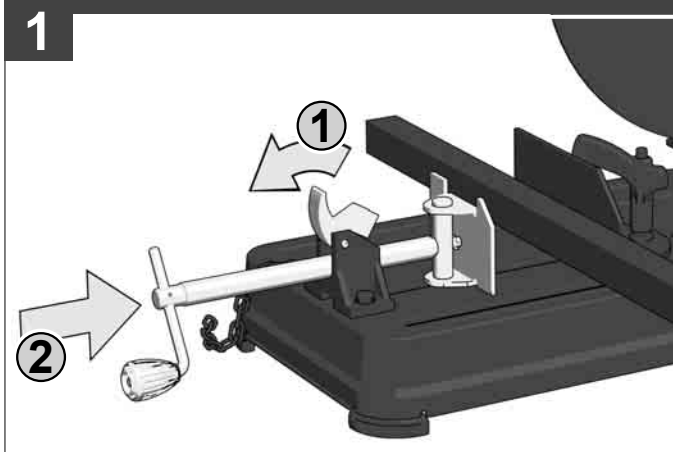

Zubehör - Im Lieferumfang nicht enthalten.

Accessory - Not included in standard equipment.

Accessoires - Ces pièces ne font pas partie de la livraison.

Accessorio - Non incluso nella dotazione standard.

Accessorio - No incluido en el equipo estándar, disponible en la gama de accesorios.

Acessório - Não incluído no equipamento normal.

Toebehoren - Wordt niet meegeleverd.

Tilbehør - Ikke inkluderet i leveringsomfanget.

Tilbehør - inngår ikke i leveransen.

Tillbehör - Ingår ej i leveransomfånget.

Lisälaite - Ei sisälly vakiovarustukseen.

Εξαρτήματα - Δεν περιλαμβάνονται στα υλικά παράδοσης.

Aksesuar - Teslimat kapsamında değildir.

Príslušenství není součástí dodávky.

Príslušenstvo - nie je súčasťou štandardnej výbavy.

Wyposażenie dodatkowe dostępne osobno.

Azokat a tartozékokat, amelyek gyárilag nincsenek a készülékhez mellékelve.

Oprema – ni vsebovana v obsegu dobave.

Oprema - u opsegu isporuke nije sadržana.

Piederumi - standartaprīkojumā neietvertās.

Priedas – neįeina į tiekimo komplektaciją.

Tarvikud - ei kuulu tarne komplekti.

Дополнитель - В стандартную комплектацию не входит.

Акcesoари - Не се съдържат в обема на доставката.

Accesorii - Nu este inclus în echipamentul standard.

Дополнителна опрема - Не е включена во стандардната.

Комплектуючі - не входять в обсяг постачання.

الملحق - ليس مدرجًا كمعدة قياسية، متوفر كملحق.

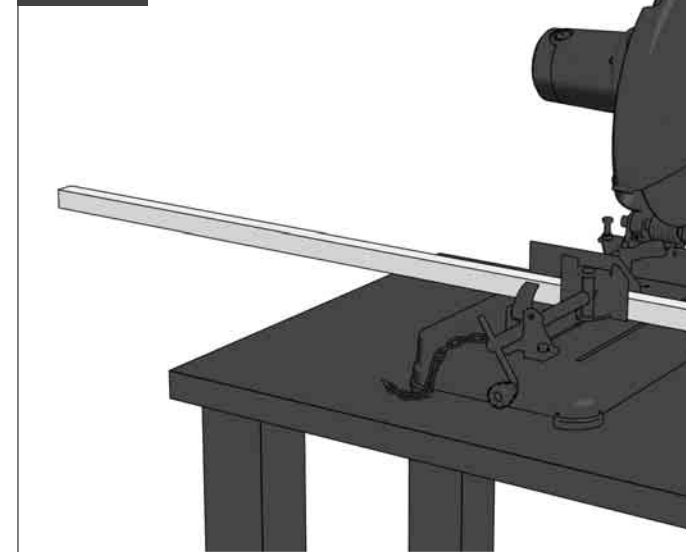
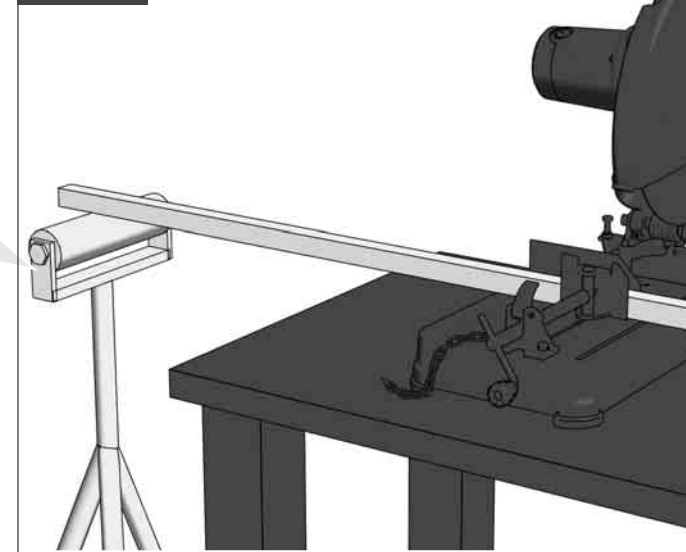



1



2

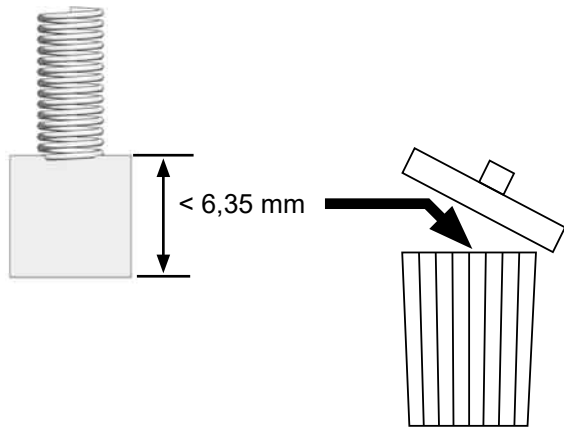

3

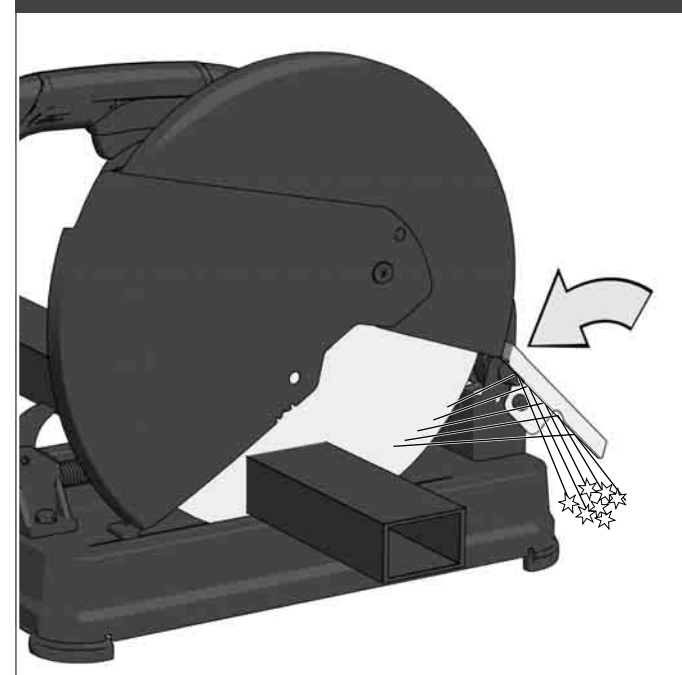
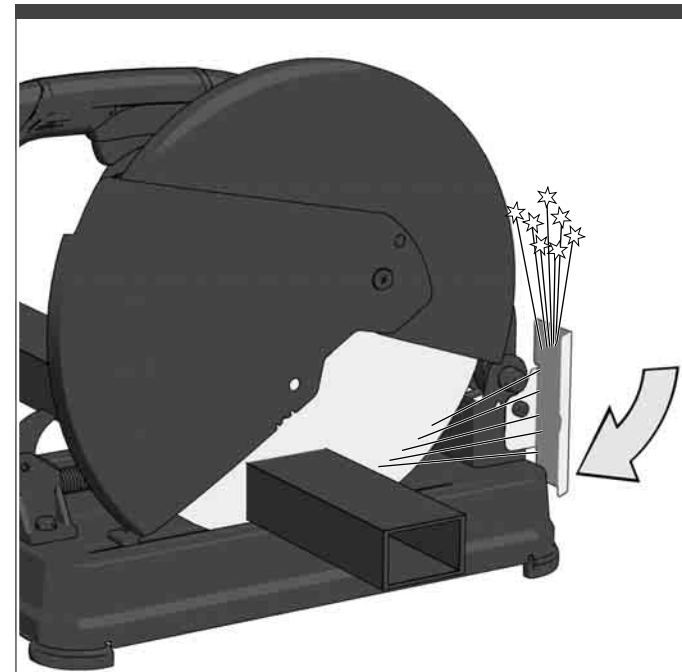
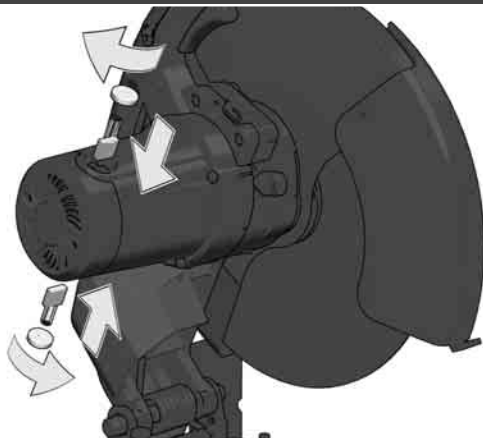

i **TIP** 

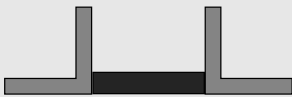
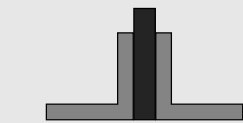
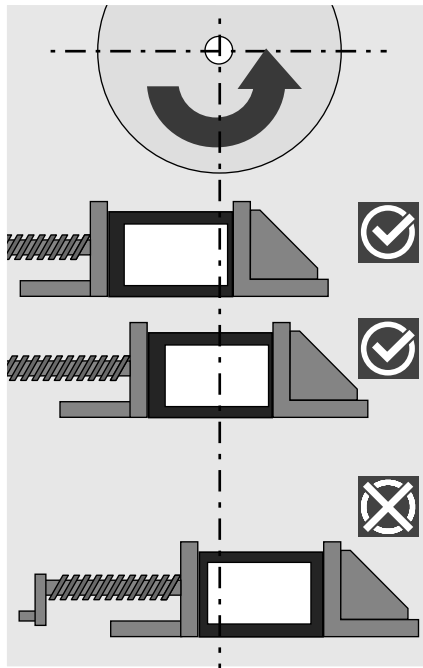
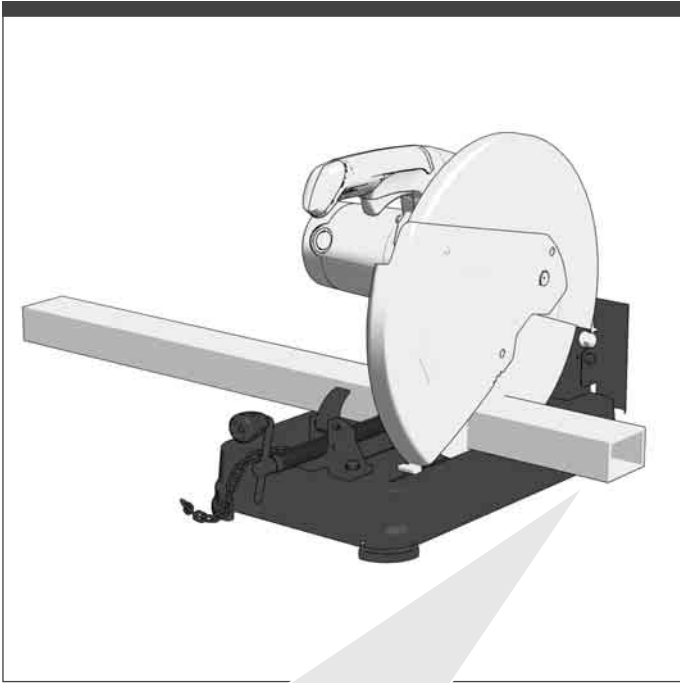
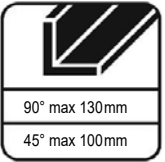
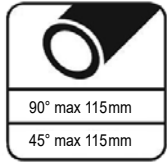
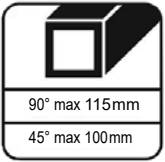
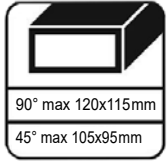

Production code.....	4699 19 02...
.....	4740 21 02...
.....	4740 23 02...
.....	...000001-999999
Rated input	2300 W
No-load speed	4280 min ⁻¹
Cut-off wheel diameter	355 mm
Hole diameter cut-off wheel.....	25,4 mm
Wheel thickness	3 mm
Wheel type: reinforced abrasive wheel.....	Type 41
Cutting capacity 0°	
□.....	120 x 115 mm
□.....	115 mm
○.....	115 mm
└.....	130 mm
Cutting capacity 45°	
□.....	105 x 95 mm
□.....	100 mm
○.....	115 mm
└.....	100 mm
Weight according EPTA-Procedure 01/2014.....	16,5 kg

Noise Information

Measured values determined according to EN 62841.

Typically, the A-weighted noise levels of the tool are:

Sound pressure level (Uncertainty K=3dB(A)).....	91,5 dB (A)
Sound power level (Uncertainty K=3dB(A)).....	104,5 dB (A)

Wear ear protectors!**WARNING**

The vibration and noise emission level given in this information sheet has been measured in accordance with a standardized test given in EN 62841 and may be used to compare one tool with another. It may be used for a preliminary assessment of exposure.

The declared vibration and noise emission level represents the main applications of the tool. However if the tool is used for different applications, with different accessories or poorly maintained, the vibration and noise emission may differ. This may significantly increase the exposure level over the total working period.

An estimation of the level of exposure to vibration and noise should also take into account the times when the tool is switched off or when it is running but not actually doing the job. This may significantly reduce the exposure level over the total working period.

Identify additional safety measures to protect the operator from the effects of vibration and/or noise such as: maintain the tool and the accessories, keep the hands warm, organization of work patterns.

⚠ WARNING Read all safety warnings, instructions, illustrations and specifications provided with this power tool. Failure to follow all instructions listed below may result in electric shock, fire and/or serious injury.
Save all warnings and instructions for future reference.

⚠ CUT-OFF MACHINE SAFETY WARNINGS

- Position yourself and bystanders away from the plane of the rotating wheel.** The guard helps to protect the operator from broken wheel fragments and accidental contact with wheel.
- Use only bonded reinforced cut-off wheels for your power tool.** Just because an accessory can be attached to your power tool, it does not assure safe operation.
- The rated speed of the accessory must be at least equal to the maximum speed marked on the power tool.** Accessories running faster than their rated speed can break and fly apart.
- Wheels must be used only for recommended applications. For example: do not grind with the side of a cut-off wheel.** Abrasive cut-off wheels are intended for peripheral grinding, side forces applied to these wheels may cause them to shatter.
- Always use undamaged wheel flanges that are of correct diameter for your selected wheel.** Proper wheel flanges support the wheel thus reducing the possibility of wheel breakage.

- The outside diameter and the thickness of your accessory must be within the capacity rating of your power tool.** Incorrectly sized accessories cannot be adequately guarded or controlled.
- The arbour size of wheels and flanges must properly fit the spindle of the power tool.** Wheels and flanges with arbour holes that do not match the mounting hardware of the power tool will run out of balance, vibrate excessively and may cause loss of control.
- Do not use damaged wheels. Before each use, inspect the wheels for chips and cracks. If the power tool or wheel is dropped, inspect for damage or install an undamaged wheel. After inspecting and installing the wheel, position yourself and bystanders away from the plane of the rotating wheel and run the power tool at maximum no load speed for one minute.** Damaged wheels will normally break apart during this test time.
- Wear personal protective equipment. Depending on application, use face shield, safety goggles or safety glasses. As appropriate, wear dust mask, hearing protectors, gloves and shop apron capable of stopping small abrasive or workpiece fragments.** The eye protection must be capable of stopping flying debris generated by various operations. The dust mask or respirator must be capable of filtering particles generated by your operation. Prolonged exposure to high intensity noise may cause hearing loss.
- Keep bystanders a safe distance away from work area. Anyone entering the work area must wear personal**

protective equipment. Fragments of workpiece or of a broken wheel may fly away and cause injury beyond immediate area of operation.

- Position the cord clear of the spinning accessory.** If you lose control, the cord may be cut or snagged and your hand or arm may be pulled into the spinning wheel.
- Regularly clean the power tool's air vents.** The motor's fan can draw the dust inside the housing and excessive accumulation of powdered metal may cause electrical hazards.
- Do not operate the power tool near flammable materials. Do not operate the power tool while placed on a combustible surface such as wood.** Sparks could ignite these materials.
- Do not use accessories that require liquid coolants.** Using water or other liquid coolants may result in electrocution or shock.

Kickback and related warnings

Kickback is a sudden reaction to a pinched or snagged rotating wheel. Pinching or snagging causes rapid stalling of the rotating wheel which in turn causes the uncontrolled cutting unit to be forced upwards toward the operator.

For example, if an abrasive wheel is snagged or pinched by the workpiece, the edge of the wheel that is entering into the pinch point can dig into the surface of the material causing the wheel to climb out or kick out. Abrasive wheels may also break under these conditions.

Kickback is the result of power tool misuse and/or incorrect operating procedures or conditions and can be avoided by taking proper precautions as given below.

- Maintain a firm grip on the power tool and position your body and arm to allow you to resist kickback forces.** The operator can control upward kickback forces, if proper precautions are taken.
- Do not position your body in line with the rotating wheel.** If kickback occurs, it will propel the cutting unit upwards toward the operator.
- Do not attach a saw chain woodcarving blade or toothed saw blade.** Such blades create frequent kickback and loss of control.
- Do not "jam" the wheel or apply excessive pressure. Do not attempt to make an excessive depth of cut.** Overstressing the wheel increases the loading and susceptibility to twisting or binding of the wheel in the cut and the possibility of kickback or wheel breakage.
- When the wheel is binding or when interrupting a cut for any reason, switch off the power tool and hold the cutting unit motionless until the wheel comes to a complete stop. Never attempt to remove the wheel from the cut while the wheel is in motion otherwise kickback may occur.** Investigate and take corrective action to eliminate the cause of wheel binding.
- Do not restart the cutting operation in the workpiece. Let the wheel reach full speed and carefully re-enter the cut.** The wheel may bind, walk up or kickback if the power tool is restarted in the workpiece.
- Support any oversized workpiece to minimize the risk of wheel pinching and kickback.** Large workpieces tend to sag under their own weight. Supports must be placed under the workpiece near the line of cut and near the edge of the workpiece on both sides of the wheel.

Always use eye and ear protection when cutting.

Use personal protective equipment such as dust mask, gloves and apron. If there is the risk of falling object, wear helmet or head protection.

Ensure that the abrasive cutting-off wheel is correctly fitted and tightened before use and run the machine at no-load for 30 seconds in a safe position, and to stop immediately and replace the cutting-off wheel if there is considerable vibration.

Before making a cut, be sure all adjustments are secure.

Before performing any adjustment, make sure the tool is disconnected from the power supply. Failure to disconnect the power supply could result in accidental starting causing possible serious personal injury.

Assemble all parts to your cut-off machine before connecting it to power supply.

The product should never be connected to the power supply when you are assembling parts, making adjustments, installing or removing wheels, or when not in use.

Visually inspect the abrasive wheel before every use. Check the wheel for fissures and cracks. Do not use damaged abrasive wheel.

Do not use saw blades.

Never use a wheel that is too thick to allow outer flange to engage with the flats on the spindle. Larger wheels will come in contact with the wheel guards, while thicker wheels will prevent the bolt from securing the wheel on the spindle. Either of these situations could result in a serious accident and can cause serious personal injury.

Do not remove the machine's wheel guards. Never operate the machine with any guard or cover removed. Make sure all guards are operating properly before each use.

Do not start your cut-off machine without checking for interference between the wheel and the machine base support. Damage may result to the wheel if it strikes the machine base support during operation.

Do not attempt to cut wood or masonry with the cut-off machine. Never cut magnesium or magnesium alloy with the machine.

Do not tighten wheel excessively, since this can cause cracks.

Always ease the abrasive wheel against the workpiece when starting to cut. A harsh impact can break the wheel.

Never cut more than one workpiece at a time. Do not stack more than one workpiece on the machine base at a time.

To minimise risk of tipping the machine, always support long workpieces.

Cutting steel will cause sparks. Do not operate in the presence of combustible or flammable materials.

Never leave tool running unattended. Do not leave tool until it comes to a complete stop.

Always release the power switch and allow the wheel to stop rotating before raising it out of the workpiece.

Keep hands away from cutting area. Keep hands away from wheel.

Do not reach underneath work or around or under the wheel while the wheel is rotating. Do not attempt to remove cut material while wheel is moving.

Never stand or have any part of your body in line with the path of the wheel.

Never stand on the tool. Serious injury could occur if the tool is tipped or if the wheel is unintentionally contacted.

Never perform any operation "freehand". Always secure the workpiece to be cut in the vice. Refer to specifications table for safe minimum size of workpiece. Always ensure you grip at least 80 mm in the vice jaws to ensure security while grinding.

Never hand hold a workpiece; it will become very hot while being cut.

A power spike causes voltage fluctuations and may affect other electrical products in the same power line. Connect the product to a power supply with an impedance equal to 0.233 Ω to minimize voltage fluctuations. Contact your electric power supplier for further clarification.

It is recommended that the tool always be supplied via a residual current device having a rated residual current of 30mA or less.

AEG recommends that you use Metal Cutting Wheel 41A24RBF80 as a replacement whenever you need a new wheel.

SAFETY WARNINGS FOR FITTING AN ABRASIVE WHEEL

To reduce the risk of injury, user must read and comply with instructions, warnings and operator's manual before starting to use the abrasive wheel. Failure to heed these warnings can result in wheel breakage and serious personal injury. Save these instructions.

The use of any wheel other than the one recommended in the machine instruction manual may present a risk of personal injury. Use only abrasive wheels which have marked speed equal or greater to that marked on the machine.

Never use abrasive wheel that is too thick to allow outer flange to engage with the flats on the spindle. Larger wheels will come in contact with the wheel guards, while thicker wheels will prevent the bolt from securing the wheel on the spindle. Either of these situations could result in a serious accident and can cause serious personal injury.

This abrasive wheel is for ferrous metal cutting only. Do not attempt to cut wood or masonry with it. Never cut magnesium or magnesium alloy with it.

This abrasive wheel is only suitable for dry cutting, and should be used before the date of expiry (marking on arbour hole e.g., V07/2019).

Do not use damaged abrasive wheels. Do not use wheels that are chipped, cracked or otherwise defective.

Ensure that the abrasive cutting-off wheel is correctly fitted and tightened before use.

The direction of rotation of the abrasive wheel is indicated on the tool. Make sure the direction mark on wheel is consistent with the direction identified on the tool while installing and changing abrasive wheel.

Do not tighten abrasive wheel excessively, since this can cause cracks.

The cut-off machine should never be connected to power supply when you are installing or removing abrasive wheels.

Store your spare abrasive wheels carefully; they can be damaged easily.

Information available on the abrasive wheel label

The information on the wheel label is IMPORTANT. Read and check it carefully to ensure you are selecting the correct type of wheel.

1. Manufacturer, supplier, importer or trade mark
2. Nominal dimensions of abrasive wheel, in particular the diameter of the bore

3. Abrasive type, grain size, grade or hardness, type of bond and use of reinforcement e.g. 41A24RBF80.
41 -> abrasive type, flat cutting-off wheel
A -> abrasive material: brown corundum
24 -> grain size
R -> grade or hardness
BF -> type of bond
80 -> maximum operating speed m/s

4. Maximum operation speed in metres per second
5. Maximum permissible speed of rotation in 1/min
6. For declaration of conformity, the abrasive products shall be marked with EN 12413
7. Restriction of use and safety warning symbols.
8. Traceability code, eg. A production/batch number, expiry date or series number

RESIDUAL RISK

Even when the product is used as prescribed, it is still impossible to completely eliminate certain residual risk factors. The following hazards may arise in use and the operator should pay special attention to avoid the following:

- Stability. Ensure the tool is stable, if necessary secure it.
- Inhalation of dust. Wear a mask if necessary.
- Sparks and hot metal particles, these can cause fire, skin burns. Wear protective equipment during using.
- Eye injury from metal particles. Wear eye protection when working.
- Hearing injury – restrict exposure and wear appropriate hearing protection.

TRANSPORTATION AND STORAGE

The handle must be always secured by the safety chain when transporting the cut-off machine.

Only transport the cut-off machine on a trolley.

Store the cut-off machine in a dry place and with secured safety chain.

KNOW YOUR PRODUCT

- 1 Handle, insulated gripping surface
- 2 Trigger switch
- 3 Upper guard
- 4 Top handle
- 5 Carbon brush cap
- 6 Carbon brush
- 7 Spindle lock
- 8 Lower guard
- 9 Cutting wheel
- 10 Cutting depth adjustment screw
- 11 Cutting depth lock nut
- 12 Mitre guide lock lever
- 13 Mitre guide
- 14 Mounting hole
- 15 Work clamp
- 16 Wrench
- 17 Work table
- 18 Rubber foot
- 19 Machine head lock chain
- 20 Carbon brush cap
- 21 Carbon brush
- 22 Work clamp lock lever
- 23 Work clamp adjustment crank
- 24 Chip deflector

SPECIFIED CONDITIONS OF USE

The metal cut-off machine is intended to be used for cutting metal materials. Do not use for non-metal materials.

The product is intended to be used only by adult operators who have read the instruction manual and understand the risks and hazards.

The product is intended to be fixed at the base to a solid bench top. If the base is not securely fixed the whole machine may move during cutting operations, which increases the possibility of serious personal injury.

The product is to be used in dry conditions, with excellent ambient lighting and adequate ventilation.

The product is intended for consumer use and should only be used as described above and is not intended for any other purpose.

Do not use this product in any other way as stated for normal use.

EC-DECLARATION OF CONFORMITY

We declare as the manufacturer under our sole responsibility that the product described under "Technical Data" fulfills all the relevant regulations and the directives 2011/65/EU (RoHS), 2014/30/EU, 2006/42/EC, and the following harmonized standards have been used:

EN 62841-1:2015
EN 62841-3-10:2015+A11:2017
EN 55014-1:2017+A11:2020
EN 55014-2:2015
EN 61000-3-2:2014
EN 61000-3-11:2000
EN IEC 63000:2018

Winnenden, 2020-12-12



Alexander Krug
Managing Director



Authorized to compile the technical file.

Techtronic Industries GmbH
Max-Eyth-Straße 10
71364 Winnenden
Germany

GB-DECLARATION OF CONFORMITY

We declare as the manufacturer under our sole responsibility that the product described under "Technical Data" fulfills all the relevant provisions of the following Regulations S.I. 2008/1597 (as amended), S.I. 2016/1091 (as amended), S.I. 2012/3032 (as amended) and that the following designated standards have been used:

BS EN 62841-1:2015
BS EN 62841-3-10:2015+A11:2017
BS EN 55014-1:2017+A11:2020
BS EN 55014-2:2015
BS EN 61000-3-2:2014
BS EN 61000-3-11:2000
BS EN IEC 63000:2018

Winnenden, 2020-12-12



Alexander Krug
Managing Director

Authorized to compile the technical file.

Techtronic Industries GmbH
Max-Eyth-Straße 10
71364 Winnenden
Germany

MAINS CONNECTION

Connect only to single-phase a.c. current and only to the system voltage indicated on the rating plate. It is also possible to connect to sockets without an earthing contact as the design conforms to safety class II.

MAINTENANCE

Do not make any adjustments while the motor is in motion.

Always make sure the machine's plug has been removed from the mains power source before changing brushes, lubricating or when doing any works or maintenance on the machine.

After each use, check your machine for damage or broken parts and keep it in top working condition by repairing or replacing parts immediately. Clean out accumulated dust.

To assure safety and reliability, all repairs with the exception of externally accessible brushes should be performed by an authorized service centre.

If the power supply cord is damaged, it must be replaced only by the manufacturer or by an authorized service center to avoid risk. Contact authorized service center.

The ventilation slots of the machine must be kept clear at all times.

Use only AEG accessories and AEG spare parts. Should components need to be replaced which have not been described, please contact one of our AEG service agents (see our list of guarantee/service addresses).

If needed, an exploded view of the tool can be ordered. Please state the machine type printed as well as the six-digit No. on the label and order the drawing at your local service agents or directly at: Techtronic Industries GmbH, Max-Eyth-Straße 10, 71364 Winnenden, Germany.

REPLACEMENT PARTS

Cutting wheel (see page 6, part 9)

SYMBOLS

	CAUTION! WARNING! DANGER!
	Always disconnect the plug from the socket before carrying out any work on the machine.
	Please read the instructions carefully before starting the machine.
	Always wear goggles when using the machine. Wear ear protectors!
	Wear a suitable dust protection mask.
	Wear gloves!
	Do not dispose of electric tools together with household waste material. Electric tools and electronic equipment that have reached the end of their life must be collected separately and returned to an environmentally compatible recycling facility. Check with your local authority or retailer for recycling advice and collection point.
	Class II tool. Tool in which protection against electric shock does not rely on basic insulation only, but in which additional safety precautions, such as double insulation or reinforced insulation, are provided. There being no provision for protective earthing or reliance upon installation conditions.
	Not allowed for free-hand grinding.
	Not allowed for side grinding.
	Replace damaged cutting disc.
	Do not expose to rain or use in damp locations.
	Not for wet grinding or cutting.
	For metal material cutting
	Rotation direction

	No-load speed
	Volts
	AC Current
	European Conformity Mark
	British Conformity Mark
	Ukraine Conformity Mark
	EurAsian Conformity Mark

TECHNISCHE DATEN METALLTRENSCHLEIFMASCHINE SMT 355 (220-240 V)

Produktionsnummer	4699 19 02...
.....	4740 21 02...
.....	4740 23 02...
.....	...000001-999999
Nennaufnahmeleistung.....	2300 W
Leerlaufdrehzahl	4280 min ⁻¹
Trennscheiben-ø	355 mm
Bohrungs-ø der Trennscheibe	25,4 mm
Scheibendicke	3 mm
Scheibentyp: gebundene Trennscheibe	Type 41
Schneidleistung 0°	
	120 x 115 mm
	115 mm
	115 mm
	130 mm
Schneidleistung 45°	
	105 x 95 mm
	100 mm
	115 mm
	100 mm
Gewicht nach EPTA-Prozedur 01/2014.....	16,5 kg

Geräuschinformation

Messwerte ermittelt entsprechend EN 62841.

Der A-bewertete Geräuschpegel des Gerätes beträgt typischerweise:

Schalldruckpegel (Unsicherheit K=3dB(A)).....	91,5 dB (A)
Schallleistungspegel (Unsicherheit K=3dB(A)).....	104,5 dB (A)

Gehörschutz tragen!

WARNUNG!

Die angegebenen Schwingungsgesamtwerte und Geräuschemissionswerte wurden nach einem genormten Messverfahren gemäß EN 62841 gemessen und können für den Vergleich von Elektrowerkzeugen miteinander verwendet werden. Es kann für eine vorläufige Einschätzung der Belastung verwendet werden.

Der angegebene Schwingungs- und Geräuschemissionspegel repräsentiert die hauptsächlichsten Anwendungen des Elektrowerkzeugs. Wenn allerdings das Elektrowerkzeug für andere Anwendungen, mit abweichenden Einsatzwerkzeugen oder ungenügender Wartung eingesetzt wird, können sich die Schwingungs- und Geräuschemissionen unterscheiden. Dies kann deren Wirkung über den gesamten Arbeitszeitraum deutlich erhöhen.

Bei der Abschätzung der Belastung durch Schwingungen und Lärm sollten auch die Zeiten berücksichtigt werden, in denen das Elektrowerkzeug ausgeschaltet ist oder zwar läuft, aber keine tatsächliche Arbeit verrichtet wird. Dies kann deren Wirkung über den gesamten Arbeitszeitraum deutlich reduzieren.

Legen Sie zusätzliche Sicherheitsmaßnahmen zum Schutz des Bedieners vor den Auswirkungen von Schwingungen- und / oder Lärm fest, wie z. B.: Wartung des Werkzeugs und des Zubehörs, Warmhalten der Hände, Organisation der Arbeitsabläufe.

⚠️ WARNUNG! Lesen Sie alle Sicherheitshinweise, Anweisungen, Darstellungen und Spezifikationen für dieses Elektrowerkzeug. Versäumnisse bei der Einhaltung der nachstehenden Anweisungen können elektrischen Schlag, Brand und/oder schwere Verletzungen verursachen. **Bewahren Sie alle Sicherheitshinweise und Anweisungen für die Zukunft auf.**

⚠️ SICHERHEITSHINWEISE FÜR TRENSCHLEIFMASCHINEN

- a) Halten Sie und in der Nähe befindliche Personen sich außerhalb der Ebene der rotierenden Schleifscheibe auf. Die Schutzhaube soll die Bedienpersonen vor Bruchstücken und zufälligem Kontakt mit dem Schleifkörper schützen.
- b) Verwenden Sie ausschließlich gebundene verstärkte Trennscheiben für Ihr Elektrowerkzeug. Nur weil Sie das Zubehör an Ihrem Elektrowerkzeug befestigen können, garantiert das keine sichere Verwendung.
- c) Die zulässige Drehzahl des Einsatzwerkzeugs muss mindestens so hoch sein wie die auf dem Elektrowerkzeug angegebene Höchstdrehzahl. Zubehör, das sich schneller als zulässig dreht, kann zerbrechen und umherfliegen.

- d) Schleifkörper dürfen nur für die empfohlenen Einsatzmöglichkeiten verwendet werden. Zum Beispiel: Schleifen Sie nie mit der Seitenfläche einer Trennscheibe. Trennscheiben sind zum Materialabtrag mit der Kante der Scheibe bestimmt. Seitliche Krafteinwirkung auf diese Schleifkörper kann sie zerbrechen.
- e) Verwenden Sie immer unbeschädigte Spannflansche in der richtigen Größe und Form für die von Ihnen gewählte Schleifscheibe. Geeignete Flansche stützen die Schleifscheibe und verringern so die Gefahr eines Schleifscheibenbruchs.
- f) Außendurchmesser und Dicke des Einsatzwerkzeugs müssen den Maßangaben Ihres Elektrowerkzeugs entsprechen. Falsch bemessene Einsatzwerkzeuge können nicht ausreichend abgeschirmt oder kontrolliert werden.
- g) Schleifscheiben und Flansche müssen genau auf die Schleifspindel Ihres Elektrowerkzeugs passen. Einsatzwerkzeuge, die nicht genau auf die Schleifspindel des Elektrowerkzeugs passen, drehen sich ungleichmäßig, vibrieren sehr stark und können zum Verlust der Kontrolle führen.
- h) Verwenden Sie keine beschädigten Schleifscheiben. Kontrollieren Sie vor jeder Verwendung die Schleifscheiben auf Absplitterungen und Risse.

Wenn das Elektrowerkzeug oder die Schleifscheibe herunterfällt, überprüfen Sie, ob es/sie beschädigt ist, oder verwenden Sie ein unbeschädigte Schleifscheibe. Wenn Sie die Schleifscheibe kontrolliert und eingesetzt haben, halten Sie und in der Nähe befindliche Personen sich außerhalb der Ebene der rotierenden Schleifscheibe auf und lassen Sie das Gerät eine Minute lang mit Höchstzahl laufen. Beschädigte Schleifscheiben brechen meist in dieser Testzeit

- i) **Tragen Sie persönliche Schutzausrüstung. Verwenden Sie je nach Anwendung Vollgesichtsschutz, Augenschutz oder Schutzbrille. Soweit angemessen, tragen Sie Staubmaske, Gehörschutz, Schutzhandschuhe oder Spezialschürze, die kleine Schleif- und Materialpartikel von Ihnen fernhält.**
Der Augenschutz muss vor herumfliegenden Fremdkörpern schützen, die bei verschiedenen Anwendungen entstehen. Staub- oder Atemschutzmasken müssen den bei der Anwendung entstehenden Staub filtern. Wenn Sie lange lautem Lärm ausgesetzt sind, können Sie einen Hörverlust erleiden.
- j) **Achten Sie bei anderen Personen auf sicheren Abstand zu Ihrem Arbeitsbereich. Jeder, der den Arbeitsbereich betritt, muss persönliche Schutzausrüstung tragen.**
Bruchstücke des Werkstücks oder gebrochener Einsatzwerkzeuge können wegfiegen und Verletzungen auch außerhalb des direkten Arbeitsbereichs verursachen.
- k) **Halten Sie die Anschlussleitung von sich drehenden Einsatzwerkzeugen fern.**
Wenn Sie die Kontrolle über das Elektrowerkzeug verlieren, kann die Anschlussleitung durchtrennt oder erfasst werden und Ihre Hand oder Ihr Arm in das sich drehende Einsatzwerkzeug geraten.
- l) **Reinigen Sie regelmäßig die Lüftungsschlitze Ihres Elektrowerkzeugs.** Das Motorgebläse zieht Staub in das Gehäuse, und eine starke Ansammlung von Metallstaub kann elektrische Gefahren verursachen.
- m) **Verwenden Sie das Elektrowerkzeug nicht in der Nähe brennbarer Materialien. Verwenden Sie das Elektrowerkzeug nicht, wenn es auf einer brennbaren Oberfläche wie beispielsweise Holz steht.**
Funken können diese Materialien entzünden.
- n) **Verwenden Sie keine Einsatzwerkzeuge, die flüssige Kühlmittel erfordern.**
Die Verwendung von Wasser oder anderen flüssigen Kühlmitteln kann zu einem elektrischen Schlag führen.

Rückschlag und entsprechende Sicherheitshinweise

Rückschlag ist die plötzliche Reaktion infolge einer hakenden oder blockierten drehenden Trennscheibe. Verhaken oder Blockieren führt zu einem abrupten Stopp des rotierenden Einsatzwerkzeugs. Dadurch wird ein unkontrolliertes Trennschleifaggregat nach oben in Richtung des Bedieners beschleunigt.

Wenn z. B. eine Trennscheibe im Werkstück haket oder blockiert, kann sich die Kante der Trennscheibe, die in das Werkstück eintaucht, verfangen und dadurch die Trennscheibe ausbrechen oder einen Rückschlag verursachen. Hierbei können Trennscheibe auch brechen.

Ein Rückschlag ist die Folge eines falschen oder fehlerhaften Gebrauchs des Elektrowerkzeugs. Er kann durch geeignete Vorsichtsmaßnahmen, wie nachfolgend beschrieben, verhindert werden.

- a) **Halten Sie das Elektrowerkzeug gut fest und bringen Sie Ihren Körper und Ihre Arme in eine Position, in der Sie die Rückschlagkräfte abfangen können.**

Die Bedienperson kann durch geeignete Vorsichtsmaßnahmen die Rückschlagkräfte beherrschen.

- b) **Meiden Sie den Bereich vor und hinter der rotierenden Trennscheibe.**
Bei einem Rückschlag wird das Trennschleifaggregat nach oben in Richtung des Bedieners getrieben.
- c) **Verwenden Sie kein Ketten-, Holzschnitt- oder gezähntes Sägeblatt sowie keine segmentierte Diamantscheibe mit mehr als 10 mm breiten Lücken.**
Solche Einsatzwerkzeuge verursachen häufig einen Rückschlag oder den Verlust der Kontrolle über das Elektrowerkzeug.
- d) **Vermeiden Sie ein Blockieren der Trennscheibe oder zu hohen Anpressdruck. Führen Sie keine übermäßig tiefen Schnitte durch.** Eine Überlastung der Trennscheibe erhöht deren Beanspruchung und die Anfälligkeit zum Verhaken oder Blockieren und damit die Möglichkeit eines Rückschlags oder Schleifkörperbruchs.
- e) **Falls die Trennscheibe verklemmt oder Sie die Arbeit unterbrechen, schalten Sie das Gerät aus und halten Sie das Trennschleifaggregat ruhig, bis die Scheibe zum Stillstand gekommen ist. Versuchen Sie nie, die noch laufende Trennscheibe aus dem Schnitt zu ziehen, sonst kann ein Rückschlag erfolgen.** Ermitteln und beheben Sie die Ursache für das Verklemmen.
- f) **Schalten Sie das Elektrowerkzeug nicht wieder ein, solange es sich im Werkstück befindet. Lassen Sie die Trennscheibe erst ihre volle Drehzahl erreichen, bevor Sie den Schnitt vorsichtig fortsetzen.**
Anderenfalls kann die Scheibe verhasen, aus dem Werkstück springen oder einen Rückschlag verursachen.
- g) **Stützen Sie große Werkstücke ab, um das Risiko eines Rückschlags durch eine eingeklemmte Trennscheibe zu vermeiden.** Große Werkstücke können sich unter ihrem eigenen Gewicht durchbiegen. Das Werkstück muss auf beiden Seiten der Scheibe abgestützt werden, und zwar sowohl in der Nähe des Trennschnitts als auch an der Kante.

WEITERE SICHERHEITS- UND ARBEITSHINWEISE

Tragen Sie beim Trennen immer Augen- und Gehörschutz.

Tragen Sie persönliche Schutzausrüstung, wie Staubmaske, Handschuhe und Schürze. Besteht die Gefahr herabfallender Gegenstände, ist ein Helm bzw. Kopfschutz zu tragen.

Stellen Sie vor Gebrauch sicher, dass die Trennscheibe korrekt eingespannt und befestigt ist. Lassen Sie die Maschine in einer sicheren Position 30 Sekunden im Leerlauf drehen. Sollte es dabei zu starken Vibrationen kommen, schalten Sie die Maschine sofort aus und tauschen Sie die Trennscheibe aus.

Vergewissern Sie sich vor dem Trennen, dass alle Komponenten ordnungsgemäß eingestellt sind.

Stellen Sie sicher, dass das Netzkabel ausgesteckt ist, bevor Sie Einstellungen am Gerät vornehmen. Wenn das Netzkabel nicht ausgesteckt ist, besteht die Gefahr, dass die Maschine versehentlich eingeschaltet wird, was zu schweren Verletzungen führen kann.

Montieren Sie alle Komponenten der Trennschleifmaschine, bevor Sie das Netzkabel einstecken.

Das Netzkabel nie einstecken, wenn Sie Teile montieren, Einstellungen vornehmen, Trennscheiben wechseln oder das Gerät nicht verwenden.

Kontrollieren Sie die Trennscheibe vor jedem Gebrauch. Kontrollieren Sie die Scheibe auf Spalten und Risse. Verwenden Sie keine beschädigten Trennscheiben.

Verwenden Sie keine Sägeblätter.

Verwenden Sie keine zu dicken Trennscheiben, da anderenfalls der äußere Flansch nicht mit den Kontaktflächen der Spindel abschließt. Zu große Scheiben stoßen an der Schutzabdeckung an, während zu dicke Scheiben das Einrasten des Sicherungsstifts an der Spindel verhindern. In beiden Fällen kann es zu schweren Unfällen mit schweren Verletzungen kommen.

Die Schutzabdeckungen über der Trennscheibe dürfen nicht entfernt werden. Betreiben Sie die Maschine niemals ohne Schutz bzw. Abdeckung. Stellen Sie vor jedem Gebrauch sicher, dass alle Schutzabdeckungen ordnungsgemäß funktionieren.

Stellen Sie vor dem Starten der Trennschleifmaschine sicher, dass die Trennscheibe nicht am Arbeitstisch schleift. Wenn die Trennscheibe während des Betriebs den Arbeitstisch berührt, kann es zu Beschädigungen kommen.

Verwenden Sie die Trennschleifmaschine nicht zum Trennen von Holz oder Stein. Verwenden Sie die Maschine nicht zum Trennen von Magnesium oder Magnesiumlegierungen.

Ziehen Sie die Trennscheibe nicht zu stark fest, da sie dadurch Risse bekommen kann.

Legen Sie die Trennscheibe leicht am Werkstück an, bevor Sie mit dem Trennen beginnen. Ein hartes Aufsetzen kann zum Brechen der Scheibe führen.

Trennen Sie immer nur ein Werkstück. Stapeln Sie niemals mehrere Werkstücke zum Trennen auf dem Arbeitstisch.

Lange Werkstücke immer abstützen, damit die Maschine nicht umkippt.

Beim Trennen von Stahl entstehen Funken. Verwenden Sie die Maschine nicht in der Nähe brennbarer oder entflammbarer Werkstoffe.

Lassen Sie das Werkzeug nicht unbeaufsichtigt laufen. Verlassen Sie das Werkzeug erst, wenn es komplett stillsteht.

Lassen Sie den Schalterdrücker los und warten Sie, bis die Trennscheibe stillsteht, bevor Sie sie aus dem Werkstück herausziehen.

Halten Sie Ihre Hände fern vom Trennbereich. Halten Sie Ihre Hände fern von der Trennscheibe.

Greifen Sie bei drehender Trennscheibe nicht unter das Werkstück oder um bzw. unter die Scheibe. Versuchen Sie nicht, abtrenntes Material bei drehender Trennscheibe zu entfernen.

Meiden Sie den Bereich vor und hinter der rotierenden Trennscheibe.

Stellen Sie sich nicht auf die Maschine. Ein Kippen der Maschine oder der versehentliche Kontakt mit der Trennscheibe kann schwere Verletzungen verursachen.

Niemals freihändig arbeiten. Spannen Sie das zu trennende Werkstück immer in den Schraubstock ein. In der Tabelle mit den technischen Daten finden Sie die Mindestwerkstückgröße, die für das sichere Arbeiten mit der Maschine zu beachten ist. Stellen Sie sicher, dass während des Trennens mindestens 80 mm des Werkstücks in den Spannbacken des Schraubstocks eingespannt sind.

Halten Sie das Werkstück niemals in der bloßen Hand, da es beim Trennen sehr heiß wird.

Spannungsspitzen führen zu Spannungsschwankungen, die sich auf andere an dasselbe Stromnetz angeschlossene Elektrogeräte auswirken können. Schließen Sie das Gerät an eine Stromversorgung mit einer Impedanz von 0,233 Ω an, um Spannungsschwankungen zu minimieren. Nähere Informationen dazu erhalten Sie von Ihrem Stromanbieter.

Das Gerät sollte immer an einen Fehlerstrom-Schutzschalter mit einem Fehlerstrom von maximal 30 mA angeschlossen werden.

Für den Austausch der Trennscheibe empfiehlt AEG Scheiben mit der Artikelnummer 41A24RBF80.

SICHERHEITSHINWEISE FÜR DAS EINSPANNEN DER TRENNSCHEIBE

Um das Verletzungsrisiko zu mindern, lesen Sie vor Gebrauch der Trennscheibe die Bedienungsanleitung und beachten Sie die Anweisungen und Warnungen. Die Nichtbeachtung der Warnungen kann zu Beschädigungen der Trennscheibe bzw. zu Verletzungen führen. Bewahren Sie diese Anleitung gut auf.

Die Verwendung von anderen als den in dieser Anleitung genannten Trennscheiben erhöht das Verletzungsrisiko. Verwenden Sie nur Trennscheiben, die mindestens für die auf der Maschine angegebene Drehzahl geeignet sind.

Verwenden Sie keine zu dicken Schleifscheiben, da anderenfalls der äußere Flansch nicht mit den Kontaktflächen der Spindel abschließt. Zu große Scheiben stoßen an der Schutzabdeckung an, während zu dicke Scheiben das Einrasten des Sicherungsstifts an der Spindel verhindern. In beiden Fällen kann es zu schweren Unfällen mit schweren Verletzungen kommen.

Diese Trennscheibe ist nur für das Trennen eisenhaltiger Metalle ausgelegt. Trennen Sie kein Holz oder Stein mit dieser Trennscheibe. Trennen Sie kein Magnesium oder Magnesiumlegierungen mit dieser Trennscheibe.

Diese Trennscheibe darf nur für Trockenschnitte verwendet werden. Achten Sie auf das Verfallsdatum (Kennzeichnung auf der Schleifspindel, z. B. V07/2019).

Verwenden Sie keine beschädigten Trennscheiben. Verwenden Sie keine gesplitterten, gerissenen oder anderweitig beschädigten Trennscheiben.

Stellen Sie vor Gebrauch sicher, dass die Trennscheibe korrekt eingespannt und befestigt ist.

Die Drehrichtung der Trennscheibe ist auf dem Werkzeug angegeben. Stellen Sie beim Wechseln der Trennscheibe sicher, dass die auf der Scheibe angegebene Drehrichtung mit der auf dem Werkzeug angegebenen Drehrichtung übereinstimmt.

Ziehen Sie die Trennscheibe nicht zu stark fest, da sie dadurch Risse bekommen kann.

Vergewissern Sie sich, dass die Trennschleifmaschine beim Einspannen bzw. Entfernen der Trennscheibe nicht an die Stromversorgung angeschlossen ist.

Lagern Sie Ersatztrennscheiben umsichtig, da sie leicht beschädigt werden.

Informationen auf dem Etikett der Trennscheibe

Die Informationen auf dem Etikett der Trennscheibe sind **WICHTIG**. Lesen Sie diese Angaben sorgfältig, um sicherzustellen, dass Sie die richtige Trennscheibe wählen.

- Hersteller, Lieferant, Importeur oder Markenzeichen
- Nennmaße der Trennscheibe, insbesondere Bohrungsdurchmesser
- Schleifmittel, Korngröße, Güte oder Härtegrad, Bindung und Verstärkung, z. B. 41A24RBF80.
41 → Schleifscheibentyp, gerade Trennschleifscheibe
A → Schleifmittel: brauner Korund
24 → Korngröße
R → Güte oder Härtegrad
BF → Bindung
80 → Arbeitshöchstgeschwindigkeit in m/s
- Arbeitshöchstgeschwindigkeit in Metern pro Sekunde
- Maximal zulässige Drehzahl in 1/min

6. Die Konformitätserklärung von Schleifmitteln erfolgt gemäß EN 12413
7. Nutzungseinschränkung und sicherheitsrelevante Warnsymbole
8. Nachverfolgungscodes, z. B. Produktions-/ Chargennummer, Verfallsdatum oder Seriennummer

RESTRISIKO

Auch bei ordnungsgemäßer Verwendung können nicht alle Restrisiken ausgeschlossen werden. Beim Gebrauch können folgende Gefahren entstehen, auf die der Bediener besonders achten sollte:

- Stabilität. Sorgen Sie für einen festen Stand des Werkzeugs und sichern Sie es bei Bedarf.
- Einatmen von Staub. Tragen Sie gegebenenfalls eine Staubschutzmaske.
- Funken und heiße Metallteile können Brände und Hautverbrennungen verursachen. Tragen Sie bei Gebrauch persönliche Schutzausrüstung.
- Augenverletzungen durch Metallteile. Tragen Sie bei der Arbeit einen geeigneten Augenschutz.
- Hörschäden. Grenzen Sie die Exposition ein und tragen Sie einen geeigneten Gehörschutz.

TRANSPORT UND LAGERUNG

Während des Transports der Trennschleifmaschine muss der Haltegriff immer mit der Sicherungskette gesichert sein.

Transportieren Sie die Trennschleifmaschine immer mit einem Wagen.

Lagern Sie die Trennschleifmaschine an einem trockenen Ort mit eingehakter Sicherungskette.

PRODUKTBEschREIBUNG

- 1 Haltegriff, isolierte Grifffläche
- 2 Schalterdrücker
- 3 Obere Abdeckung
- 4 Oberer Griff
- 5 Kohlebürstenabdeckung
- 6 Kohlebürste
- 7 Spindelarretierung
- 8 Untere Abdeckung
- 9 Trennscheibe
- 10 Einstellschraube Schnitttiefe
- 11 Kontermutter Schnitttiefe
- 12 Arretierhebel Gehrungsführung
- 13 Gehrungsführung
- 14 Befestigungsbohrung
- 15 Schraubstock
- 16 Werkzeugschlüssel
- 17 Arbeitstisch
- 18 Gummifuß
- 19 Sicherungskette Maschinenkopf
- 20 Kohlebürstenabdeckung
- 21 Kohlebürste
- 22 Arretierhebel Schraubstock
- 23 Einstellkurbel Schraubstock
- 24 Ablenkblech

BESTIMMUNGSGEMÄSSE VERWENDUNG

Die Trennschleifmaschine dient zum Trennen von Metallen. Nicht zum Trennen von Nichtmetallwerkstoffen verwenden.

Das Gerät darf nur von Erwachsenen benutzt werden, die die Betriebsanleitung gelesen haben und die mit der Nutzung verbundenen Risiken und Gefahren verstehen.

Die Maschine muss auf einer soliden Arbeitsoberfläche befestigt werden. Wenn der Arbeitstisch der Maschine nicht sicher befestigt wird, kann sich die gesamte Maschine während des Trennvorgangs verschieben und schwere Verletzungen verursachen.

Das Werkzeug darf nur im Trockenen bei guter Beleuchtung und ausreichender Belüftung verwendet werden.

Das Werkzeug ist für den Endverbraucher bestimmt und darf nur wie oben beschrieben verwendet werden. Eine unsachgemäße Verwendung ist nicht zulässig.

Dieses Gerät darf nur wie angegeben bestimmungsgemäß verwendet werden.

CE-KONFORMITÄTserklärung

Wir erklären als Hersteller in alleiniger Verantwortung, dass das unter „Technische Daten“ beschriebene Produkt mit allen relevanten Vorschriften der Richtlinien 2011/65/EU (RoHS), 2014/30/EU, 2006/42/EG und den folgenden harmonisierten normativen Dokumenten übereinstimmt:

- EN 62841-1:2015
- EN 62841-3-10:2015+A11:2017
- EN 55014-1:2017+A11:2020
- EN 55014-2:2015
- EN 61000-3-2:2014
- EN 61000-3-11:2000
- EN IEC 63000:2018

Winnenden, 2020-12-12

Alexander Krug
Managing Director



Bevollmächtigt die technischen Unterlagen zusammenzustellen.

Techtronic Industries GmbH
Max-Eyth-Straße 10
71364 Winnenden
Germany

NETZANSCHLUSS

Nur an Einphasen-Wechselstrom und nur an die auf dem Leistungsschild angegebene Netzspannung anschließen. Anschluss ist auch an Steckdosen ohne Schutzkontakt möglich, da ein Aufbau der Schutzklasse II vorliegt.

WARTUNG

Nehmen Sie keine Einstellungen bei laufendem Motor vor.

Trennen Sie die Maschine von der Stromversorgung, bevor Sie Bürsten wechseln, Schmier- oder Wartungsarbeiten an der Maschine vornehmen.

Kontrollieren Sie die Maschine nach jedem Gebrauch auf Beschädigungen bzw. defekte Teile. Reparieren oder ersetzen Sie defekte Teile unverzüglich und halten Sie die Maschine immer in einem einwandfreien Zustand. Entfernen Sie Staubansammlungen.

Um den sicheren und verlässlichen Gebrauch zu gewährleisten, sind alle Reparaturen von einem autorisierten Servicecenter durchzuführen. Eine Ausnahme bildet der Austausch der von außen zugänglichen Kohlebürsten.

Ein beschädigtes Netzkabel darf nur vom Hersteller oder einem autorisierten Servicecenter ausgetauscht werden. Wenden Sie sich an ein autorisiertes Servicecenter.

Die Lüftungsöffnungen der Maschine müssen immer frei bleiben.







Nur AEG Zubehör und AEG Ersatzteile verwenden. Bauteile, deren Austausch nicht beschrieben wurde, bei einer AEG Kundendienststelle auswechseln lassen (Broschüre Garantie/Kundendienstadressen beachten).







Bei Bedarf kann eine Explosionszeichnung des Gerätes unter Angabe der Maschinen Type und der sechsstelligen Nummer auf dem Leistungsschild bei Ihrer Kundendienststelle oder direkt bei Techtronic Industries GmbH, Max-Eyth-Straße 10, 71364 Winnenden, Germany angefordert werden.

ERSATZTEILE

Trennscheibe (siehe Seite 6, Teil 9)

SYMBOLE

	ACHTUNG! WARNUNG! GEFAHR!
	Vor allen Arbeiten an der Maschine den Stecker aus der Steckdose ziehen.
	Bitte lesen Sie die Gebrauchsanweisung vor Inbetriebnahme sorgfältig durch.
	Beim Arbeiten mit der Maschine stets Schutzbrille tragen! Gehörschutz tragen! Geeignete Staubschutzmaske tragen.
	Schutzhandschuhe tragen!
	Elektrogeräte dürfen nicht zusammen mit dem Hausmüll entsorgt werden. Elektrische und elektronische Geräte sind getrennt zu sammeln und zur umweltgerechten Entsorgung bei einem Verwertungsbetrieb abzugeben. Erkundigen Sie sich bei den örtlichen Behörden oder bei Ihrem Fachhändler nach Recyclinghöfen und Sammelstellen.
	Elektrowerkzeug der Schutzklasse II. Elektrowerkzeug, bei dem der Schutz vor einem elektrischen Schlag nicht nur von der Basisisolierung abhängt, sondern auch davon, dass zusätzliche Schutzmaßnahmen, wie doppelte Isolierung oder verstärkte Isolierung, angewendet werden. Es gibt keine Vorrichtung zum Anschluss eines Schutzleiters.

	Nicht zum Freihand-Trennen geeignet
	Nicht zum Seitenschleifen geeignet
	Beschädigte Trennscheibe ersetzen
	Vor Regen schützen und nicht in feuchter Umgebung verwenden
	Nicht zum Nassschleifen oder -trennen geeignet
	Zum Trennen von Metall
	Drehrichtung
	Leerlaufdrehzahl
	Spannung Wechselstrom
	Wechselstrom
	Europäisches Konformitätszeichen
	Britisches Konformitätszeichen
	Ukrainisches Konformitätszeichen
	Euroasiatisches Konformitätszeichen

Numéro de série.....	4699 19 02...
.....	4740 21 02...
.....	4740 23 02...
.....	...000001-999999
Puissance nominale de réception.....	2300 W
Vitesse de rotation à vide.....	4280 min ⁻¹
Ø des disques de tronçonnage.....	355 mm
Ø de perçage du disque de tronçonnage.....	25,4 mm
Épaisseur du disque.....	3 mm
Type de disque : disque de coupe renforcé.....	Type 41
Puissance de coupe 0°	
□.....	120 x 115 mm
○.....	115 mm
○.....	115 mm
└.....	130 mm
Puissance de coupe 45°	
□.....	105 x 95 mm
○.....	100 mm
○.....	115 mm
└.....	100 mm
Poids suivant EPTA-Procédure 01/2014.....	16,5 kg

Informations sur le bruit

Valeurs de mesure obtenues conformément à la EN 62841. Les mesures réelles (des niveaux acoustiques de l'appareil) sont :

Niveau de pression acoustique (Incertitude K=3dB(A)).....	91,5 dB (A)
Niveau d'intensité acoustique (Incertitude K=3dB(A)).....	104,5 dB (A)

Toujours porter une protection acoustique!

AVERTISSEMENT!

Le niveau de vibration et d'émissions sonores indiqué dans cette fiche de données a été mesuré en respect d'une méthode standard de test selon la norme EN 62841 et peut être utilisé pour comparer les outils entre eux. Il peut être utilisé pour évaluation préliminaire de l'exposition.

Le niveau de vibration et d'émissions sonores déclaré correspond à l'application principale de l'outil. Cependant, si l'outil est utilisé pour des applications différentes, avec différents accessoires ou est mal entretenu, les vibrations et les émissions sonores peuvent différer. Cela peut augmenter considérablement le niveau d'exposition au cours de la période de travail totale.

Une estimation du niveau d'exposition aux vibrations et au bruit devrait également tenir compte des temps d'arrêt de l'outil ou des périodes où il est en marche mais n'effectue pas réellement le travail. Cela peut réduire considérablement le niveau d'exposition au cours de la période de travail totale.

Identifier des mesures de sécurité supplémentaires pour protéger l'opérateur des effets des vibrations et/ou du bruit tels que : l'entretien de l'outil et des accessoires, le maintien au chaud des mains, l'organisation des processus de travail.

AVERTISSEMENT! Lire tous les avertissements de sécurité, les instructions opérationnelles, les illustrations et les spécifications fournies avec cet outil électrique. La non observance des instructions mentionnées ci-dessous peut causer des chocs électriques, des incendies ou de graves blessures.

Bien garder tous les avertissements et instructions.

CONSIGNES DE SÉCURITÉ POUR LES TRONÇONNEUSES À MÉTAUX

- Toute personne se trouvant à proximité de la tronçonneuse doit se tenir en dehors de la zone du disque de coupe en rotation.** Le capot de protection doit protéger l'opérateur des fragments d'outils et des contacts accidentels avec le disque.
- Utilisez uniquement des disques de coupe renforcés pour votre outil électrique.** Ce n'est parce que vous pouvez fixer l'accessoire à votre outil électrique qu'une utilisation sûre est garantie.
- La vitesse assignée de l'accessoire doit être au moins égale à la vitesse maximale indiquée sur l'outil électrique.** Les accessoires fonctionnant plus vite que leur vitesse assignée peuvent se rompre et voler en éclat.

- Les meules doivent être utilisées uniquement pour les applications recommandées. Par exemple : ne pas meuler avec le côté de la meule à tronçonner.** Les meules à tronçonner abrasives sont destinées au meulage périphérique, l'application de forces latérales à ces meules peut les briser en éclats.
- Toujours utiliser des flasques de meule non endommagés qui sont de taille et de forme correctes pour la meule que vous avez choisie.** Des flasques de meule appropriés supportent la meule réduisant ainsi la possibilité de rupture de la meule.
- Le diamètre extérieur et l'épaisseur de votre accessoire doivent se situer dans le cadre des caractéristiques de capacité de votre outil électrique.** Les accessoires dimensionnés de façon incorrecte ne peuvent pas être protégés ou commandés de manière appropriée.
- Les disques de coupe et les brides doivent être parfaitement adaptés à la broche de rectification de votre outil électrique.** Les accessoires qui ne sont pas parfaitement adaptés à la broche de rectification de l'outil électrique tournent de façon irrégulière, sont sujets à de fortes vibrations et peuvent entraîner une perte de contrôle.
- N'utilisez pas de disques de coupe endommagés. Avant chaque utilisation, vérifiez que les disques de**

coupe ne présentent ni éclats ni fissures. Si l'outil électrique ou le disque de coupe tombe par terre, vérifiez que celui-ci n'est pas endommagé ou utilisez un disque de coupe non endommagé. Une fois que vous avez vérifié le disque de coupe et que vous l'avez inséré, ne séjournez pas dans la zone du disque de coupe en rotation, et laissez fonctionner l'appareil pendant une minute à pleine vitesse. Les disques de coupe endommagés se cassent la plupart du temps pendant la phase de test.

- Portez un équipement de protection individuelle. Selon les applications, utilisez une protection complète de visage, une protection oculaire ou des lunettes de protection. Si cela est adapté, portez un masque antipoussière, une protection auditive, des gants de protection ou un tablier spécial vous protégeant du contact des particules de ponçage et de matériau.** La protection oculaire doit protéger contre les corps étrangers générés par diverses opérations et projetés dans l'air. Les masques anti-poussières et respiratoires doivent filtrer la poussière générée lors de l'application. Une longue exposition à un bruit important peut provoquer une perte de l'ouïe..
- Maintenir les personnes présentes à une distance de sécurité par rapport à la zone de travail. Toute personne entrant dans la zone de travail doit porter un équipement de protection individuelle.** Des fragments de pièce à usiner ou d'un accessoire cassé peuvent être projetés et provoquer des blessures en dehors de la zone immédiate d'opération.
- Tenez le câble de raccordement éloigné des pièces en rotation de l'accessoire.** Si vous perdez le contrôle de l'outil électrique, le câble de raccordement peut être sectionné ou saisi et votre main ou votre bras peut entrer en contact avec l'accessoire en rotation.
- Nettoyer régulièrement les orifices d'aération de l'outil électrique.** Le ventilateur du moteur attirera la poussière à l'intérieur du boîtier et une accumulation excessive de poudre de métal peut provoquer des dangers électriques.
- N'utilisez pas l'outil électrique à proximité de matériaux combustibles. N'utilisez pas l'outil électrique s'il se trouve sur une surface inflammable telle que du bois.** Des étincelles peuvent enflammer ces matériaux.
- Ne pas utiliser d'accessoires qui nécessitent des réfrigérants fluides.** L'utilisation d'eau ou d'autres réfrigérants fluides peut aboutir à une électrocution ou un choc électrique.

Rebonds et mises en garde correspondantes

Un rebond est la réaction brusque découlant du coincement ou du blocage d'un disque de coupe en rotation. Le coincement ou le blocage provoque l'arrêt net de l'accessoire en rotation. Ceci peut causer une projection de la tronçonneuse à métaux non contrôlée vers le haut, en direction de l'opérateur.

Par exemple, si une meule abrasive est accrochée ou pincée par la pièce à usiner, le bord de la meule qui entre dans le point de pincement peut creuser la surface du matériau, provoquant des sauts ou l'expulsion de la meule. Les meules abrasives peuvent également se rompre dans ces conditions.

Le rebond résulte d'un mauvais usage de l'outil et/ou de procédures ou de conditions de fonctionnement incorrectes et peut être évité en prenant les précautions appropriées spécifiées ci-dessous.

- Maintenir fermement l'outil électrique et placer votre corps et vos bras pour vous permettre de résister**

aux forces de rebond.

L'opérateur peut maîtriser les couples de réaction ou les forces de rebond, si les précautions qui s'imposent sont prises.

- Évitez la zone se trouvant devant et derrière le disque de coupe en rotation.** En cas de rebond, la tronçonneuse sera projetée vers le haut, en direction de l'opérateur.
- N'utilisez pas de chaîne, de lame à graver le bois ou de scie à denture ainsi qu'aucun disque de diamant segmenté présentant des espaces de plus de 10 mm.** Des outils d'insertion de ce type provoquent fréquemment un rebond ou la perte de contrôle de l'outil électrique.
- Évitez un blocage de la meule ou une pression d'application trop élevée. Ne faites pas des entailles d'une profondeur excessive.** Une surcharge du disque de coupe augmente sa sollicitation et la tendance à l'inclinaison ou le blocage et, par conséquent, la possibilité d'un rebond ou d'une rupture du corps de l'outil de rectification.
- Si le disque de coupe se bloque ou si vous interrompez le travail, mettez l'appareil hors service et maintenez-le jusqu'à ce que le disque de coupe se soit arrêté. N'essayez jamais de retirer un disque de coupe encore en rotation de la coupe, au risque sinon de provoquer un rebond.** Établissez et remédiez à la cause du blocage.
- Ne pas reprendre l'opération de coupe dans la pièce à usiner. Laisser la meule atteindre sa pleine vitesse et rentrer avec précaution dans le tronçon.** La meule peut se coincer, venir chevaucher la pièce à usiner ou effectuer un rebond si l'on fait redémarrer l'outil électrique dans la pièce à usiner.
- Étayer les grosses pièces à usiner pour réduire le risque d'un rebond dû à un disque de coupe coincé.** Les grosses pièces à usiner peuvent fléchir sous leur poids propre. La pièce à usiner doit être étayée des deux côtés du disque, tant à proximité de la coupe qu'au niveau du bord.

AVIS COMPLÉMENTAIRES DE SÉCURITÉ ET DE TRAVAIL

Lors de la coupe, portez toujours une protection oculaire et une protection auditive.

Portez un équipement de protection individuelle, comme un masque antipoussière, des gants et un tablier. S'il existe un risque de chute d'objets, le port d'un casque de protection est obligatoire.

Avant toute utilisation, assurez-vous que le disque de coupe est correctement serré et fixé. Laissez la machine tourner à vide pendant 30 secondes dans une position sûre. Toutefois, en cas de très fortes vibrations, éteignez immédiatement la machine et remplacez le disque de coupe.

Avant la découpe, assurez-vous que tous les composants sont réglés correctement.

Avant de procéder aux réglages de la machine, assurez-vous que le câble d'alimentation est débranché. Si le câble d'alimentation est branché, il est possible que la machine soit mise en marche par inadvertance, ce qui peut avoir pour conséquence des blessures graves.

Montez tous les composants de la tronçonneuse à métaux avant de brancher le câble d'alimentation.

Ne branchez jamais le câble d'alimentation lorsque vous montez des pièces, effectuez des réglages, remplacez les disques de coupe ou si vous n'utilisez pas l'appareil.

Contrôlez le disque de coupe avant chaque utilisation. Contrôlez que le disque ne présente aucun éclat et aucune fissure. N'utilisez pas de disques de coupe endommagés.

N'utilisez pas de lames de scie.

N'utilisez pas un disque de coupe trop épais, sinon le flanc extérieur ne peut pas s'engager avec les surfaces de contact de la broche. Les disques trop larges entrent en contact avec le capot de protection, alors que des disques trop épais empêchent la goupille de sûreté de s'enclencher dans la broche. Dans les deux cas, cela peut provoquer de graves accidents ayant pour conséquence de graves blessures.

Les capots de protection du disque de coupe ne doivent pas être retirés ! N'utilisez jamais la machine sans protection ni capot. Avant chaque utilisation, assurez-vous que tous les capots de protection fonctionnent correctement.

Avant de démarrer la tronçonneuse à métaux, assurez-vous que le disque de coupe n'entre pas en contact avec le plateau de travail. Si le disque de coupe entre en contact avec le plateau de travail en cours de fonctionnement, cela peut endommager la machine.

N'utilisez pas la tronçonneuse à métaux pour couper du bois ou de la pierre. N'utilisez pas la tronçonneuse à métaux pour couper du magnésium ou des alliages de magnésium.

Ne serrez pas trop le disque de coupe car ceci peut provoquer des fissures.

Appliquez le disque de coupe légèrement sur la pièce à usiner avant de commencer la découpe. Une application trop forte peut entraîner une rupture du disque.

Coupez toujours une seule pièce à la fois. N'empilez jamais plusieurs pièces sur le plateau de travail pour les couper en même temps.

Soutenez toujours les longues pièces à usiner afin que la machine ne bascule pas.

La découpe de l'acier entraîne la formation d'étincelles. N'utilisez pas la machine à proximité de matières combustibles ou inflammables.

Ne laissez jamais l'outil tourner sans surveillance. Laissez l'outil uniquement lorsqu'il est complètement à l'arrêt.

Relâchez la gâchette et attendez jusqu'à ce que le disque de coupe soit complètement à l'arrêt avant de le retirer de la pièce à usiner.

Maintenez vos mains éloignées de la zone de coupe. Maintenez vos mains éloignées du disque de coupe.

Lorsque le disque de coupe est en rotation, ne passez pas votre main sous la pièce à usiner ni autour ou sous le disque. N'essayez pas de retirer de la matière coupée lorsque le disque de coupe tourne.

Évitez la zone se trouvant devant et derrière le disque de coupe en rotation.

Ne vous positionnez pas sur la machine. Un basculement de la machine ou le contact involontaire avec le disque de coupe peut entraîner des blessures graves.

Ne travaillez jamais à main levée. Serrez toujours la pièce à usiner à couper dans l'étau. Pour connaître la taille minimale de la pièce à usiner à respecter pour effectuer un travail sûr avec la machine, consultez le tableau relatif aux caractéristiques techniques. Pendant la découpe, assurez-vous qu'au moins 80 mm de la pièce à usiner se trouvent dans les mâchoires de l'étau.

Ne tenez jamais la pièce à usiner à mains nues car elle devient très chaude pendant la découpe.

Les pics de tension entraînent des fluctuations de la tension qui peuvent affecter d'autres appareils raccordés au même réseau électrique. Raccordez l'appareil à une alimentation électrique ayant une impédance de 0,233 Ω afin de

minimiser les fluctuations de tension. Pour plus d'informations, adressez-vous à votre fournisseur d'électricité.

L'appareil doit toujours être raccordé à un disjoncteur différentiel avec un courant de défaut de maximum 30 mA.

Pour le remplacement du disque de coupe, AEG recommande des disques de la référence 41A24RBF80.

CONSIGNES DE SÉCURITÉ POUR LE SERRAGE DU DISQUE DE COUPE

Pour éviter tout risque de blessure, veuillez lire le manuel d'utilisation avant d'utiliser le disque de coupe et respectez les instructions et les avertissements. Le non-respect des avertissements peut entraîner des détériorations du disque de coupe ou des blessures. Conservez le présent manuel en lieu sûr.

L'utilisation de disques de coupe autres que ceux mentionnés dans ce manuel augmente le risque de blessure. Utilisez uniquement des disques de coupe qui sont conçus au moins pour la vitesse de rotation indiquée sur la machine.

N'utilisez pas un disque de coupe trop épais, sinon le flanc extérieur ne peut pas s'engager avec les surfaces de contact de la broche. Les disques trop larges entrent en contact avec le capot de protection, alors que des disques trop épais empêchent la goupille de sûreté de s'enclencher dans la broche. Dans les deux cas, cela peut provoquer de graves accidents ayant pour conséquence de graves blessures.

Ce disque de coupe est conçu uniquement pour la découpe de métaux ferreux. N'utilisez pas ce disque de coupe pour couper du bois ou de la pierre. N'utilisez pas ce disque de coupe pour couper du magnésium ou des alliages de magnésium.

Ce disque de coupe ne peut être utilisé que pour des coupes à sec. Respectez la date limite d'utilisation (signalisation sur la broche de rectification, par ex. V07/2019).

N'utilisez pas de disques de coupe endommagés. N'utilisez pas de disques de coupe qui sont fendus, fissurés ou détériorés.

Avant toute utilisation, assurez-vous que le disque de coupe est correctement serré et fixé.

Le sens de rotation du disque de coupe est indiqué sur l'outil. Lors du remplacement du disque de coupe, assurez-vous que le sens de rotation indiqué sur le disque correspond au sens de rotation indiqué sur l'outil.

Ne serrez pas trop le disque de coupe car ceci peut provoquer des fissures.

Lorsque vous serrez ou retirez le disque de coupe, assurez-vous que la tronçonneuse à métaux n'est pas branchée à l'alimentation électrique.

Rangez les disques de rechange prudemment car ils peuvent être facilement endommagés.

Informations sur l'étiquette du disque de coupe

Les informations sur l'étiquette du disque de coupe sont IMPORTANTES. Veuillez lire ces informations afin d'être sûr que vous choisissez le bon disque de coupe.

1. Fabricant, fournisseur, importateur ou marques commerciales
2. Dimensions nominales du disque de coupe, en particulier diamètre du trou
3. Matière abrasive, taille du grain, qualité ou degré de dureté, liaison et renforcement, par ex. 41A24RBF80.
41 → Type de disque de coupe, disque de coupe droit

- A → Matière abrasive : corindon brun
- 24 → Taille du grain
- R → Qualité ou degré de dureté
- BF → Liaison
- 80 → Vitesse de travail maximale en m/s

4. Vitesse de travail maximale en mètre par seconde
5. Vitesse de rotation maximale admise en tr/min
6. Pour la déclaration de conformité, les matières abrasives doivent être marquées selon la norme EN 12413
7. Restriction d'utilisation et symboles d'avertissement relatifs à la sécurité.
8. Code de traçabilité, par ex. numéro de production/de lot, date limite d'utilisation ou numéro de série

RISQUES RESIDUELS

Même en cas d'utilisation correcte, il n'est pas possible d'exclure tous les risques résiduels. Lors de l'utilisation, les risques suivants pourront être présents et l'utilisateur devra prêter une attention particulière en vue de les éviter :

- Stabilité. Assurez que l'outil est stable et fixez-le si nécessaire.
- Inhalation de poussière. Portez un masque antipoussière si nécessaire.
- Les étincelles et les pièces métalliques chaudes peuvent provoquer des incendies et des brûlures de la peau. Lors de l'utilisation, portez un équipement de protection individuelle.
- Lésions oculaires dues aux particules métalliques. Portez une protection oculaire adaptée lorsque vous travaillez.
- Lésions auditives. Limitez le temps d'exposition et portez une protection auditive adaptée.

TRANSPORT ET STOCKAGE

Pendant le transport de la tronçonneuse à métaux, la poignée doit toujours être fixée au moyen de la chaîne de sécurité.

Transportez toujours la tronçonneuse avec un chariot.

Rangez la tronçonneuse à métaux dans un endroit sec et avec la chaîne de sécurité accrochée.

DESCRIPTION DU PRODUIT

- 1 Poignée, surface de préhension isolée
- 2 Gâchette
- 3 Couvercle supérieur
- 4 Poignée supérieure
- 5 Protection du balai de charbon
- 6 Balai de charbon
- 7 Blocage de la broche
- 8 Couvercle inférieur
- 9 Disque de coupe
- 10 Vis de réglage pour la profondeur de coupe
- 11 Contre-écrou pour la profondeur de coupe
- 12 Levier de blocage pour le guide d'onglet
- 13 Guide d'onglet
- 14 Trou de fixation
- 15 Étau
- 16 Clé d'outil
- 17 Plateau de travail
- 18 Pied en caoutchouc
- 19 Chaîne de sécurité à l'avant de la machine
- 20 Protection du balai de charbon
- 21 Balai de charbon
- 22 Levier de blocage de l'étau

- 23 Levier de réglage de l'étau
- 24 Déflexeur

UTILISATION CONFORME AUX PRESCRIPTIONS

La tronçonneuse à métaux sert à couper du métal. Ne l'utilisez pas pour couper d'autres types de matériaux.

Ce produit ne doit être utilisé que par des adultes ayant lu le manuel d'utilisation et ayant compris les risques et les dangers inhérents à son utilisation.

La machine doit être fixée sur une surface de travail solide. Si le plateau de travail de la machine n'est pas fixé de manière sûre, l'ensemble de la machine peut bouger pendant le processus de coupe et entraîner des blessures graves.

Le produit doit être utilisé uniquement dans un endroit sec doté d'un bon éclairage et d'une ventilation adéquate.

Le produit est destiné à l'utilisateur final et ne doit être utilisé que de la manière décrite plus haut. Toute autre utilisation n'est pas autorisée.

Comme déjà indiqué, cette machine n'est conçue que pour être utilisée conformément aux prescriptions.

DÉCLARATION CE DE CONFORMITÉ

Nous déclarons, en tant que fabricant et sous notre seule responsabilité, que le produit décrit dans « Données techniques » est conforme à toutes les dispositions pertinentes des directives 2011/65/UE (RoHS), 2014/30/UE, 2006/42/CE et des documents normatifs harmonisés suivants :

EN 62841-1:2015
EN 62841-3-10:2015+A11:2017
EN 55014-1:2017+A11:2020
EN 55014-2:2015
EN 61000-3-2:2014
EN 61000-3-11:2000
EN IEC 63000:2018

Winnenden, 2020-12-12



Alexander Krug
Managing Director



Autorisé à compiler la documentation technique.

Techtronic Industries GmbH
Max-Eyth-Straße 10
71364 Winnenden
Germany

BRANCHEMENT SECTEUR

Raccorder uniquement à un courant électrique monophasé et uniquement à la tension secteur indiquée sur la plaque signalétique. Le raccordement à des prises de courant sans contact de protection est également possible car la classe de protection II est donnée.

ENTRETIEN

N'effectuez pas de réglage lorsque le moteur est en marche.

Débranchez la machine de l'alimentation électrique avant de changer les balais, de lubrifier ou d'effectuer des travaux de maintenance.

Après chaque utilisation, vérifiez que la machine ne présente pas de signes de détérioration ou de pièces défectueuses. Réparez ou remplacez les pièces défectueuses sans attendre et maintenez toujours la machine dans un état irréprochable. Éliminez la poussière accumulée.

Afin de garantir une utilisation sûre et fiable, toutes les réparations doivent être réalisées par un centre de service agréé, à l'exception du remplacement des balais de charbon accessibles depuis l'extérieur.

Si un câble d'alimentation est endommagé, il doit être remplacé uniquement par le fabricant ou un centre de service agréé. Contactez le centre de service agréé.

Les orifices de ventilation de la machine doivent restés libres à tout moment.

N'utiliser que des pièces et accessoires AEG. Pour des pièces dont l'échange n'est pas décrit, s'adresser de préférence aux stations de service après-vente AEG (voir brochure Garantie/Adresses des stations de service après-vente).

En cas de besoin il est possible de demander un dessin éclaté du dispositif en indiquant le modèle de la machine et le numéro de six chiffres imprimé sur la plaquette de puissance et en s'adressant au centre d'assistance technique ou directement à Techtronic Industries GmbH, Max-Eyth-Straße 10, 71364 Winnenden, Germany.

PIÈCES DE RECHANGÉ

Disque de coupe (voir page 6, pièce 9)

SYMBOLES

	ATTENTION! AVERTISSEMENT! DANGER!
	Avant tous travaux sur la machine extraire la fiche de la prise de courant.
	Veuillez lire avec soin le mode d'emploi avant la mise en service
	Toujours porter des lunettes protectrices en travaillant avec la machine. Toujours porter une protection acoustique! Porter un masque de protection approprié contre les poussières.
	Porter des gants de protection!
	Les dispositifs électriques ne sont pas à éliminer dans les déchets ménagers. Les dispositifs électriques et électroniques sont à collecter séparément et à remettre à un centre de recyclage en vue de leur élimination dans le respect de l'environnement. S'adresser aux autorités locales ou au détaillant spécialisé en vue de connaître l'emplacement des centres de recyclage et des points de collecte.

	Outil électrique en classe de protection II. Outil électrique équipé d'une protection contre la fulguration électrique qui ne dépend seulement de l'isolation de base mais aussi de l'application d'autres mesures de protection telles qu'une double isolation ou une isolation augmentée. La connexion d'un conducteur de protection n'est pas prédisposée.
	Ne convient pas pour une découpe à main levée
	Ne convient pas pour un ponçage latéral
	Remplacer tout disque de coupe endommagé
	Protéger contre la pluie et ne pas utiliser dans un environnement humide
	Ne convient pas pour un ponçage ou une découpe humide
	Pour la découpe du métal
	Direction de rotation
n_0	Vitesse de rotation à vide
V	Tension (V c.a.)
	Courant alternatif
	Marque de conformité européenne
	Marque de conformité britannique
	Marque de conformité ukrainienne
	Marque de conformité d'Eurasie

DATI TECNICI SMERIGLIATRICE DA TAGLIO PER METALLI SMT 355 (220-240 V)

Numero di serie	4699 19 02...
.....	4740 21 02...
.....	4740 23 02...
.....	...000001-999999
Potenza assorbita nominale	2300 W
Numero di giri a vuoto	4280 min ⁻¹
Ø dei dischi troncatore	355 mm
Ø del foro del disco troncatore	25,4 mm
Spessore disco	3 mm
Tipo di disco: disco da taglio rinforzato	Type 41
Capacità di taglio 0°	
	120 x 115 mm
	115 mm
	115 mm
	130 mm
Capacità di taglio 45°	
	105 x 95 mm
	100 mm
	115 mm
	100 mm
Peso secondo la procedura EPTA 01/2014	16,5 kg

Informazioni sulla rumorosità

Valori misurati conformemente alla norma EN 62841.

La misurazione A del livello di pressione acustica dell'utensile è di solito di:

Livello di rumorosità (Incertezza della misura K=3dB(A)) 91,5 dB (A)

Potenza della rumorosità (Incertezza della misura K=3dB(A)) 104,5 dB (A)

Utilizzare le protezioni per l'udito!

AVVERTENZA!

Il/i valore/i di emissione acustica riportato/i in questa scheda informativa sono stati misurati conformemente a un metodo di prova standard sulla base della norma EN 62841 e possono essere utilizzati per confrontare gli utensili tra loro. Può/possono essere utilizzato/i anche per una valutazione preliminare dell'esposizione.

Il livello di vibrazione ed emissione acustica dichiarato rappresenta le applicazioni principali dell'utensile. Tuttavia, se l'utensile è utilizzato per applicazioni diverse, con accessori differenti o una manutenzione non adeguata, la vibrazione e l'emissione acustica potrebbero variare. Ciò può aumentare significativamente il livello di esposizione durante l'intera durata del lavoro.

Una stima del livello di esposizione alle vibrazioni e al rumore dovrebbe tenere conto anche dei periodi in cui l'utensile è spento o è in funzione ma non sta lavorando. Ciò può ridurre significativamente il livello di esposizione durante l'intera durata del lavoro.

Identificare le misure di sicurezza supplementari per proteggere l'operatore dagli effetti delle vibrazioni e/o del rumore, ad esempio eseguendo la manutenzione dell'utensile e degli accessori, mantenendo le mani calde e organizzando gli schemi di lavoro.

AVVERTENZA! Leggere tutte le avvertenze di sicurezza, istruzioni operative, illustrazioni e specifiche fornite con questo elettrotensile. Il mancato rispetto delle istruzioni di seguito riportate può causare scosse elettriche, incendi e/o lesioni gravi.
Conservare tutte le avvertenze di pericolo e le istruzioni operative per ogni esigenza futura.

AVVERTENZE PER LA SICUREZZA DI SMERIGLIATRICI DA TAGLIO

- Posizionare se stessi e le altre persone presenti al di fuori del piano del disco da taglio.** La protezione aiuta a proteggere l'utilizzatore da frammenti del disco da taglio in caso di rottura e dal contatto accidentale con il disco da taglio.
- Utilizzate per il vostro elettrotensile solo dischi da taglio con legante rinforzati.** Il semplice fatto che un accessorio può essere fissato sul vostro utensile elettrico, non garantisce un funzionamento sicuro.
- Il numero di giri ammesso dell'accessorio impiegato deve essere almeno tanto alto quanto il numero massimo di giri riportato sull'elettrotensile.** Un accessorio che gira più rapidamente di quanto consentito può rompersi in vari pezzi e venir lanciato intorno.

- Utensili abrasivi possono essere utilizzati esclusivamente per le possibilità applicative esplicitamente raccomandate. P. es.: Mai eseguire lavori di levigatura con la superficie laterale di un disco abrasivo da taglio diritto.** Mole abrasive da taglio diritto sono previste per l'asportazione di materiale con il bordo del disco. Esercitando dei carichi laterali su questi utensili abrasivi vi è il pericolo di romperli.
- Per la mola abrasiva selezionata, utilizzare sempre flange di serraggio che siano in perfetto stato e che siano della corretta dimensione e forma.** Flange adatte hanno una funzione di corretto supporto della mola abrasiva riducendo il più possibile il pericolo di una rottura della mola abrasiva.
- Il diametro esterno e lo spessore dell'accessorio montato devono corrispondere ai dati delle dimensioni dell'elettrotensile in dotazione.** In caso di utilizzo di portautensili e di accessori di dimensioni sbagliate non sarà possibile schermarli oppure controllarli a sufficienza.
- I dischi da taglio e le flange devono avere esattamente la corretta dimensione per il mandrino dell'elettrotensile.** I dischi da taglio e le flange che non corrispondono al sistema di montaggio dell'elettrotensile si sbilanciano, vibrano eccessivamente e possono causare la perdita di controllo.

h) Non utilizzare dischi da taglio danneggiati. Prima di ogni utilizzo, controllare che i dischi da taglio non presentino scheggiature e crepe. In caso di caduta dell'elettrotensile o del disco da taglio, controllare che non vi siano danni o installare un disco da taglio non danneggiato. Dopo l'ispezione e l'installazione del disco da taglio, allontanare se stessi e le altre persone presenti dal piano del disco da taglio rotante e far funzionare l'elettrotensile alla massima velocità a vuoto per un minuto. I dischi da taglio danneggiati si romperanno normalmente durante la durata di questa prova.

i) Indossare dispositivi di protezione individuale. A seconda dell'applicazione, utilizzare schermi facciali, occhiali protettivi a mascherina o occhiali di sicurezza. Se necessario, indossare una maschera antipolvere, protezioni acustiche, guanti e un grembiule da lavoro in grado di fermare piccoli frammenti di abrasivo o del pezzo in lavorazione. La protezione oculare deve essere in grado di fermare i detriti volanti generati da varie operazioni. La maschera antipolvere o il respiratore deve essere in grado di filtrare le particelle generate dalla lavorazione. L'esposizione prolungata a rumori ad alta intensità può causare la perdita dell'udito.

j) Avere cura di evitare che altre persone possano avvicinarsi alla zona in cui si sta lavorando. Ogni persona che entra nella zona di operazione deve indossare un abbigliamento protettivo personale. Frammenti del pezzo in lavorazione oppure utensili rotti possono volar via oppure provocare incidenti anche al di fuori della zona diretta di lavoro.

k) Tenere il cavo di alimentazione lontano dall'accessorio rotante. In caso di perdita del controllo, il cavo può essere tagliato o impigliato e la vostra mano o il vostro braccio può essere tirato fino ad entrare in contatto coll'accessorio rotante.

l) Pulire regolarmente le feritoie di ventilazione dell'elettrotensile in dotazione. Il ventilatore del motore attira polvere nella carcassa ed una forte raccolta di polvere di metallo può provocare pericoli di origine elettrica.

m) Non usare l'elettrotensile in prossimità di materiali infiammabili. Non usare l'elettrotensile quando si trova su una superficie combustibile come ad esempio il legno. Le scintille potrebbero incendiare questi materiali.

n) Non utilizzare mai accessori che richiedano refrigeranti liquidi. L'utilizzo di acqua o di altri liquidi refrigeranti può provocare una scossa di corrente elettrica.

Contraccollo e relative avvertenze di pericolo

Il contraccollo è una reazione improvvisa quando un disco da taglio rotante si inceppa o viene bloccato. L'inceppamento o il bloccaggio provoca un rapido arresto del disco da taglio rotante che, a sua volta, fa sì che l'unità di taglio incontrollata sia spinta verso l'alto in direzione dell'utilizzatore.

Se p. es. un disco abrasivo resta agganciato o bloccato nel pezzo in lavorazione, il bordo del disco abrasivo che si abbassa nel pezzo in lavorazione può rimanere impigliato provocando in questo modo una rottura oppure un contraccollo del disco abrasivo. In tali situazioni è possibile che le mole abrasive possano anche rompersi.

Un contraccollo è la conseguenza di un utilizzo non appropriato oppure non corretto dell'elettrotensile. Esso può essere evitato soltanto prendendo misure adatte di sicurezza come dalla descrizione che segue.

a) Tenere sempre ben saldo l'elettrotensile e portare il proprio corpo e le proprie braccia in una posizione che Vi permetta di compensare le forze di contraccollo.

Prendendo appropriate misure di precauzione l'operatore può essere in grado di tenere sotto controllo le forze di contraccollo.

b) Non posizionare il corpo in linea con il disco da taglio rotante.

In caso di contraccollo, l'unità di taglio verrebbe proiettata verso l'alto in direzione dell'utilizzatore.

c) Non utilizzare lame a catena, lame per l'intaglio del legno, dischi diamantati a segmenti con aperture periferiche superiori a 10 mm o lame dentate. Lame di questo tipo creano frequenti contraccolpi e perdita di controllo.

d) Evitare il bloccaggio del disco da taglio o l'esercizio di una pressione eccessiva. Non tentare di effettuare tagli di profondità eccessiva. L'eccessiva sollecitazione del disco da taglio aumenta il carico e la suscettibilità alla torsione o al bloccaggio del disco nel taglio e quindi la possibilità di un contraccollo o della rottura del disco da taglio.

e) Quando il disco da taglio si è inceppato o quando si interrompe un taglio per qualsiasi motivo, spegnere l'elettrotensile e tenere immobile l'unità di taglio fino all'arresto completo del disco da taglio. Non tentare mai di rimuovere il disco dal taglio mentre il disco da taglio è in movimento, altrimenti potrebbe verificarsi un contraccollo. Indagare e adottare misure correttive per eliminare la causa per la quale il disco da taglio si è bloccato.

f) Mai rimettere l'elettrotensile in funzione fintanto che esso si trovi ancora nel pezzo in lavorazione. Prima di continuare ad eseguire il taglio procedendo con la dovuta attenzione, attendere che il disco abrasivo da taglio diritto abbia raggiunto la massima velocità. In caso contrario è possibile che il disco resti agganciato, sbalzi dal pezzo in lavorazione oppure provochi un contraccollo.

g) Sostenere i pezzi in lavorazione di grandi dimensioni per ridurre al minimo il rischio che il disco da taglio si inceppi e causi un contraccollo. I pezzi in lavorazione di grandi dimensioni tendono a piegarsi sotto il proprio peso. I supporti devono essere posizionati sotto il pezzo in lavorazione vicino alla linea di taglio e vicino al bordo del pezzo in lavorazione, su entrambi i lati del disco da taglio.

ULTERIORI AVVISI DI SICUREZZA E DI LAVORO

Durante il taglio utilizzare sempre protezioni per gli occhi e per l'udito.

Utilizzare dispositivi di protezione individuale come maschera antipolvere, guanti e grembiule. Se sussiste il rischio di caduta di oggetti, indossare il casco o una protezione per la testa.

Assicurarsi che il disco da taglio sia montato e serrato correttamente prima dell'uso e far funzionare la macchina a vuoto per 30 secondi in posizione sicura, fermarsi immediatamente e sostituire il disco da taglio in caso di forti vibrazioni.

Prima di eseguire un taglio, assicurarsi che tutti i componenti siano regolati correttamente.

Prima di effettuare qualsiasi regolazione, assicurarsi che l'utensile sia scollegato dall'alimentazione elettrica. Il mancato scollegamento dell'alimentazione elettrica potrebbe causare un avviamento accidentale con conseguenti gravi lesioni personali.

Montare tutte le parti della smerigliatrice da taglio prima di collegarla all'alimentazione elettrica.

Il prodotto non deve mai essere collegato all'alimentazione elettrica quando si assemblano parti, si effettuano regolazioni, si installano o si rimuovono dischi da taglio o quando non viene utilizzato.

Ispezionare visivamente il disco da taglio prima di ogni utilizzo. Controllare che il disco da taglio non presenti fessure e crepe. Non utilizzare dischi da taglio danneggiati.

Non utilizzare lame di seghe.

Non utilizzare mai un disco da taglio troppo spesso per permettere alla flangia esterna di combaciare con le superfici di contatto del mandrino. Dischi da taglio troppo grandi entrerebbero in contatto con la protezione del disco, mentre dischi troppo spessi impedirebbero al bullone di fissare il disco da taglio sul mandrino. Entrambe le situazioni possono provocare gravi incidenti e causare gravi lesioni personali.

Non rimuovere le protezioni del disco da taglio dalla macchina. Non mettere mai in funzione la macchina con una protezione o una copertura rimossa. Assicurarsi che tutte le protezioni funzionino correttamente prima di ogni utilizzo.

Non avviare la smerigliatrice da taglio senza aver controllato la presenza di interferenze tra il disco da taglio e il piano di lavoro. In caso di urto del disco da taglio con il supporto del piano di lavoro durante il funzionamento, il disco da taglio può subire danni.

Non tentare di tagliare legno o mattoni con la smerigliatrice da taglio. Non tagliare mai leghe di magnesio o magnesio con la smerigliatrice da taglio.

Non serrare eccessivamente il disco da taglio: potrebbero crearsi crepe.

All'inizio del taglio, il disco da taglio deve essere sempre appoggiato con delicatezza sul pezzo in lavorazione. Un impatto brusco potrebbe rompere il disco da taglio.

Non tagliare mai più di un pezzo alla volta. Non impilare più di un pezzo per volta sul piano di lavoro.

Per ridurre al minimo il rischio di ribaltamento della macchina, sostenere sempre i pezzi in lavorazione di dimensioni lunghe.

Il taglio dell'acciaio causa scintille. Non operare in presenza di materiali combustibili o infiammabili.

Non lasciare mai l'utensile in funzione incustodito. Non lasciare l'utensile fino all'arresto completo.

Rilasciare sempre l'interruttore di alimentazione e lasciare che il disco da taglio smetta di ruotare prima di estrarlo dal pezzo in lavorazione.

Tenere le mani lontane dall'area di taglio. Tenere le mani lontane dal disco da taglio.

Non portare la mano sotto il pezzo in lavorazione o nella zona intorno o sotto il disco da taglio quando questo si trova in rotazione. Non tentare di rimuovere il materiale tagliato mentre il disco è in movimento.

Non posizionarsi mai o tenere una parte del corpo in linea con il percorso del disco da taglio.

Non salire mai in piedi sulla macchina. In caso di ribaltamento della macchina o di contatto accidentale con il disco da taglio possono verificarsi gravi lesioni.

Non eseguire mai alcuna operazione "a mano libera". Fissare sempre il pezzo in lavorazione nella morsa. Per le dimensioni minime di sicurezza del pezzo in lavorazione, fare riferimento alla tabella delle specifiche tecniche. Assicurarsi sempre che nelle ganasce della morsa siano serrati almeno 80 mm del pezzo in lavorazione per garantire la sicurezza durante il taglio.

Non tenere mai a mano un pezzo in lavorazione; durante il taglio si surriscalda molto.

Un picco di potenza può provocare fluttuazioni di tensione e può influire su altri prodotti elettrici collegati sulla stessa linea. Collegare il prodotto ad un alimentatore con un'impedenza pari a 0,233 Ω per ridurre al minimo le fluttuazioni di tensione. Contattare il proprio fornitore di energia elettrica per ulteriori chiarimenti.

Si raccomanda di alimentare sempre l'utensile tramite un interruttore differenziale con una corrente residua nominale di 30mA o inferiore.

AEG consiglia di utilizzare dischi da taglio per metalli con codice 41A24RBF80 come ricambio ogni volta che il disco deve essere sostituito.

AVVERTENZE DI SICUREZZA PER IL MONTAGGIO DI UN DISCO DA TAGLIO

Per ridurre il rischio di lesioni, l'utilizzatore deve leggere e rispettare le istruzioni, le avvertenze e il manuale d'uso prima di iniziare ad utilizzare il disco da taglio. La mancata osservanza di queste avvertenze può causare la rottura del disco da taglio e gravi lesioni personali. Conservare queste istruzioni in un luogo sicuro.

L'uso di un disco da taglio diverso da quello raccomandato nel manuale di istruzioni della macchina può comportare il rischio di lesioni personali. Utilizzare solo dischi da taglio che abbiano una velocità uguale o superiore a quella indicata sulla macchina.

Non utilizzare mai un disco da taglio troppo spesso per permettere alla flangia esterna di combaciare con le superfici di contatto del mandrino. Dischi da taglio troppo grandi entrerebbero in contatto con la protezione del disco, mentre dischi troppo spessi impedirebbero al bullone di fissare il disco da taglio sul mandrino. Entrambe le situazioni possono provocare gravi incidenti e causare gravi lesioni personali.

Questo disco da taglio è idoneo solo per il taglio di metalli ferrosi. Non tentare di usarlo per tagliare legno o mattoni. Non usarlo mai per tagliare leghe di magnesio o magnesio.

Questo disco da taglio è adatto solo per il taglio a secco e deve essere utilizzato prima della data di scadenza (marcatatura sul foro per il mandrino, ad es. V07/2019).

Non utilizzare dischi da tagli danneggiati. Non utilizzare dischi da taglio scheggiati, incrinati o comunque difettosi.

Prima dell'uso, assicurarsi che il disco da taglio sia montato e serrato correttamente.

Il senso di rotazione del disco da taglio è indicato sull'elettrotensile. Durante l'installazione e la sostituzione del disco da taglio, accertarsi che la direzione di rotazione indicata sul disco sia coerente con la direzione indicata sull'utensile.

Non serrare eccessivamente il disco da taglio: potrebbero crearsi crepe.

La smerigliatrice da taglio non deve mai essere collegata all'alimentazione elettrica durante l'installazione o la rimozione dei dischi da taglio.

Conservare con cura i dischi da taglio di ricambio: possono danneggiarsi facilmente.

Informazioni riportate sull'etichetta del disco da taglio

Le informazioni riportate sull'etichetta del disco da taglio sono IMPORTANTI. Leggere e controllare attentamente per accertarsi di aver selezionato il corretto tipo di disco da taglio.

1. Produttore, fornitore, importatore o marchio di fabbrica
2. Dimensioni nominali del disco da taglio, in particolare il diametro del foro
3. Tipo di abrasivo, granulometria, grado o durezza, tipo di legante e uso di rinforzo, ad es. 41A24RBF80.
41 -> tipo del disco abrasivo, disco da taglio piano
A -> materiale abrasivo: corindone marrone
24 -> granulometria
R -> grado o durezza
BF -> tipo di legante
80 -> velocità massima di lavoro m/s
4. Velocità massima di lavoro in metri al secondo
5. Velocità massima di rotazione ammessa in 1/min
6. Per la dichiarazione di conformità, i prodotti abrasivi devono essere contrassegnati con la dicitura EN 12413
7. Restrizioni d'uso e simboli di avvertenza relativi alla sicurezza.
8. Codice di tracciabilità, ad es. un numero di produzione/lotto, data di scadenza o numero di serie

RISCHI RESIDUI

Anche in caso di utilizzo corretto non è possibile escludere tutti i rischi residui. Durante l'uso possono esistere i seguenti pericoli e l'utilizzatore deve porre particolare attenzione per evitarli:

- Stabilità. Accertarsi che l'utensile sia stabile e, se necessario, assicurarlo.
- Inalazione di polvere. Indossare una maschera se necessario.
- Scintille e particelle di metallo caldo, possono causare incendi, ustioni alla pelle. Indossare dispositivi di protezione durante l'uso.
- Lesioni oculari causate da particelle metalliche. Indossare protezioni per gli occhi durante il lavoro.
- Lesioni all'udito - limitare l'esposizione e indossare una protezione acustica adeguata.

TRASPORTO E STOCCAGGIO

Durante il trasporto della smerigliatrice da taglio, l'impugnatura deve essere sempre assicurata dalla catena di sicurezza.

Trasportare la smerigliatrice da taglio solo su un carrello.

Conservare la smerigliatrice da taglio in un luogo asciutto e con la catena di sicurezza agganciata.

PER CONOSCERE AL MEGLIO IL VOSTRO PRODOTTO

- 1 Impugnatura, superficie di presa isolata
- 2 Interruttore a pulsante
- 3 Protezione superiore
- 4 Impugnatura superiore
- 5 Copertura spazzola in carbonio
- 6 Spazzola in carbonio
- 7 Blocco mandrino
- 8 Protezione inferiore
- 9 Disco da taglio
- 10 Vite di regolazione della profondità di taglio
- 11 Dado di bloccaggio per profondità di taglio
- 12 Leva di bloccaggio della guida per smussi

- 13 Guida per smussi
- 14 Foro di montaggio
- 15 Morsa di lavoro
- 16 Chiave
- 17 Tavolo da lavoro
- 18 Piedino in gomma
- 19 Catena di bloccaggio della testa della macchina
- 20 Copertura spazzola in carbonio
- 21 Spazzola in carbonio
- 22 Leva di bloccaggio della morsa di lavoro
- 23 Manovella di regolazione della morsa di lavoro
- 24 Deflettore trucioli

UTILIZZO CONFORME

La smerigliatrice da taglio è destinata al taglio di materiali metallici. Non utilizzare per materiali non metallici.

Il prodotto è destinato ad essere utilizzato solo da utilizzatori adulti che hanno letto il manuale di istruzioni e ne comprendono i rischi e i pericoli.

La macchina è destinata ad essere fissata ad un solido piano di lavoro. Se il tavolo di lavoro della macchina non è fissato saldamente, l'intera macchina può spostarsi durante le operazioni di taglio, creando il rischio di gravi lesioni personali.

Il prodotto deve essere utilizzato in ambienti asciutti, con ottima illuminazione ambientale e adeguata ventilazione.

Il prodotto è destinato all'uso da parte del consumatore finale e deve essere utilizzato esclusivamente come sopra descritto e non è destinato ad altri scopi.

Utilizzare il prodotto solo per l'uso per cui è previsto.

DICHIARAZIONE DI CONFORMITÀ CE

In qualità di produttore dichiariamo sotto la nostra esclusiva responsabilità che il prodotto descritto nei "Dati tecnici" è conforme a tutte le disposizioni pertinenti delle direttive 2011/65/UE (RoHS), 2014/30/UE, 2006/42/CE e dei seguenti documenti normativi armonizzati:

EN 62841-1:2015
EN 62841-3-10:2015+A11:2017
EN 55014-1:2017+A11:2020
EN 55014-2:2015
EN 61000-3-2:2014
EN 61000-3-11:2000
EN IEC 63000:2018

Winnenden, 2020-12-12



Alexander Krug
Managing Director



Autorizzato alla preparazione della documentazione tecnica

Techtronic Industries GmbH
Max-Eyth-Straße 10
71364 Winnenden
Germany

COLLEGAMENTO ALLA RETE

Connettere solo corrente alternata mono fase e solo al sistema di voltaggio indicato sulla piastra. E' possibile anche connettere la presa senza un contatto di messa a terra così come prevede lo schema conforme alla norme di sicurezza di classe II.

MANUTENZIONE

Non effettuare alcuna regolazione mentre il motore è in movimento.

Assicurarsi sempre che la spina della macchina sia stata rimossa dalla rete elettrica prima di sostituire le spazzole, lubrificare o eseguire lavori di manutenzione sulla macchina.

Dopo ogni utilizzo, controllare che la macchina non presenti danni o parti rotte e mantenerla in ottime condizioni di funzionamento riparando o sostituendo immediatamente le parti difettose. Rimuovere la polvere accumulata.

Per garantire la sicurezza e l'affidabilità, tutte le riparazioni, ad eccezione delle spazzole accessibili esternamente, devono essere eseguite da un centro di assistenza autorizzato.

Se il cavo di alimentazione è danneggiato, deve essere sostituito solo dal produttore o da un centro di assistenza autorizzato per evitare rischi. Contattare il centro di assistenza autorizzato.

Le fessure di ventilazione della macchina devono essere mantenute sempre libere.

Utilizzare esclusivamente accessori e pezzi di ricambio AEG. L'installazione di pezzi di ricambio non specificamente prescritti dall'AEG va preferibilmente effettuata dal servizio di assistenza clienti AEG (ved. opuscolo Garanzia/Indirizzi Assistenza tecnica).



In caso di necessità è possibile richiedere un disegno esploso del dispositivo indicando il modello della macchina ed il numero a sei cifre sulla targa di potenza rivolgendosi al centro di assistenza tecnica o direttamente a Techtronic Industries GmbH, Max-Eyth-Straße 10, 71364 Winnenden, Germany.

PARTI DI RICAMBIO

Disco da taglio (vedi pagina 6, parte 9)

SYMBOLI

	ATTENZIONE! AVVERTENZA! PERICOLO!
	Prima di effettuare qualsiasi lavoro sulla macchina togliere la spina dalla presa di corrente.
	Leggere attentamente le istruzioni per l'uso prima di mettere in funzione l'elettro utensile.
	Durante l'uso dell'apparecchio utilizzare sempre gli occhiali di protezione. Utilizzare le protezioni per l'udito! Portare un'adeguata mascherina protettiva.
	Indossare guanti protettivi!

	I dispositivi elettrici non devono essere smaltiti con i rifiuti domestici. I dispositivi elettrici ed elettronici devono essere raccolti separatamente e devono essere conferiti ad un centro di riciclaggio per lo smaltimento rispettoso dell'ambiente. Chiedere alle autorità locali o al rivenditore specializzato dove si trovano i centri di riciclaggio e i punti di raccolta.
	Utensile elettrico di classe di protezione II. Utensile elettrico sul quale la protezione contro la folgorazione elettrica non dipende soltanto dall'isolamento di base, ma anche dall'applicazione di ulteriori misure di protezione, come il doppio isolamento o l'isolamento maggiorato. Non è predisposto il collegamento di un conduttore di protezione.
	Non è consentito il taglio a mano libera
	Non adatto per la rettifica laterale
	Sostituire il disco da taglio danneggiato
	Non esporre alla pioggia e non utilizzare in luoghi umidi
	Non adatto per la smerigliatura o il taglio ad umido
	Per il taglio di materiali metallici
	Direzione di rotazione
n_0	Numero di giri a vuoto
V	Volt
	Corrente AC
	Marchio di conformità europeo
	Marchio di conformità britannico
	Marchio di conformità ucraino
	Marchio di conformità euroasiatico

Número de producción	4699 19 02...
.....	4740 21 02...
.....	4740 23 02...
.....	...000001-999999
Potencia de salida nominal.....	2300 W
Velocidad en vacío	4280 min ⁻¹
Ø del disco de corte	355 mm
Ø del agujero del disco de corte	25,4 mm
Espesor del disco	3 mm
Tipo de disco: disco de corte pegado.....	Type 41
Potencia de corte 0°	
□	120 x 115 mm
□	115 mm
○	115 mm
└	130 mm
Potencia de corte 45°	
□	105 x 95 mm
□	100 mm
○	115 mm
└	100 mm
Peso de acuerdo con el procedimiento EPTA 01/2014	16,5 kg

Información sobre ruidos

Determinación de los valores de medición según norma EN 62841.

El nivel de ruido típico del aparato determinado con un filtro

A corresponde a:

Presión acústica (Tolerancia K=3dB(A)).....91,5 dB (A)

Resonancia acústica (Tolerancia K=3dB(A)).....104,5 dB (A)

Usar protectores auditivos!**ADVERTENCIA!**

El nivel de emisión de ruido y vibración indicado en esta hoja informativa se ha medido de acuerdo con una prueba estandarizada que figura en EN 62841 y se puede usar para comparar una herramienta con otra. Puede ser empleado para una evaluación preliminar de la exposición.

El nivel declarado emisión de vibración y ruido representa las principales aplicaciones de la herramienta. Sin embargo, si la herramienta se utiliza para diferentes aplicaciones, con diferentes accesorios o con un mantenimiento deficiente, la emisión de ruido y vibración puede diferir. Esto puede aumentar significativamente el nivel de exposición durante el periodo total de trabajo.

También se debe tener en cuenta una estimación del nivel de exposición a la vibración y el ruido cuando la herramienta está apagada o cuando está funcionando, pero no está haciendo su trabajo. Esto puede reducir significativamente el nivel de exposición durante el periodo total de trabajo.

Identifique medidas de seguridad adicionales para proteger al operador de los efectos de la vibración o el ruido, como realizar mantenimiento de la herramienta y los accesorios, mantener las manos calientes y organizar las pautas de trabajo.

▲ ADVERTENCIA: Lea todas las advertencias de peligro, instrucciones, ilustraciones y especificaciones suministradas con esta herramienta eléctrica. En caso de no atenderse a las instrucciones siguientes, ello puede ocasionar una descarga eléctrica, un incendio y/o lesión grave.

Guardar todas las advertencias de peligro e instrucciones para futuras consultas.

▲ INDICACIONES DE SEGURIDAD PARA MÁQUINAS RECTIFICADORAS DE CORTE

a) Manténgase usted, así como las personas cercanas, fuera del nivel del disco de corte giratorio. La tapa protectora debe proteger a los operadores de fragmentos y de entrar en contacto involuntariamente con la muela abrasiva.

b) Utilice para su herramienta eléctrica solo discos de corte pegados y reforzados. Solamente por el hecho de que se pueda montar el accesorio en su herramienta eléctrica, no se garantiza ningún uso seguro.

c) Las revoluciones admisibles del útil deberán ser como mínimo iguales a las revoluciones máximas indicadas en la herramienta eléctrica.

Aquellos accesorios que giren a unas revoluciones mayores a las admisibles pueden llegar a romperse y salir despedidos.

d) Solamente emplee el útil para aquellos trabajos para los que fue concebido. Por ejemplo, no emplee las caras de los discos tronznadores para amolar. En los útiles de tronzar, el arranque de material se lleva a cabo con los bordes del disco. Si estos útiles son sometidos a un esfuerzo lateral, ello puede provocar su rotura.

e) Siempre use para el útil seleccionado una brida en perfecto estado con las dimensiones y forma correctas. Una brida adecuada soporta convenientemente el útil reduciendo así el peligro de rotura.

f) El diámetro exterior y el grosor del útil deberán corresponder con las medidas indicadas para su herramienta eléctrica. Los útiles de dimensiones incorrectas no pueden protegerse ni controlarse con suficiente seguridad.

g) Los discos y las bridas de corte deben ajustarse exactamente al husillo portamuela de su herramienta eléctrica. Las herramientas de inserción que no se ajustan exactamente al husillo portamuela de la herramienta eléctrica giran de forma irregular, vibran muy fuertemente y pueden provocar la pérdida de control de la misma.

h) No utilice discos de corte dañados. Antes de cada uso, controle si los discos de corte presentan astilladuras o fisuras. Si se cae la herramienta

eléctrica o el disco de corte, compruebe si ha sufrido daños o utilice un disco de corte que no esté dañado. Una vez que ha controlado e insertado el disco de corte, manténgase usted, así como las personas cercanas, fuera del nivel del disco de corte giratorio y haga que el aparato funcione durante un minuto a la máxima velocidad. En la mayoría de los casos, los discos de corte dañados se rompen durante este tiempo de prueba.

i) Utilice un equipo de protección personal. Dependiendo de la aplicación, utilice una protección facial completa, una protección ocular o gafas protectoras. Si procede, utilice una máscara contra el polvo, una protección auditiva, guantes protectores o un delantal especial que mantenga alejadas de usted las pequeñas partículas abrasivas o de material.

La función de la protección ocular es proteger contra los objetos extraños proyectados que se producen en varias aplicaciones. La máscara contra el polvo o de protección respiratoria debe filtrar el polvo producido en la aplicación en cuestión. Si está expuesto durante mucho tiempo a fuertes ruidos, puede sufrir una pérdida de audición.

j) Cuide que las personas en las inmediaciones se mantengan a suficiente distancia de la zona de trabajo. Toda persona que acceda a la zona de trabajo deberá utilizar un equipo de protección personal.

Podrían ser lesionadas, incluso fuera del área de trabajo inmediato, al salir proyectados fragmentos de la pieza de trabajo o del útil.

k) Mantenga alejado el cable de conexión de herramientas de inserción giratorias.

Si pierde el control de la herramienta eléctrica es posible que el cable de conexión sea cortado o queda atrapado, de forma que su mano o su brazo acaben entrando en contacto con el interior de la herramienta eléctrica giratoria.

l) Limpie periódicamente las rejillas de refrigeración de su herramienta eléctrica. El ventilador del motor aspira polvo hacia el interior de la carcasa, por lo que, en caso de una acumulación fuerte de polvo metálico, ello puede provocar una descarga eléctrica.

m) No utilice la herramienta eléctrica cerca de materiales inflamables. No utilice la herramienta eléctrica si está colocada sobre una superficie inflamable como, por ejemplo, madera. Las chispas pueden inflamar estos materiales.

n) No emplee útiles que requieran ser refrigerados con líquidos.

La aplicación de agua u otros refrigerantes líquidos puede comportar una descarga eléctrica.

Causas del rechazo y advertencias al respecto

El retroceso es la reacción brusca que se produce debido a un disco de corte giratorio que se ha quedado enganchado o bloqueado. Si este se queda enganchado o bloqueado, ello provoca una parada abrupta de la herramienta eléctrica giratoria. Por ello, la unidad del disco de corte sin control se acelera desplazándose hacia arriba en dirección del operador.

En el caso, p. ej., de que un disco amolador se atasque o bloquee en la pieza de trabajo, puede suceder que el canto del útil que penetra en el material se enganche, provocando la rotura del útil o el rechazo del aparato. En estos casos puede suceder que el útil incluso llegue a romperse.

El rechazo es ocasionado por la aplicación o manejo incorrecto de la herramienta eléctrica. Es posible evitarlo ateniéndose a las medidas preventivas que a continuación se detallan.

a) Sujete con firmeza la herramienta eléctrica y mantenga su cuerpo y brazos en una posición propicia para resistir las fuerzas de reacción. El usuario puede controlar las fuerzas del rechazo si toma unas medidas preventivas oportunas.

b) Evite actuar en el área que se encuentra antes o después del disco de corte giratorio. En caso de retroceso, la unidad del disco de corte es propulsada hacia arriba en dirección del operador.

c) No utilice ninguna hoja de sierra de cadena, de tallado de madera o dentada, así como ningún disco de diamante segmentado con pasos de anchura superior a los 10 mm. Tales herramientas eléctricas producen frecuentemente un retroceso o la pérdida del control de la herramienta eléctrica.

d) Evite que se bloquee el disco de corte o que se produzca una excesiva presión de apriete. No realice cortes excesivamente profundos. Una sobrecarga del disco de corte produce un mayor uso excesivo siendo entonces propenso a inclinarse o bloquearse por lo que aumenta la posibilidad de un retroceso o de una rotura de la muela abrasiva.

e) Cuando el disco de corte quede atascado o cuando usted deje de trabajar, desconecte el aparato y mantenga quieta la unidad de disco de corte hasta que el disco se pare por completo. No intente nunca sacar el disco de corte de la muesca estando todavía en funcionamiento, de lo contrario, se puede producir un retroceso. Busque y solucione la causa por la que se ha quedado atascado.

f) No intente proseguir el corte, estando insertado el disco tronznador en la ranura de corte. Una vez fuera de la ranura de corte, espere a que el disco tronznador haya alcanzado las revoluciones máximas, y prosiga entonces el corte con cautela. En caso contrario el disco tronznador podría bloquearse, salirse de la ranura de corte, o resultar rechazado.

g) Apoye bien las piezas de trabajo grandes para evitar el riesgo de retroceso por efecto de un disco de corte atascado. Las piezas de trabajo grandes se pueden doblar por su propio peso. Se debe apoyar la pieza de trabajo por ambos lados del disco y, en concreto, tanto cerca de la muesca de corte como en el canto.

INSTRUCCIONES ADICIONALES DE SEGURIDAD Y LABORALES

Al realizar cortes, lleve siempre una protección ocular y auditiva.

Lleve un equipo de protección personal, como máscara contra el polvo, guantes y delantal. Si existe riesgo de caída de objetos se debe llevar puesto un casco o una protección de cabeza.

Antes de usarlo, asegúrese de que el disco de corte está correctamente tensado y fijado. Deje que la máquina gire en vacío durante 30 segundos en una posición segura. Si al hacerlo se producen fuertes vibraciones, apague la máquina inmediatamente y sustituya el disco de corte.

Antes de realizar cortes, asegúrese de que los ajustes de todos los componentes son correctos.

Asegúrese de que el cable de red esta desenchufado antes de realizar los ajustes en el aparato. Si el cable de red no está desenchufado existe riesgo de que la máquina pueda ser conectada de forma involuntaria, lo cual puede provocar lesiones graves.

Monte todos los componentes de la máquina rectificadora de corte antes de enchufar el cable de red.

No enchufe nunca el cable de red si está montando piezas, realizando ajustes, sustituyendo discos de corte o cuando no utilice el aparato.

Controle el disco de corte antes de cada uso. Controle si el disco presenta hendiduras o fisuras. No utilice discos de corte dañados.

No utilice hojas de sierra.

No utilice discos de corte demasiado gruesos ya que de lo contrario no se produce un buen cierre de la brida exterior con las superficies de contacto del husillo. Los discos demasiado grandes chocan con la cubierta protectora, mientras que los discos demasiado gruesos impiden que el perno de seguridad quede bien enclavado en el husillo. En ambos casos, se pueden producir accidentes graves que conllevan también lesiones graves.

No se pueden retirar las tapas protectoras dispuestas sobre el disco de corte. No opere nunca la máquina sin protección o sin tapas. Antes de cada uso, asegúrese de que todas las tapas protectoras funcionan correctamente.

Antes de arrancar la máquina rectificadora de corte, asegúrese de que el disco de corte no produce cortes en la mesa de trabajo. Si durante su funcionamiento el disco de corte entra en contacto con la mesa de trabajo se pueden producir daños.

No utilice la máquina rectificadora de corte para cortar madera o piedra. No utilice la máquina rectificadora de corte para cortar magnesio o aleaciones de magnesio.

No apriete el disco de corte demasiado fuertemente dado que ello puede provocar fisuras.

Coloque el disco de corte ligeramente sobre la pieza de trabajo antes de comenzar a realizar cortes. Si este se coloca con mucha contundencia, el disco se puede romper.

Realice cortes siempre en solo una pieza de trabajo. No apile nunca varias piezas de trabajo sobre la mesa de trabajo para cortarlas.

Apoye bien siempre las piezas de trabajo de gran longitud para que no se vuelque la máquina.

Al cortar acero se producen chispas. No utilice la máquina cerca de materiales combustibles o inflamables.

No deje que la herramienta esté en funcionamiento sin vigilancia alguna. Deje la herramienta solo después de que se haya parado por completo.

Deje de presionar el pulsador y espere hasta que el disco de corte se pare antes de extraerlo de la pieza de trabajo.

Mantenga alejadas sus manos del área de corte. Mantenga alejadas sus manos del disco de corte.

Si el disco de corte está girando, no meta las manos bajo la pieza de trabajo o alrededor o debajo del disco. No intente retirar material cortado mientras gire el disco de corte.

Evite actuar en el área que se encuentra antes o después del disco de corte giratorio.

No se posicione sobre la máquina. El vuelco de la máquina o un contacto involuntario con el disco de corte puede provocar lesiones graves.

No trabajar nunca directamente sin apoyo. Fije siempre la pieza de trabajo que debe ser cortada en el tornillo de banco. En la tabla de datos técnicos encontrará información sobre el tamaño mínimo de las piezas de trabajo a tener en cuenta para trabajar con la máquina de forma segura. Al realizar cortes, asegúrese de que al menos 80 mm de la pieza de trabajo se encuentran bien fijados en las mandíbulas del tornillo de banco.

No coja nunca la pieza de trabajo a mano desnuda puesto que puede estar muy caliente al realizar cortes en ella.

Los picos de tensión eléctrica producen variaciones de tensión que pueden afectar a otros aparatos eléctricos

conectados a la misma red eléctrica. Conecte el aparato a una alimentación de corriente con una impedancia de 0,233 Ω a fin de minimizar las variaciones de tensión. Recibirá más información al respecto de su proveedor de electricidad.

El aparato debe estar conectado siempre a un interruptor diferencial con una corriente residual de como máximo 30 mA.

Para la sustitución del disco de corte, AEG recomienda discos con el número de artículo 41A24RBF80.

INDICACIONES DE SEGURIDAD PARA LA FIJACIÓN DEL DISCO DE CORTE

Para reducir el riesgo de lesiones, lea el manual de instrucciones antes de utilizar el disco de corte y tenga en cuenta las indicaciones y advertencias. El incumplimiento de las advertencias puede provocar daños en el disco de corte o lesiones. Guarde bien este manual de instrucciones.

La utilización de discos de cortes distintos a los indicados en este manual de instrucciones aumenta el riesgo de lesiones. Utilice solo discos de corte que sean adecuados al menos para la velocidad de giro indicada en la máquina.

No utilice discos de corte demasiado gruesos ya que, de lo contrario, no se produce un buen cierre de la brida exterior con las superficies de contacto del husillo. Los discos demasiado grandes chocan con la cubierta protectora, mientras que los discos demasiado gruesos impiden que el perno de seguridad quede bien enclavado en el husillo. En ambos casos, se pueden producir accidentes graves que conllevan también lesiones graves.

Este disco de corte ha sido diseñado solo para cortar metales ferrosos. No corte madera o piedra con este disco de corte. No corte magnesio o aleaciones de magnesio con este disco de corte.

Este disco de corte solo se puede utilizar para realizar cortes en seco. Tenga en cuenta la fecha de caducidad (identificación en el husillo portamuela, p. ej., V07/2019).

No utilice discos de corte dañados. No utilice discos de corte astillados, rasgados o dañados de alguna otra forma.

Antes de usarlo, asegúrese de que el disco de corte está correctamente tensado y fijado.

El sentido de giro del disco de corte está indicado en la herramienta. Al sustituir el disco de corte, asegúrese de que el sentido de giro indicado en el disco coincide con el sentido de giro indicado en la herramienta.

No apriete el disco de corte demasiado fuertemente dado que ello puede provocar fisuras.

Asegúrese de que la máquina rectificadora de corte no está conectada a la alimentación de corriente al fijar o retirar el disco de corte.

Haga un buen acopio de discos de corte de repuesto dado que se dañan con facilidad.

Informaciones en la etiqueta del disco de corte

Las informaciones en la etiqueta del disco de corte son IMPORTANTES. Lea con cuidado esta información a fin de asegurarse de que ha seleccionado el disco de corte correcto.

1. Fabricante, proveedor, importador o marcado
2. Dimensión nominal del disco de corte, especialmente el diámetro de perforación
3. Abrasivo, tamaño de grano, calidad o grado de dureza, pegamento y refuerzo, p. ej. 41A24RBF80.
41 → Tipo de disco de corte, disco de corte recto
A → Abrasivo: corindón marrón
24 → Tamaño de grano

R → Calidad o grado de pureza
BF → Pegamento
80 → Velocidad de trabajo máxima en m/s

4. Velocidad de trabajo máxima en metros por segundo
5. Máxima velocidad de giro permitida en 1/min
6. La declaración de conformidad de abrasivos se emite de acuerdo con la norma EN 12413
7. Restricciones de uso y símbolos de advertencia por motivos de seguridad
8. Código de seguimiento, p. ej., número de producción/lote, fecha de caducidad o número de serie

RIESGO RESIDUAL

Incluso en caso de un uso correcto, no es posible excluir por completo la existencia de riesgos residuales. Durante el uso de la máquina se pueden producir los siguientes riesgos a tener en cuenta especialmente por el operador de la misma.

- Estabilidad. Preste atención a que la herramienta tenga una posición fija y, si procede, asegúrese de ello.
- Inhalación de polvo. Si fuese necesario, lleve puesta una máscara de protección contra el polvo.
- Las chispas y las piezas metálicas calientes pueden provocar incendios y quemaduras de la piel. Utilice un equipo de protección personal si utiliza la herramienta.
- Lesiones oculares producidas por piezas metálicas. Durante el trabajo lleve puesta una protección ocular adecuada.
- Lesiones auditivas. Limite la exposición al ruido y lleve puesta una protección auditiva adecuada.

TRANSPORTE Y ALMACENAMIENTO

Durante el transporte de la máquina rectificadora de corte, la empuñadura debe estar siempre asegurada con la cadena de seguridad.

Transporte siempre la máquina rectificadora de corte con una carretilla.

Almacene la máquina rectificadora de corte en un lugar seco con la cadena de seguridad enganchada.

DESCRIPCIÓN DEL PRODUCTO

- 1 Empuñadura, superficie de agarre con aislamiento
- 2 Pulsador
- 3 Tapa superior
- 4 Asa superior
- 5 Tapa de las escobillas de carbón
- 6 Escobilla de carbón
- 7 Retención del husillo
- 8 Tapa inferior
- 9 Disco de corte
- 10 Tornillo de ajuste profundidad de corte
- 11 Contratuercia profundidad de corte
- 12 Palanca de retención guía de inglete
- 13 Guía de inglete
- 14 Orificio de fijación
- 15 Tornillo de banco
- 16 Llave de herramienta
- 17 Mesa de trabajo
- 18 Pata de goma
- 19 Cadena de seguridad cabezal de la máquina
- 20 Tapa de las escobillas de carbón
- 21 Escobilla de carbón
- 22 Palanca de retención tornillo de banco

23 Manivela de ajuste tornillo de banco
24 Deflector

APLICACIÓN DE ACUERDO A LA FINALIDAD

La máquina rectificadora de corte se usa para cortar metales. No utilizar para cortar materiales no metálicos.

El aparato solo lo pueden utilizar personas adultas que hayan leído el manual de instrucciones y comprendan los riesgos y peligros asociados a su uso.

Se ha de fijar la máquina a una superficie de trabajo firme. Si la mesa de trabajo de la máquina no está bien fijada, se puede producir un desplazamiento de toda la máquina durante el proceso de corte y provocar lesiones graves.

Solo se puede utilizar la herramienta en seco con una buena iluminación y suficiente ventilación.

La herramienta ha sido diseñada para ser utilizada por usuarios finales y solo puede ser usada conforme a lo especificado anteriormente. No se permite una utilización incorrecta de la misma.

No utilice este producto para ninguna otra aplicación que no sea su uso normal.

DECLARACION DE CONFORMIDAD CE

Declaramos como fabricante y bajo nuestra responsabilidad que el producto descrito bajo "Datos técnicos" está en conformidad con todas las normas relevantes de las directivas 2011/65/UE (RoHS), 2014/30/UE, 2006/42/CE y con las siguientes normas o documentos normalizados:

EN 62841-1:2015
EN 62841-3-10:2015+A11:2017
EN 55014-1:2017+A11:2020
EN 55014-2:2015
EN 61000-3-2:2014
EN 61000-3-11:2000
EN IEC 63000:2018

Winnenden, 2020-12-12



Alexander Krug
Managing Director



Autorizado para la redacción de los documentos técnicos.

Techtronic Industries GmbH
Max-Eyth-Straße 10
71364 Winnenden
Germany

CONEXIÓN ELÉCTRICA

Conectar solamente a corriente AC monofásica y sólo al voltaje indicado en la placa de características. También es posible la conexión a enchufes sin toma a tierra, dado que es conforme a la Clase de Seguridad II.

MANTENIMIENTO

No realice ningún tipo de ajuste con el motor en marcha.

Desconecte la máquina de la alimentación de corriente antes de sustituir las escobillas o realizar trabajos de lubricación o mantenimiento en la máquina.

Después de cada uso, controle si la máquina presenta daños o tiene piezas dañadas. Repare o sustituya inmediatamente las piezas defectuosas y mantenga

siempre la máquina en buen estado de conservación. Retire la acumulación de polvo.

Para garantizar un uso seguro y fiable, todas las reparaciones las debe realizar un centro de servicio técnico autorizado. Una excepción de lo anterior es la sustitución de escobillas de carbón accesibles desde el exterior.

Solo el fabricante o un centro de servicio técnico autorizado podrán realizar la sustitución de un cable de red dañado. Póngase en contacto con un centro de servicio técnico autorizado.

Los orificios de ventilación de la máquina han de estar siempre libres.

Solo se deben utilizar accesorios y piezas de repuestos AEG. Piezas cuyo recambio no está descrito en las instrucciones de uso, deben sustituirse en un centro de asistencia técnica AEG (Consulte el folleto Garantía/ Direcciones de Centros de Asistencia Técnica).

Puede solicitar, en caso necesario, una vista despiezada del aparato bajo indicación del tipo de máquina y el número de seis dígitos en la placa indicadora de potencia en su Servicio de Postventa o directamente en Techtronic Industries GmbH, Max-Eyth-Straße 10, 71364 Winnenden, Germany.

PIEZAS DE REPUESTO

Disco de corte (véase página 6, apartado 9)

SÍMBOLOS

	¡ATENCIÓN! ¡ADVERTENCIA! ¡PELIGRO!
	Desconecte siempre el enchufe antes de llevar a cabo cualquier trabajo en la máquina.
	Lea las instrucciones detenidamente antes de conectar la herramienta
	Para trabajar con la máquina, utilizar siempre gafas de protección. Usar protectores auditivos! Utilice por ello una máscara protectora contra polvo.
	Usar guantes protectores
	Los aparatos eléctricos no se deben eliminar junto con la basura doméstica. Los aparatos eléctricos y electrónicos se deben recoger por separado y se deben entregar a una empresa de reciclaje para una eliminación respetuosa con el medio ambiente. Infórmese en las autoridades locales o en su tienda especializada sobre los centros de reciclaje y puntos de recogida.

	Herramienta eléctrica de la clase de protección II. Herramientas eléctricas, en las que la protección contra un choque eléctrico no depende solamente del aislamiento básico sino también de la aplicación de medidas adicionales de protección, como doble aislamiento o aislamiento reforzado. No existe dispositivo para la conexión de un conductor protector.
	No apropiado para realizar cortes directamente sin apoyo
	No apropiado para realizar cortes en bordes
	Sustituir el disco de corte dañado
	Proteger de la lluvia y no utilizarlo en un ambiente húmedo
	No apropiado para realizar cortes en húmedo
	Para cortar metales
	Sentido de giro
n_0	Velocidad en vacío
V	Voltios de CA
	Corriente alterna
	Marcado de conformidad europeo
	Marcado de conformidad británico
	Marcado de conformidad ucraniano
	Marcado de conformidad euroasiático

DADOS TÉCNICOS MÁQUINA DE DISCO DE CORTE PARA METAL SMT 355 (220-240 V)

Número de produção.....	4699 19 02...
.....	4740 21 02...
.....	4740 23 02...
.....	...000001-999999
Potência absorvida nominal.....	2300 W
Velocidade em vazio.....	4280 min ⁻¹
Diâmetro do disco de corte.....	355 mm
Diâmetro do furo do disco de corte.....	25,4 mm
Espessura do rebolo.....	3 mm
Tipo do disco: disco abrasivo reforçado.....	Type 41
Desempenho de corte 0°	
	120 x 115 mm
	115 mm
	115 mm
	130 mm
Desempenho de corte 45°	
	105 x 95 mm
	100 mm
	115 mm
	100 mm
Peso nos termos do procedimento-EPTA 01/2014.....	16,5 kg

Informações sobre ruído

Valores de medida de acordo com EN 62841.

O nível de ruído avaliado A do aparelho é tipicamente:

Nível da pressão de ruído (Incertez K=3dB(A)).....91,5 dB (A)

Nível da potência de ruído (Incertez K=3dB(A)).....104,5 dB (A)

Use protectores auriculares!

ATENÇÃO!

O nível de emissão de ruído e vibração fornecido nesta ficha de informações foi medido de acordo com um teste padronizado que se encontra na norma EN 62841, podendo ser utilizado para fazer comparações entre ferramentas. Pode ser utilizado para fazer uma avaliação preliminar da exposição.

O nível de emissão de ruído e vibração declarado representa as principais aplicações da ferramenta. No entanto, se a ferramenta for utilizada para aplicações diferentes ou com acessórios distintos, ou se a sua manutenção for deficiente, a emissão de ruídos e vibrações poderá diferir. Isso poderá aumentar significativamente o nível de exposição ao longo do período de trabalho total.

A estimativa do nível de exposição à vibração e ruído também deve ter em conta os tempos em que a ferramenta, quer desligada quer em funcionamento, não está realmente a trabalhar. Isso poderá reduzir significativamente o nível de exposição ao longo do período de trabalho total.

Identifique medidas de segurança adicionais para proteger o operador contra os efeitos da vibração e/ou ruído, tais como: fazer a manutenção da ferramenta e dos acessórios, manter as mãos quentes, organizar padrões de trabalho.

⚠️ ADVERTÊNCIA Devem ser lidas todas as advertências de segurança, instruções, ilustrações e especificações fornecidas com esta ferramenta elétrica. O desrespeito das advertências e instruções apresentadas abaixo pode causar choque elétrico, incêndio e/ou graves lesões.
Guarde bem todas as advertências e instruções para futura referência.

⚠️ INSTRUÇÕES DE SEGURANÇA PARA MÁQUINAS DE DISCO DE CORTE

- Observe que você e outras pessoas se mantenham fora do plano do disco de corte. A proteção ajuda a proteger o operário contra fragmentos do disco e o contato acidental com o disco.
- Use somente discos de corte ligados e reforçados para a sua ferramenta elétrica. O fato de um acessório poder ser fixado na ferramenta elétrica, isso não assegura a sua operação segura.
- As rotações admissíveis da ferramenta de trabalho devem ser pelo menos tão elevadas como as rotações máximas indicadas na ferramenta elétrica. Os acessórios que rodam mais rapidamente do que o permitido podem partir-se e ser projectados.

d) Os corpos abrasivos só devem ser utilizados para as aplicações recomendadas. P. ex.: Jamais lixar com a superfície lateral de um disco de corte. Disco de corte são destinados para o desbaste de material com o canto do disco. Uma força lateral sobre estes corpos abrasivos pode quebrá-los.

e) Sempre utilizar flanges de aperto intactos de tamanho e forma correctos para o disco abrasivo seleccionado. Flanges apropriados apoiam o disco abrasivo e reduzem assim o perigo de uma ruptura do disco abrasivo.

f) O diâmetro exterior e a espessura da ferramenta de trabalho devem corresponder às indicações de medida da sua ferramenta eléctrica. Ferramentas de trabalho incorrectamente medidas podem não ser suficientemente blindadas nem controladas.

g) Os discos de corte e os flanges devem ajustar-se bem no fuso da ferramenta eléctrica. Os discos de corte e os flanges que não se ajustem bem no fuso da ferramenta eléctrica gram de modo irregular, vibram excessivamente e podem levar à perda de controlo.

h) Não use discos de corte danificados. Antes de qualquer uso, inspecione se há lascamento e fissuras nos discos de corte. Se a ferramenta eléctrica ou o disco de corte cair, inspecione se está

danificado ou instale um disco de corte não danificado. Após a inspeção e a instalação do disco de corte, observe que você e outras pessoas se mantenham fora do plano do disco de corte e deixe a ferramenta eléctrica operar com velocidade máxima sem carga por um minuto. Geralmente, discos de corte danificados quebram durante este período de teste.

- i) **Use o equipamento de protecção pessoal. Dependendo da aplicação, use uma protecção facial, luvas e óculos de segurança. Se for apropriado, use uma máscara de protecção contra poeira, luvas e um avental especial capaz de manter fora partículas abrasivas ou particuladas do material.**
A protecção dos olhos deve proteger contra corpos estranhos projetados, resultantes de várias operações. A máscara de protecção contra poeira ou respiratória deve ser capaz de filtrar as partículas resultantes da sua operação. Uma exposição prolongada a níveis de ruído elevados pode levar a uma perda auditiva.
- j) **Observe que as outras pessoas mantenham uma distância segura em relação ao seu local de trabalho. Cada pessoa que entrar na área de trabalho, deverá usar um equipamento de protecção pessoal.**
Estilhaços da peça a ser trabalhada ou ferramentas de trabalho quebradas podem voar e causar lesões fora da área imediata de trabalho.
- k) **Mantenha o cabo afastado do acessório rotativo.**
Se você perder o controlo, o cabo pode ser cortado ou ser apreendido e a sua mão ou o seu braço podem ser puxados para dentro do acessório rotativo.

l) **Limpar regularmente as aberturas de ventilação da sua ferramenta eléctrica.** A ventoinha do motor puxa pó para dentro da carcaça, e uma grande quantidade de pó de metal pode causar perigos eléctricos.

- m) **Não use a ferramenta eléctrica na proximidade de material inflamável. Não use a ferramenta eléctrica quando ela estiver numa superfície inflamável como, por exemplo, madeira.**
Faíscas poderiam inflamar estes materiais.
- n) **Não utilizar ferramentas de trabalho que necessitem agentes de refrigeração líquidos.**
A utilização de água ou de outros agentes de refrigeração líquidos pode provocar um choque eléctrico.

Contra-golpe e respectivas advertências

Um recuo é a reacção repentina devido a um disco de corte rotativo entalado ou bloqueado. O entalamento ou o bloqueio leva a uma parada abrupta do disco de corte rotativo. Isso acelera a unidade de corte não controlada para cima no sentido do operário.

Se por exemplo um disco abrasivo travar ou bloquear numa peça a ser trabalhada, o canto do disco abrasivo pode mergulhar na peça a ser trabalhada e encravar-se, quebrando o disco abrasivo ou causando um contra-golpe. Sob estas condições os discos abrasivos também podem partir-se.

Um contra-golpe é a consequência de uma utilização incorrecta ou indevida da ferramenta eléctrica. Ele pode ser evitado por apropriadas medidas de precaução como descrito a seguir.

- a) **Segurar firmemente a ferramenta eléctrica e posicionar o seu corpo e os braços de modo que possa resistir às forças de um contra-golpe.**
O operador pode controlar as forças de contra-golpe através de medidas de precaução apropriadas.
- b) **Fique longe da área em frente e atrás do disco de corte.**
Se um recuo ocorrer, a unidade de corte vai ser impulsionada para cima na direcção do operário.

- c) **Não fixe uma motosserra, uma talha, um disco diamantado segmentado com uma lacuna periférica de mais de 10 mm ou uma lâmina de serra dentada.**
Estas lâminas frequentemente levam a um recuo e à perda de controlo.
- d) **Não bloqueie o disco e não aplique uma pressão excessiva. Não tente fazer um corte excessivamente profundo.** Uma tensão excessiva do disco aumenta a carga e a possibilidade de ficar torcido ou bloqueado e, com isso, a possibilidade dum recuo ou da ruptura do disco de corte.
- e) **Se o disco de corte ficar bloqueado ou você interromper o trabalho, desligue o dispositivo e mantenha a unidade de corte calma até o disco parar. Nunca tente remover o disco de corte do corte enquanto ele estiver em movimento para evitar um recuo.** Identifique e elimine a causa do bloqueio.
- f) **Não ligar novamente a ferramenta eléctrica, enquanto ainda estiver na peça a ser trabalhada. Permita que o disco de corte alcance o seu completo número de rotação, antes de continuar cuidadosamente a cortar.** Caso contrário é possível que o disco emperre, pule para fora da peça a ser trabalhada ou cause um contra-golpe.
- g) **Apoie peças grandes para evitar o risco de recuo devido a um disco de corte emperrado.** Peças grandes podem flectir devido ao seu próprio peso. A peça deve ser apoiada em ambos os lados do disco, ou seja, na proximidade do corte e na aresta.

INSTRUÇÕES DE SEGURANÇA E TRABALHO SUPLEMENTARES

Sempre use a protecção dos olhos e dos ouvidos ao cortar.

Use o equipamento de protecção pessoal como máscara contra poeira, luvas e avental. Se houver o risco de queda de objetos, use um capacete.

Antes do uso, assegure-se de que o disco de corte esteja montado e fixado corretamente. Deixe a máquina girar 30 segundos na marcha em vazio numa posição segura. Em caso de fortes vibrações desligue a máquina imediatamente e substitua o disco de corte.

Antes de fazer um corte, assegure-se de que todos os componentes estejam ajustados corretamente.

Assegure-se de que o cabo de rede esteja desconectado antes de fazer ajustes no dispositivo. Se o cabo de rede não estiver desconectado existe o perigo de ligar a máquina acidentalmente o que pode causar feridas graves.

Monte todos os componentes da máquina de disco de corte antes de conectá-lo à fonte de alimentação.

Nunca conecte o disco de corte antes de montar as peças, fazer ajustes, instalar discos de corte ou se não usar o dispositivo.

Inspeccione o disco de corte visualmente antes de qualquer uso. Verifique se há fissuras no disco. Não use um disco de corte danificado.

Não use lâminas de serra.

Não use discos de corte demasiado espessos para permitir que o flange exterior termine com as superfícies de contato do flange. Discos muito grandes entram em contato com as proteções do disco, enquanto discos muito espessos evitam que o pino de segurança engate. Acidentes graves com feridas graves podem ser causados em ambos os casos.

Não remova as proteções do disco de corte. Nunca opere a máquina se uma protecção ou cobertura estiver removida. Assegure-se de que todas as proteções operem seguramente antes de usar a máquina.

Antes de iniciar a operação do disco de corte, assegure-se de que o disco de corte não toque na mesa de trabalho. Danificações podem ser causadas se o disco de corte tocar na mesa de trabalho durante a operação.

Não tente cortar madeira ou alvenaria com a máquina de disco de corte. Nunca corte magnésio ou liga de magnésio com a máquina.

Não aperte o disco de corte excessivamente, pois isso poderia levar a fissuras.

Sempre encoste o disco de corte levemente na peça antes de começar a cortar. Um impacto forte pode quebrar o disco.

Nunca corte mais de uma peça por vez. Nunca empilhe várias peças para cortá-las ao mesmo tempo.

Sempre apoio peças compridas para evitar que a máquina caia.

Faíscas são formadas ao cortar aço. Não use a máquina na proximidade de materiais inflamáveis.

Nunca deixe a ferramenta sem supervisão. Não solte a ferramenta até ela parar completamente.

Solte o botão do interruptor e aguarde a parada do disco de corte antes de retirar a peça.

Mantenha as suas mãos afastadas da área de corte. Mantenha as suas mão afastadas do disco de corte.

Quando o disco de corte estiver girando, não toque abaixo da peça ou do disco. Não tente remover material removido quando o disco de corte estiver girando.

Evita a área em frente e atrás do disco de corte em rotação.

Nunca mantenha-se em cima da máquina. Uma viragem da máquina ou o contato acidental com o disco de corte pode causar feridas graves.

Nunca trabalhe à mão livre. Sempre fixe a peça a cortar na morsa. Na tabela de especificações consta o tamanho mínimo da peça que deve ser observado para o trabalho seguro com a máquina. Assegure-se de que pelo menos 80 mm da peça estejam fixados nas mordentes da morsa durante os trabalhos de corte.

Nunca segure uma peça na mão, uma vez que fica muito quente quando ela é cortada.

Picos de tensão levam a variações de tensão que podem influenciar outros dispositivos eléctricos conectados na mesma rede eléctrica. Conecte o dispositivo em uma fonte de alimentação com uma impedância de 0,233 Ω para minimizar as variações de tensão. Contate o seu fornecedor de energia para mais informações.

Recomenda-se sempre conectar o dispositivo em um interruptor de corrente diferencial residual com uma corrente residual máxima de 30mA.

Para substituir o disco de corte a AEG recomenda o disco de corte para metal 41A24RBF80.

INSTRUÇÕES DE SEGURANÇA PARA A FIXAÇÃO DO DISCO DE CORTE

Para reduzir o risco de feridas o utilizador deve ler e cumprir as instruções, os avisos e o manual do utilizador antes de começar a usar o disco de corte. A inobservância dos avisos pode levar à danificação do disco de corte ou a feridas. Guarde estas instruções.

O uso de outros discos de cortes não mencionados nestas instruções aumenta o perigo de ferir-se. Só use os discos de corte pelo menos adequados para o número de rotações indicado na máquina.

Não use discos de corte demasiado espessos para que o flange exterior termine com as superfícies de contato do

flange. Discos muito grandes entram em contato com as proteções do disco, enquanto discos muito espessos evitam que o pino de segurança engate. Acidentes graves com feridas graves podem ser causados em ambos os casos.

Este disco de corte só se destina ao corte de metal ferroso. Não tente cortar madeira ou alvenaria. Nunca corte magnésio ou liga de magnésio com ele.

Este disco de corte só deve ser usado para o corte a seco. Observe a data de validade (marca no mandril, p. ex., V07/2019).

Não use discos de corte danificados. Não use discos de corte lascados, rasgados ou danificados de outra maneira.

Assegure-se de que o disco de corte seja montado e fixado corretamente antes do uso.

O sentido de rotação do disco de corte é indicado na ferramenta. Ao trocar o disco de corte, assegure-se de que o sentido de rotação indicado no disco corresponda com o sentido de rotação indicado na ferramenta.

Não aperte o disco de corte excessivamente para evitar a formação de fissuras.

Assegure-se de que a máquina de disco de corte não esteja conectada com a fonte de alimentação ao fixar ou remover o disco de corte.

Armazene os seus discos de corte de reposição cuidadosamente, eles podem ser danificados facilmente.

Informações disponíveis na etiqueta do disco de corte

As informações na etiqueta do disco de corte são IMPORTANTES. Leia estes dados atentamente para assegurar que o disco de corte correto seja selecionado.

1. Fabricante, fornecedor, importador ou marca
2. Dimensões nominais do disco de corte, particularmente o diâmetro do furo
3. Tipo de abrasivo, granulometria, qualidade ou dureza, tipo de liga e reforço, p. ex., 41A24RBF80, 41 -> tipo de disco de corte, disco de corte reto
A -> material abrasivo: corindo marrom
24 -> granulometria
R -> qualidade ou dureza
BF -> tipo de liga
80 -> velocidade máxima de operação m/s
4. Velocidade máxima de operação em metros por segundo
5. Velocidade máxima de rotação permitida em 1/min
6. Para o certificado de conformidade os produtos abrasivos devem ser marcados com EN 12413
7. Símbolos de restrição à utilização e de avisos de segurança.
8. Código de rastreamento, p. ex., número de produção ou do lote, data de validade ou número de série

RISCO RESIDUAL

Mesmo em caso de utilização correta não é possível excluir todos os riscos residuais. Na utilização da máquina podem ser causados os seguintes perigos que o utilizador deve observar:

- Estabilidade. Cuide de uma posição estável da ferramenta e fixe-a, se for necessário.
- Inalação de poeira. Use uma máscara, caso necessário.
- Faíscas e partículas metálicas quentes podem causar um incêndio e queimaduras da pele. Use um equipamento de protecção durante a utilização.
- Feridas dos olhos causadas por partículas metálicas. Use uma protecção dos olhos adequada durante o trabalho.

- Lesões auditivas – limite a exposição e use uma proteção dos ouvidos adequada.

TRANSPORTE E ARMAZENAMENTO

Durante o transporte da máquina de disco de corte o manípulo sempre deve estar protegido com a corrente de segurança.

Somente transporte a máquina de disco de corte num carro.

Guarde a máquina de disco de corte num lugar seco e protegido com a corrente de segurança encaixada.

CONHEÇA O SEU PRODUTO

- 1 Manípulo, área de pegada isolada
- 2 Botão do interruptor
- 3 Proteção superior
- 4 Manípulo superior
- 5 Tampa da escova de carvão
- 6 Escova de carvão
- 7 Fixação do fuso
- 8 Cobertura inferior
- 9 Disco de corte
- 10 Parafuso de ajuste para a profundidade de corte
- 11 Contraporca para a profundidade de corte
- 12 Alavanca de retenção guia da mitra
- 13 Guia da mitra
- 14 Furo de fixação
- 15 Morsa
- 16 Chave
- 17 Mesa de trabalho
- 18 Pé de borracha
- 19 Corrente de fixação da cabeça da máquina
- 20 Tampa da escova de carvão
- 21 Escova de carvão
- 22 Alavanca de retenção da morsa
- 23 Manivela de ajuste da morsa
- 24 Defletor

UTILIZAÇÃO AUTORIZADA

A máquina de disco de corte destina-se a ser usada para cortar materiais metálicos. Não use-a para cortar materiais não metálicos.

O dispositivo só deve ser usado por adultos que tenham lido as instruções e compreendam os riscos e os perigos relativos à utilização.

A máquina deve ser fixada em uma superfície de trabalho sólida. Se a mesa de trabalho da máquina não for fixada seguramente, a máquina completa poderá deslocar-se durante o corte e causar feridas graves.

Estes produto deve ser usado em condições secas com boa iluminação e uma ventilação suficiente.

A ferramenta destina-se ao uso pelo consumidor e só deve ser usada como descrito acima. Uma utilização incorreta não é permitida.

Não use este produto de outra maneira sem ser a normal para o qual foi concebido.

DECLARAÇÃO DE CONFORMIDADE CE

Como fabricante, declaramos sob responsabilidade exclusiva, que o produto descrito sob "Dados Técnicos" corresponde com todas as disposições relevantes das diretivas 2011/65/UE (RoHS), 2014/30UE, 2006/42/CE e dos seguintes documentos normativos harmonizados:

EN 62841-1:2015
EN 62841-3-10:2015+A11:2017
EN 55014-1:2017+A11:2020
EN 55014-2:2015
EN 61000-3-2:2014
EN 61000-3-11:2000
EN IEC 63000:2018

Winnenden, 2020-12-12

Alexander Krug

Alexander Krug
Managing Director



Autorizado a reunir a documentação técnica.

Techtronic Industries GmbH
Max-Eyth-Straße 10
71364 Winnenden
Germany

LIGAÇÃO À REDE

Só conectar à corrente alternada monofásica e só à tensão de rede indicada na placa de potência. A conexão às tomadas de rede sem contacto de segurança também é possível, pois trata-se duma construção da classe de protecção II.

MANUTENÇÃO

Não faça ajustes quando o motor estiver em operação.

Sempre desconecte a máquina da fonte de alimentação antes de trocar escovas e efetuar trabalhos de lubrificação ou manutenção na máquina.

Após cada uso, inspecione se a máquina está danificada ou se há peças defeituosas. Repare ou substitua as peças defeituosas imediatamente e mantenha a máquina sempre num estado perfeito. Remova o pó acumulado.

Para assegurar a utilização segura e confiável todas as reparações devem ser efetuadas por um centro de assistência autorizado. Uma exceção só é a troca das escovas de carvão acessíveis pelo exterior.

Um cabo de alimentação de rede danificado só deve ser trocado pelo fabricante ou por um centro de assistência autorizado. Contate um centro de assistência autorizado.

As fendas de ventilação da máquina sempre devem estar livres.

Utilizar unicamente acessórios e peças sobressalentes da AEG. Sempre que a substituição de um componente não tenha sido descrita nas instruções, será de toda a conveniência mandar executar esse trabalho a um Serviço de Assistência AEG (veja o folheto Garantia/Endereços de Serviços de Assistência).

Se for necessário, um desenho de explosão do aparelho pode ser solicitado do seu posto de assistência ao cliente ou directamente da Techtronic Industries GmbH, Max-Eyth-Straße 10, 71364 Winnenden, Alemanha, indicando o tipo da máquina e o número de seis posições na chapa indicadora da potência.

PEÇAS DE REPOSIÇÃO

Disco de corte (veja a página 6, parte 9)

SYMBOLE

	ATENÇÃO! PERIGO!
	Antes de efectuar qualquer intervenção na máquina, tirar a ficha da tomada.
	Leia atentamente o manual de instruções antes de colocar a máquina em funcionamento.
	Usar sempre óculos de protecção ao trabalhar com a máquina. Use protectores auriculares! Use uma máscara de protecção contra pó apropriada.
	Use luvas de protecção!
	Aparelhos eléctricos não devem ser jogados no lixo doméstico. Aparelhos eléctricos e electrónicos devem ser colectados separadamente e entregues a uma empresa de reciclagem para a eliminação correcta. Solicite informações sobre empresas de reciclagem e postos de colecta de lixo das autoridades locais ou do seu vendedor autorizado.
	Ferramenta eléctrica da classe de protecção II. Ferramenta eléctrica, na qual a protecção contra choque eléctrico não só depende do isolamento básico, mas também da aplicação de medidas de protecção suplementares, como isolamento duplo ou reforçado. Não há um dispositivo para a conexão dum condutor de protecção.
	Cortes à mão livre não são permitidos
	Cortes laterais não são permitidos
	Substitua um disco de corte danificado
	Proteger contra chuva e não usar em lugares húmidos
	Não adequado para o corte húmido
	Para o corte de material metálico
	Sentido de rotação

	Velocidade em vazio
	Volts de CA
	Corrente AC
	Marca de Conformidade Europeia
	Marca de Conformidade Britânica
	Marca de Conformidade Ucraniana
	Marca de Conformidade Eurasiática

Productienummer	4699 19 02...
.....	4740 21 02...
.....	4740 23 02...
.....	...000001-999999
Nominaal afgegeven vermogen.....	2300 W
Onbelast toerental	4280 min ⁻¹
Doorslijpschijf-Ø	355 mm
Boor-Ø van de doorslijpschijf	25,4 mm
Schijfdikte	3 mm
Schijftype: gebonden doorslijpschijf	Type 41
Maaivermogen 0°	
<input type="checkbox"/>	120 x 115 mm
<input type="checkbox"/>	115 mm
<input type="checkbox"/>	115 mm
<input type="checkbox"/>	130 mm
Maaivermogen 45°	
<input type="checkbox"/>	105 x 95 mm
<input type="checkbox"/>	100 mm
<input type="checkbox"/>	115 mm
<input type="checkbox"/>	100 mm
Gewicht volgens de EPTA-procedure 01/2014.....	16,5 kg

Geluidsinformatie

Meetwaarden vastgesteld volgens EN 62841.

Het kenmerkende A-gewogen geluidsniveau van de machine bedraagt:

Geluidsdruk-niveau (Onzekerheid K=3dB(A))	91,5 dB (A)
Geluidsvermogen-niveau (Onzekerheid K=3dB(A))	104,5 dB (A)

Draag oorbeschermers!**WAARSCHUWING!**

De in dit informatieblad vermelde trillings- en geluidsniveaus zijn gemeten in overeenstemming met een standaard testmethode conform EN 62841 en kunnen worden gebruikt om gereedschap met elkaar te vergelijken. Deze kunnen ook worden gebruikt voor het vooraf evalueren van de blootstelling.

De vermelde trillings- en geluidsniveaus gelden voor de meest gebruikelijke toepassingen van het gereedschap. Wanneer het gereedschap echter voor andere doeleinden of met andere hulpstukken gebruikt wordt of niet naar behoren onderhouden wordt, kan de mate van blootstelling over de hele werkperiode aanzienlijk hoger uitvallen.

Voor een nauwkeurige inschatting van de blootstelling aan trillingen en geluid moet ook de tijd in aanmerking worden genomen die het apparaat uitgeschakeld is of weliswaar loopt, maar niet werkelijk in gebruik is. Dit kan de waarde van de mate aan blootstelling over de hele werkperiode aanzienlijk verminderen.

Bepaal extra veiligheidsmaatregelen ter bescherming van de gebruiker tegen de gevolgen van trillingen en/of geluid, bijvoorbeeld: onderhoud van het gereedschap en hulpstukken, warmhouden van de handen, organisatie van de werkprocessen.

WAARSCHUWING! Lees alle veiligheidsaanschuivingen, voorschriften, afbeeldingen en specificaties voor dit elektrische gereedschap. Als de onderstaande waarschuwingen niet worden opgevolgd, kan dit een elektrische schok, brand of ernstig letsel tot gevolg hebben.
Bewaar alle waarschuwingen en voorschriften voor toekomstig gebruik.

VEILIGHEIDSINSTRUCTIES VOOR DOORSLIJPMACHINES

- Waarborg dat u zelf en andere personen buiten het bereik van de roterende doorslijpschijf blijven.** De veiligheidskap moet de gebruiker beschermen tegen afgebroken stukken en toevallig contact met de doorslijpschijf.
- Gebruik uitsluitend gebonden, versterkte diamant-doorslijpschijven voor het elektrische gereedschap.** Alleen het feit dat u het toebehoren op het elektrische gereedschap kunt bevestigen, garandeert nog geen veilig gebruik.
- Het toelaatbare toerental van het inzetgereedschap moet minstens even hoog zijn als het maximale toerental dat op het elektrische gereedschap is aangegeven.**

Toebehoren dat sneller draait dan toegestaan, kan breken en in het rond vliegen.

- Slijptoebehoren mag alleen worden gebruikt voor de geadviseerde toepassingsmogelijkheden.** Bijvoorbeeld: slijp nooit met het zijvlak van een doorslijpschijf. Doorslijpschijven zijn bestemd voor materiaalafname met de rand van de schijf. Een zijwaartse krachthinwerking op dit slijptoebehoren kan het toebehoren breken.
- Gebruik altijd onbeschadigde spanflenzen in de juiste maat en vorm voor de door u gekozen slijpschijf.** Geschikte flenzen steunen de slijpschijf en verminderen zo het gevaar van een slijpschijfbreuk.
- De buitendiameter en de dikte van het inzetgereedschap moeten overeenkomen met de maatgegevens van het elektrische gereedschap.** Inzetgereedschappen met onjuiste afmetingen kunnen niet voldoende afgeschermd of gecontroleerd worden.
- Doorslijpschijven en flenzen moeten exact op de slijpspil van het elektrische gereedschap passen.** Toebehoren dat niet exact op de slijpspil van het elektrische gereedschap past, draait ongelijkmatig, trilt sterk en kan controleverlies over het gereedschap veroorzaken.
- Gebruik geen beschadigde slijpschijven.** Controleer vóór ieder gebruik de slijpschijven op

afsplinteringen en scheuren. Als het elektrische gereedschap of de doorslijpschijf op de grond valt, moet worden gecontroleerd of de doorslijpschijf beschadigd is of moet een onbeschadigde doorslijpschijf worden gebruikt. Als u de doorslijpschijf gecontroleerd en geplaatst hebt, dienen u en in buurt aanwezige personen buiten het bereik van de roterende doorslijpschijf te blijven en moet de machine gedurende één minuut op maximaal toerental draaien. Beschadigde doorslijpschijven breken meestal gedurende deze testtijd

- Draag persoonlijke veiligheidsuitrusting. Draag al naargelang het gebruik een gelaatsbescherming, oogbescherming of veiligheidsbril. Draag zo nodig een stofmasker, gehoorbescherming, veiligheidshandschoenen of speciale schorten die kleine slijp- en metaaldeeltjes van u verwijderd houden.** De oogbescherming moet u beschermen tegen rondslingerende vreemde voorwerpen die bij verschillende toepassing ontstaan. Stof- en ademhalingsmaskers moeten het stof filteren dat tijdens het gebruik ontstaat. Als u gedurende een langere periode aan lawaai bent blootgesteld, kan dit leiden tot gehoorverlies.
- Let erop dat andere personen zich op een veilige afstand bevinden van de plaats waar u werkt. Iedereen die de werkomgeving betreedt, moet persoonlijke beschermende uitrusting dragen.** Brokstukken van het werkstuk of gebroken inzetgereedschappen kunnen wegvliegen en verwondingen veroorzaken, ook buiten de directe werkomgeving.
- Houd de netkabel verwijderd van roterende gereedschappen.** Als u de controle over het elektrische gereedschap verliest, kan de netkabel worden doorgesneden of ingetrokken en uw hand of arm in het roterende gereedschap terecht komen.
- Reinig regelmatig de ventilatieopeningen van het elektrische gereedschap.** De motorventilator trekt stof in het huis en een sterke ophoping van metaalstof kan elektrische gevaren veroorzaken.
- Gebruik het elektrische gereedschap niet in de buurt van brandbare materialen. Gebruik het elektrische gereedschap niet als het op een brandbaar oppervlak, bijv. hout, staat.** Vonken kunnen deze materialen ontsteken.
- Gebruik geen inzetgereedschappen waarvoor vloeibare koelmiddelen vereist zijn.** Het gebruik van water of andere vloeibare koelmiddelen kan tot een elektrische schok leiden.

Terugslag en bijbehorende waarschuwingen

Een terugslag is de plotselinge reactie op een hakende of blokkerende doorslijpschijf. Haken of blokkeren leidt tot een abrupte stop van het roterende gereedschap. Daardoor wordt een ongecontroleerde doorslijpeenheid naar boven in de richting van de gebruiker versneld.

Als bijvoorbeeld een slijpschijf in het werkstuk vasthaakt of blokkeert, kan de rand van de slijpschijf die in het werkstuk invalt, zich vastgrijpen. Daardoor kan de slijpschijf uitbreken of een terugslag veroorzaken. Hierbij kunnen slijpschijven ook breken.

Een terugslag is het gevolg van het verkeerd gebruik of onjuiste gebruiksomstandigheden van het elektrische gereedschap. Terugslag kan worden voorkomen door geschikte voorzorgsmaatregelen, zoals hieronder beschreven.

- Houd het elektrische gereedschap goed vast en breng uw lichaam en uw armen in een positie waarin**

u de terugslagkrachten kunt opvangen. De bediener kan door geschikte voorzorgsmaatregelen de terugslagkrachten beheersen.

- Blijf buiten het bereik vóór en achter de roterende doorslijpschijf.** In geval van een terugslag schiet de doorslijpeenheid naar boven in de richting van de gebruiker.
- Gebruik geen ketting-, houtzaag- of getand zaagblad en geen gesegmenteerde diamantschijven met meer dan 10 mm brede sleuven.** Dergelijk toebehoren veroorzaakt vaak een terugslag, hetgeen tot controleverlies over het elektrische gereedschap kan leiden.
- Vermijd blokkeren van de doorslijpschijf of te hoge aanpersdruk. Voer geen overmatig diepe zaagsneden uit.** Een overbelasting van de doorslijpschijf verhoogt de belasting en het risico voor haken of blokkeren, waardoor het gevaar voor een terugslag of een breuk van de doorslijpschijf stijgt.
- Als de doorslijpschijf klem raakt of u het werk wilt onderbreken, schakelt u de machine uit en houdt het elektrische gereedschap rustig totdat de doorslijpschijf tot stilstand is gekomen. Probeer nooit om de nog lopende doorslijpschijf uit de zaagsnede te trekken – dit zou een terugslag kunnen veroorzaken.** Bepaal en verhelp de oorzaak voor de blokkering.
- Schakel het elektrische gereedschap niet opnieuw in zolang het zich in het werkstuk bevindt. Laat de doorslijpschijf eerst het volledige toerental bereiken voordat u het doorslijpen voorzichtig voortzet.** Anders kan de schijf vasthaken, uit het werkstuk springen of een terugslag veroorzaken.
- Steuu grote werkstukken goed om het risico van een terugslag door een ingeklemde doorslijpschijf te verminderen.** Grote werkstukken kunnen doorbuigen op grond van het hoge eigengewicht. Het werkstuk moet aan beide kanten van de doorslijpschijf worden gesteund en wel in de buurt van de snede en aan de rand.

VERDERE VEILIGHEIDS- EN WERKINSTRUCTIES

Draag altijd oog- en gehoorbescherming tijdens het doorslijpen.

Draag persoonlijke veiligheidsuitrusting zoals een stofmasker, handschoenen en een werkschoort. Bij gevaar voor neerstortende voorwerpen moet een helm of hoofdbescherming worden gedragen.

Waarborg vóór het gebruik dat de doorslijpschijf correct ingespannen en bevestigd is. Laat de machine in een veilige positie gedurende 30 seconden onder nullast draaien. Indien daarbij sterke trillingen optreden, schakelt u de machine direct weer uit en vervangt de doorslijpschijf.

Waarborg vóór doorslijpwerkzaamheden dat alle componenten correct zijn ingesteld.

Waarborg dat de netstekker uit de contactdoos getrokken is, voordat u instellingen aan de machine uitvoert. Als de netstekker niet uit de contactdoos is getrokken, bestaat het gevaar dat de machine abusievelijk wordt ingeschakeld, hetgeen tot ernstig letsel kan leiden.

Monteer alle onderdelen van de doorslijpmachine voordat u de netstekker in de contactdoos steekt.

Sluit de netstekker nooit aan als u onderdelen monteert, instellingen uitvoert, doorslijpschijven vervangt of de machine niet gebruikt.

Controleer de doorslijpschijf vóór elk gebruik. Controleer de doorslijpschijf op spleten en scheuren. Gebruik geen beschadigde doorslijpschijven.

Gebruik geen zaagbladen.

Gebruik geen te dikke doorslijpschijven omdat hierdoor de buitenste flens niet meer met de contactvlakken van de spil afsluit. Te grote doorslijpschijven stoten tegen de veiligheidsafdekking, terwijl te dikke schijven voorkomen dat de borgpen aan de spil kan vastklikken. Beide gevallen kunnen leiden tot ongevallen met ernstig letsel.

De veiligheidsafdekkingen boven de doorslijpschijf mogen niet worden verwijderd. Gebruik de machine nooit zonder bescherming of afdekking. Waarborg vóór ieder gebruik dat alle veiligheidsafdekkingen correct functioneren.

Waarborg vóór het starten van de doorslijpmachine dat de doorslijpschijf niet tegen de werktafel schuurt. Als de doorslijpschijf tijdens het gebruik de werktafel raakt, kan hierdoor schade ontstaan.

Gebruik de doorslijpmachine niet om hout of steen door te slijpen. Gebruik de machine niet om magnesium of magnesiumlegeringen door te slijpen.

Draai de doorslijpschijf niet te vast aan omdat ze hierdoor kan scheuren.

Leg de doorslijpschijf voorzichtig tegen het werkstuk aan voordat u begint met doorslijpen. Door te harde stoten tegen het werkstuk kan de doorslijpschijf breken.

Slijp altijd slechts één werkstuk per keer. Stapel nooit meerdere werkstukken op de werktafel om ze door te slijpen.

Steun lange werkstukken altijd, zodat de machine niet kantelt.

Bij het doorslijpen van staal ontstaan vonken. Gebruik de machine niet in de buurt van brandbare of ontvlambare materialen.

Laat het gereedschap nooit zonder toezicht draaien. Laat het gereedschap pas los, als het volledig stilstaat.

Laat de drukschakelaar los en wacht totdat de doorslijpschijf stilstaat, voordat u ze uit het werkstuk trekt.

Houd uw handen van het doorslijpbereik verwijderd. Houd uw handen van de doorslijpschijf verwijderd.

Grijp bij een draaiende doorslijpschijf niet onder het werkstuk of om resp. onder de doorslijpschijf zelf. Probeer nooit, doorgeslepen materiaal te verwijderen als de doorslijpschijf draait.

Blijf buiten het bereik vóór en achter de roterende doorslijpschijf.

Ga niet op de machine staan. Het kantelen van de machine of abusievelijk contact met de doorslijpschijf kan leiden tot ernstig letsel.

Werk nooit handsfree. Span het werkstuk altijd vast in de bankschroef. In de tabel met de technische gegevens vindt u de minimale werkstukgrootte die in verband met het veilig werken met de machine in acht moet worden genomen. Waarborg dat tijdens het doorslijpen minimaal 80 mm van het werkstuk in de spanklemmen van de bankschroef is vastgespannen.

Het werkstuk kan tijdens het doorslijpen zeer heet worden, houd het daarom nooit vast met blote handen.

Spanningspieken leiden tot spanningsschommelingen die effect kunnen hebben op elektrische apparaten die op hetzelfde stroomnet zijn aangesloten. Sluit de machine aan op een stroomvoorziening met een impedantie van 0,233 Ω om spanningsschommelingen te minimaliseren. Neem voor meer informatie contact op met uw stroomaanbieder.

De machine moet altijd op een aardlekschakelaar met een foutstroom van maximaal 30 mA worden aangesloten.

Voor de vervanging van de doorslijpschijf adviseert AEG het gebruik van doorslijpschijven met het artikelnummer 41A24RBF80.

VEILIGHEIDSIINSTRUCTIES VOOR HET INSPANNEN VAN DE DOORSLIJPSCHIJF

Lees vóór het gebruik van de doorslijpschijf de handleiding en neem de instructies en waarschuwingen in acht om het risico voor letsel te vermijden. Het negeren van de waarschuwingen kan leiden tot schade aan de doorslijpschijf of tot persoonlijk letsel. Bewaar deze handleiding goed.

Het gebruik van andere dan in deze handleiding genoemde doorslijpschijven verhoogt het gevaar voor letsel. Gebruik alleen doorslijpschijven die minstens geschikt zijn voor het op de machine vermelde toerental.

Gebruik geen te dikke doorslijpschijven omdat hierdoor de buitenste flens niet meer met de contactvlakken van de spil afsluit. Te grote doorslijpschijven stoten tegen de veiligheidsafdekking, terwijl te dikke schijven voorkomen dat de borgpen aan de spil kan vastklikken. Beide gevallen kunnen leiden tot ongevallen met ernstig letsel.

Deze doorslijpschijf is alleen geconcepieerd voor het doorslijpen van ijzerhoudende metalen. Gebruik deze doorslijpschijf niet om hout of steen door te slijpen. Gebruik deze doorslijpschijf niet om magnesium of magnesiumlegeringen door te slijpen.

Deze doorslijpschijf mag alleen worden gebruikt voor droge sneden. Let op de vervaldatum (kenmerking op de slijpspil, bijv. V07/2019).

Gebruik geen beschadigde doorslijpschijven. Gebruik geen gesplinterde, gescheurde of op andere wijze beschadigde doorslijpschijven.

Waarborg vóór het gebruik dat de doorslijpschijf correct ingespannen en bevestigd is.

De draairichting van de doorslijpschijf staat op het gereedschap vermeld. Waarborg bij de vervanging van de doorslijpschijf dat de daarop vermelde draairichting overeenstemt met de draairichting die op het gereedschap is aangegeven.

Draai de doorslijpschijf niet te vast aan omdat ze hierdoor kan scheuren.

Waarborg dat de doorslijpmachine bij het inspannen resp. verwijderen van de doorslijpschijf niet op de stroomvoorziening is aangesloten.

Bewaar de reserve-doorslijpschijven op een veilige plaats, omdat deze snel beschadigd raken.

Informatie op het etiket van de doorslijpschijf

De informatie op het etiket van de doorslijpschijf is BELANGRIJK. Lees deze gegevens zorgvuldig door om te waarborgen dat u de juiste doorslijpschijf kiest.

1. Fabrikant, leverancier, importeur of merkteken
2. Nominale maat van de doorslijpschijf, in het bijzonder van het asgat
3. Slijpmiddel, korrelgrootte, kwaliteit of hardheidsgraad, binding en versterking, bijv. 41A24RBF80.
41 → type doorslijpschijf, rechte doorslijpschijf
A → slijpmiddel: bruin korund
24 → korrelgrootte
R → kwaliteit of hardheidsgraad
BF → binding
80 → maximaal toegestane werksnelheid in m/s

4. Maximaal toegestane werksnelheid in meter per seconde
5. Max. toegestaan toerental in min-1
6. De verklaring van overeenstemming van slijpmiddelen geschilderd conform EN 12413
7. Gebruiksbeperking en veiligheidsrelevante waarschuwingssymbolen

8. Traceringscode, bijv. productie-/chargennummer, vervaldatum of serienummer

RESTEREND RISICO

Ook als de machine volgens de voorschriften gebruikt wordt, kunnen niet alle risico's worden uitgesloten. Let bij het gebruik op de volgende gevaren:

- Stabiliteit. Zorg altijd voor een vaste stand van het gereedschap en borg het gereedschap zo nodig.
- Inademen van stof. Draag zo nodig een stofmasker.
- Vonken en hete metalen deeltjes kunnen brand en huidverbrandingen veroorzaken. Draag een persoonlijke veiligheidsuitrusting tijdens het gebruik.
- Oogletsel door metalen deeltjes. Draag een geschikte oogbescherming tijdens de werkzaamheden.
- Gehoorschade. Beperk de blootstelling en draag een geschikte gehoorbescherming.

TRANSPORT EN OPSLAG

Tijdens het transport van de doorslijpmachine moet de handgreep altijd met de borgketting geborgd zijn.

Transporteer de doorslijpmachine altijd met een wagen.

Bewaar de doorslijpmachine op een droge plaats en met ingehaakte borgketting.

PRODUCTBESCHRIJVING

- 1 Handgreep, geïsoleerde handvaten
- 2 Drukschakelaar
- 3 Bovenste afdekking
- 4 Bovenste greep
- 5 Afdekking van de koolborstel
- 6 Koolborstel
- 7 Spilblokkering
- 8 Onderste afdekking
- 9 Doorslijpschijf
- 10 Instelschroef snijdiepte
- 11 Borgmoer snijdiepte
- 12 Blokkeerhendel verstekgeleider
- 13 Verstekgeleider
- 14 Montageboring
- 15 Bankschroef
- 16 Sleutel
- 17 Werktafel
- 18 Rubberen voet
- 19 Borgketting machinekop
- 20 Afdekking van de koolborstel
- 21 Koolborstel
- 22 Blokkeerhendel bankschroef
- 23 Instelkruik bankschroef
- 24 Leiplaat

VOORGESCHREVEN GEBRUIK VAN HET SYSTEEM

De doorslijpmachine is bedoeld voor het doorslijpen van metaal. Niet gebruiken om niet-metalen voorwerpen door te slijpen.

De machine mag alleen worden gebruikt door een volwassen persoon die de handleiding gelezen heeft en die de met het gebruik van de machine verbonden risico's en gevaren kent.

De machine moet op een stevig werkoppervlak worden bevestigd. Als de werktafel van de machine niet veilig wordt bevestigd, kan de complete machine tijdens het doorslijpen verschuiven en ernstig letsel veroorzaken.

Het gereedschap mag alleen bij goede verlichting en voldoende ventilatie worden gebruikt.

Het gereedschap is bedoeld voor de eindverbruiker en mag alleen worden gebruikt op de hierboven beschreven manier. Onoelmatig gebruik is strikt verboden.

Dit apparaat uitsluitend gebruiken voor normaal gebruik, zoals aangegeven.

EC - VERKLARING VAN OVEREENSTEMMING

Wij als fabrikant verklaren in uitsluitende verantwoording dat het onder "Technische gegevens" beschreven product overeenstemt met alle relevante voorschriften van de richtlijnen 2011/65/EU (RoHS), 2014/30/EU, 2006/42/EG en de volgende geharmoniseerde normatieve documenten:

EN 62841-1:2015
EN 62841-3-10:2015+A11:2017
EN 55014-1:2017+A11:2020
EN 55014-2:2015
EN 61000-3-2:2014
EN 61000-3-11:2000
EN IEC 63000:2018

Winnenden, 2020-12-12

Alexander Krug
Managing Director



Gemachtigd voor samenstelling van de technische documenten

Techtronic Industries GmbH
Max-Eyth-Straße 10
71364 Winnenden
Germany

NETAANSLUITING

Uitsluitend op éénfase-wisselstroom en uitsluitend op de op het typeplaatje aangegeven netspanning aansluiten. Aansluiting is ook mogelijk op een stekerdoos zonder aardcontact mogelijk, omdat het is ontworpen volgens veiligheidsklasse II.

ONDERHOUD

Voer geen instellingen uit als de motor draait.

Onderbreek de stroomvoorziening naar de machine voordat u borstels vervangt en/of smeer- of onderhoudswerkzaamheden aan de machine uitvoert.

Controleer de machine na elk gebruik op schade resp. defecte onderdelen. Repareer of vervang defecte onderdelen per omgaande en houd de machine altijd in een optimale staat. Verwijder overtollig stof.

Voor de waarborging van het veilige en betrouwbare gebruik van de machine, mogen alle reparaties alleen worden uitgevoerd in een geautoriseerd servicecenter. Dit geldt niet voor de vervanging van de van buitenaf toegankelijke koolborstels.

Een beschadigde netkabel mag alléén door de fabrikant of in een geautoriseerd servicecenter worden vervangen. Neem contact op met een geautoriseerd servicecenter.

De ventilatieopeningen van de machine moeten altijd vrij blijven.

Alleen AEG toebehoren en onderdelen gebruiken. Onderdelen welke niet vermeld worden, kunnen het beste

door de AEG servicedienst verwisseld worden (zie Serviceadressen).

Zo nodig kan een explosietekening van het apparaat worden aangevraagd bij uw klantenservice of direct bij Technicon Industries GmbH, Max-Eyth-Straße 10, 71364 Winnenden, Duitsland onder vermelding van het machinetype en het zescijferige nummer op het typeplaatje.

RESERVEONDERDELEN

Doorslijpschijf (zie pagina 6, deel 9)

SYMBOLEN

	OPGELET! WAARSCHUWING! GEVAAR!
	Voor alle werkzaamheden aan de machine de stekker uit de kontaktdoos trekken.
	Graag instructies zorgvuldig doorlezen vóórdat u de machine in gebruik neemt.
	Bij het werken met de machine altijd een veiligheidsbril dragen. Draag oorbeschermers! Draag derhalve een geschikt stofbeschermingsmasker.
	Draag veiligheidshandschoenen!
	Elektrische apparaten mogen niet via het huisafval worden afgevoerd. Elektrische en elektronische apparaten moeten gescheiden worden verzameld en voor een milieuvriendelijke afvoer worden afgegeven bij een recyclingbedrijf. Informeer bij uw gemeente of bij uw vakhandelaar naar recyclingbedrijven en inzamelpunten.
	Elektrisch gereedschap van de beschermingsklasse II. Elektrisch gereedschap waarbij de bescherming tegen elektrische schokken niet afhankelijk is van de basisisolatie, maar waarin ook extra veiligheidsmaatregelen worden toegepast zoals dubbele of versterkte isolatie. Er is geen voorziening voor de aansluiting van een aardleiding.
	Niet geschikt voor handsfree doorslijpen
	Niet geschikt voor het schuinslijpen
	Beschadigde doorslijpschijf vervangen

	Tegen regen beschermen en niet in een vochtige omgeving gebruiken
	Niet geschikt voor het natslijpen of nat doorslijpen
	Bedoeld voor het doorslijpen van metaal
	Draairichting
n_0	Onbelast toerental
$v \sim$	V ~
	Wisselstroom
	Europees symbool van overeenstemming
	Brits symbool van overeenstemming
	Oekraïens symbool van overeenstemming
	Euro-Aziatisch symbool van overeenstemming

TEKNISCHE DATA #METALSKÆREMASKINE SMT 355 (220-240 V)

Produktionsnummer	4699 19 02...
.....	4740 21 02...
.....	4740 23 02...
.....	...000001-999999
Nominel optagen effekt.....	2300 W
Omdrejningstal, ubelastet.....	4280 min ⁻¹
Kapskive-ø	355 mm
Kapskivens borings-ø	25,4 mm
Skivetykkelse	3 mm
Skivetype: bundet skæreskive.....	Type 41
Klippeydeevne 0°	120 x 115 mm
	115 mm
	115 mm
	130 mm
Klippeydeevne 45°	105 x 95 mm
	100 mm
	115 mm
	100 mm
Vægt svarer til EPTA-procedure 01/2014.....	16,5 kg

Støjinformation

Måleværdier beregnes iht. EN 62841.

Værktøjets A-vurderede støjniveau er typisk:

Lydtrykniveau (Usikkerhed K=3dB(A)) 91,5 dB (A)

Lyd effekt niveau (Usikkerhed K=3dB(A)) 104,5 dB (A)

Brug høreværn!

ADVARSEL!

Det vibrations- og støjemissionsniveau, der nævnes i dette oplysningskema, er blevet målt i overensstemmelse med en standardiseret test fra EN 62841, og det kan bruges til at sammenligne ét værktøj med et andet. Det kan bruges til en foreløbig bedømmelse af eksponeringen.

Det erklærede vibrations- og støjemissionsniveau repræsenterer værktøjets primære anvendelsesformål. Det er dog sådan, at hvis værktøjet bruges til andre formål, med forskelligt tilbehør eller dårlig vedligehold, så kan vibrations- og støjemissionen variere. Det kan evt. øge eksponeringsniveauet markant i løbet af det samlede arbejdstidsrum.

En vurdering af eksponeringsniveauet ift. vibration og støj bør også tage hensyn til de tidspunkter, hvor værktøjet er slukket eller hvor det kører, men rent faktisk ikke udfører jobbet. Det kan evt. mindske eksponeringsniveauet markant i løbet af det samlede arbejdstidsrum.

Identificér yderligere sikkerhedsforanstaltninger med henblik på at beskytte brugeren mod effekten af vibration og/eller støj, som fx: vedligehold værktøjet og tilbehøret, hold hænderne varme, organisering af arbejdsmønstre.

⚠ ADVARSEL Læs alle advarselsinformationer, anvisninger, figurer og specifikationer, som følger med dette el-værktøj. En manglende overholdelse af alle nedenstående anvisninger kan medføre elektrisk stød, brand og/eller alvorlige kvæstelser.
Opbevar alle advarselshenvisninger og instrukser til senere brug.

⚠ SIKKERHEDSANVISNINGER TIL SKÆREMASKINER

- Sørg for, at du selv og andre personer opholder sig i sikker afstand til den roterende skæreskive. Beskyttelsesafskærmningen beskytter brugeren mod dele fra knækkede skæreskiver og utilsigtet kontakt med skæreskiven.
- Brug udelukkende bundne forstærkede skæreskiver til dit el-værktøj. Selv om det er muligt at fastgøre tilbehøret til dit el-værktøj, er det ikke ensbetydende med garanti for sikker brug.
- Den tilladte hastighed for indsatsværktøjet skal mindst være så høj som den maksimale hastighed, der er angivet på elværetøjet. Tilbehør, der drejer hurtigere end tilladt, kan brække og de enkelte dele flyve fra hinanden.
- Slibeskiver/slibestifter må kun anvendes til de anbefalede formål. F.eks.: Slib aldrig med sidefladen

på en skæreskive. Skæreskiver er bestemt til materialeafslibning med kanten på skiven. Udsættes disse slibeskiver/slibestifter for sidevendt kraftpåvirkning, kan de ødelægges.

- Anvend altid ubeskadigede spændeflanger i den rigtige størrelse og form, der passer til den valgte slibeskive. Egnede flanger støtter slibeskiven og forringer således faren for brud på slibeskiven.
- Indsatsværktøjets udvendige diameter og tykkelse skal svare til målene på dit elværetøj. Forkert målt indsatsværktøj kan ikke afskærmes eller kontrolleres tilstrækkeligt.
- Skæreskiver og flanger skal passe præcist til skærespindlen på dit el-værktøj. Indsatsværktøjer, som ikke passer præcist til el-værktøjets skærespindel, roterer ujævnt, vibrerer voldsomt og kan medføre, at du mister kontrollen over værktøjet.
- Beskadigede skæreskiver må ikke anvendes. Undersøg altid skæreskiverne for afsplintringer og flanger, inden de tages i brug. Hvis el-værktøjet eller skæreskiven falder ned på jorden, skal du kontrollere, om det/de har taget skade, eller tage en helt ny skæreskive i brug i stedet for. Når du har undersøgt skæreskiven og taget den i brug, skal du og andre personer i nærheden holde sikker afstand til den roterende skæreskive og lade maskinen køre

med maksimal omdrejningshastighed i et minut. Hvis skæreskiven er beskadiget, vil den normalt knække i løbet af denne testperiode.

- i) **Brug personligt sikkerhedsudstyr. Afhængig af opgavens art skal du bruge hoved- og ansigtsværn, øjenværn eller beskyttelsesbriller. Hvis det er relevant, skal du bære støvmaske, høreværn, sikkerhedshandsker eller specialforklæde, som beskytter dig imod materialepartikler.** Øjenværnet skal beskytte mod de fremmedlegemer, som flyver rundt i forbindelse med udførelse af forskellige skæreoPGAver. Støvmaske eller åndedrætsværn skal anvendes til filtrering af det støv, der opstår under arbejdet. Hvis du er udsat for høj støjbelastning igennem længere tid, kan det medføre nedsættelse af hørelsen..

- j) **Sørg for tilstrækkelig afstand til andre personer under arbejdet. Enhver, der betragter arbejdsområdet, skal bruge personligt beskyttelsesudstyr.** Brudstykker fra emnet eller brækket indsatsværktøj kan flyve væk og føre til kvæstelser også uden for det direkte arbejdsområde.

- k) **Sørg for, at strømledningen ikke kan komme i nærheden af roterende indsatsværktøjer.** Hvis du mister kontrollen over el-værktøjet, kan strømledningen blive skåret over eller blive fanget i maskinen med risiko for, at din hånd eller arm bliver trukket ind i den roterende skæreskive.

- l) **Rengør ventilationsåbningerne på dit el-værktøj med regelmæssige mellemrum.** Motorhuset trækker støv ind i huset, og store mængder metalstøv kan være farligt rent elektrisk.

- m) **Anvend ikke el-værktøjet i nærheden af brandfarlige materialer. Tag ikke el-værktøjet i brug, hvis det står på en brændbar overflade, f.eks. en overflade af træ.** Gnister kan antænde brændbare materialer.

- n) **Brug ikke indsatsværktøj, der transporterer flydende kølemiddel.** Brug af vand eller andre flydende kølemidler kan føre til elektrisk stød.

Tilbageslag og tilsvarende advarsler

Når en roterende skæreskive hakker eller blokerer, reagerer den pludseligt i form af tilbageslag. Hvis skæreskiven hakker eller blokerer, stopper det roterende indsatsværktøj pludseligt. Et skæreeggregat, som er ude af kontrol, vil blive slynget opad hen imod brugeren.

Sidder f.eks. en slibeskive fast eller blokerer i et emne, kan kanten på slibeskiven, der dykker ned i emnet, blive siddende, hvorved slibeskiven brækker af eller fører til et tilbageslag. Derved kan slibeskiver også brække.

Et tilbageslag skyldes forkert eller fejlbehæftet brug af el-værktøjet. Det kan forhindres ved at træffe egnede forsigtighedsforanstaltninger, der beskrives i det følgende.

- a) **Hold godt fast i elværktøjet og sørg for, at både krop og arme befinder sig i en position, der kan klare tilbageslagskræfterne.** Betjeningspersonen kan beherske tilbageslagskræfterne med egnede forsigtighedsforanstaltninger.
- b) **Undgå at opholde dig i området foran og bagved den roterende skæreskive.** I forbindelse med et tilbageslag vil skæremaskinen flyve opad og hen imod brugeren.
- c) **Savblade til kædesave, træsave og savblade med tænder eller segmenterede diamantskæreskiver, som har mere end 10 mm brede mellemrum, må ikke anvendes.** Sådanne indsatsværktøjer forårsager ofte tilbageslag eller er ofte skyld i, at brugeren mister kontrollen over el-værktøjet.

- d) **Undgå at skæreskiven blokerer og tryk ikke for hårdt under skærearbejdet. Forsøg ikke at skære for dybt med det samme.** Overbelastning af skæreskiven medfører øget slid og øger risikoen for skævhed eller blokering og dermed sandsynligheden for tilbageslag eller brud på skæreskiven.

- e) **Hvis skæreskiven sidder fast, eller du afbryder arbejdet, skal du slukke for maskinen og holde skæreeggregatet i ro, indtil skiven er standset. Forsøg aldrig at trække skæreskiven ud af snittet, mens den stadig roterer, da det kan medføre tilbageslag.** Undersøg årsagen til fastklemningen og afhjælp fejlen.

- f) **Tænd ikke for elværktøjet, så længe det befinder sig i emnet. Sørg for at skæreskiven når op på sit fulde omdrejningstal, før du forsigtigt fortsætter snittet.** Ellers kan skiven sætte sig i klemme, springe ud af emnet eller forårsage et tilbageslag.

- g) **Sørg for at understøtte store emner for at undgå risiko for tilbageslag på grund af en fastklemt skæreskive.** Store emner kan bøje nedad som følge af deres egen vægt. Emnet skal være understøttet på begge sider af skiven, både tæt på stedet, hvor der skæres og ved kanten.

YDERLIGERE SIKKERHEDS- OG ARBEJDSINFORMATIONER

Benyt altid øjen- og høreværn under skærearbejdet.

Benyt personligt sikkerhedsudstyr, f.eks. støvmaske, handsker og forklæde. Er der risiko for nedstyrtende genstande, skal man anvende sikkerhedshjelm eller anden form for hovedbeskyttelse.

Kontrollér før ibrugtagning, at skæreskiven er korrekt monteret og fastspændt. Lad maskinen køre i tomgang i 30 sekunder på en sikker placering. Hvis der opstår kraftige vibrationer, skal du slukke maskinen med det samme og udskifte skæreskiven.

Sørg for, inden du påbegynder skærearbejdet, at alle komponenter er indstillet korrekt.

Sørg for at trække stikket ud af stikkontakten, inden du foretager indstillinger på maskinen. Hvis strømkablet ikke er taget ud af stikkontakten, er der risiko for, at maskinen utilsigtet går i gang af sig selv, hvilket kan medføre alvorlige kvæstelser.

Alle skæremaskinens komponenter skal være monteret, inden du sætter strømkablet i stikkontakten.

Tilslut aldrig strømkablet til stikkontakten, når du er ved at montere dele, foretage indstillinger, udskifte skæreskiver, eller når du ikke bruger maskinen.

Undersøg altid skæreskiven, inden du tager den i brug. Kontrollér skæreskiven for revner og flænger. Beskadigede skæreskiver må ikke anvendes.

Savblade må ikke anvendes.

Anvend ikke for tykke skæreskiver, da den ydre flange i så fald ikke slutter tæt med spindelens kontakflader. Er skiverne for store, støder de mod beskyttelsesafskærmningen, ligesom for tykke skiver forhindrer sikkerhedsstiften i at gå indgreb med spindlen. I begge tilfælde kan det forårsage alvorlige ulykker med alvorlige kvæstelser til følge.

Beskyttelsesafskærmningen, som er placeret over skæreskiven, må ikke fjernes. Anvend aldrig maskinen ubeskyttet eller uden beskyttelsesafskærmning. Sørg altid for, at alle beskyttelsesafskærmninger fungerer korrekt, inden du tager maskinen i brug.

Før du starter skæremaskinen, skal du sørge for, at skæreskiven ikke sliber mod arbejdsbordet. Hvis

skæreskiven er i berøring med arbejdsbordet under brug, kan det medføre skader.

Brug aldrig skæremaskinen til at skære i træ eller sten. Brug aldrig skæremaskinen til at skære i magnesium eller magnesiumlegerede materialer.

Stram ikke skæreskiven for meget, da det kan medføre, at den revner.

Placer skæreskiven let oven på emnet, inden du starter med at skære. Hvis du trykker skæreskiven hårdt ned mod emnet, kan skiven knække.

Skær altid kun et emne over ad gangen. Du må aldrig stable flere emner oven på hinanden på arbejdsbordet for at skære dem over på en gang.

Lange emner skal altid understøttes, så maskinen ikke vælter.

Der opstår gnister, når man skærer i stål. Anvend ikke maskinen i nærheden af brændbare eller brandfarlige materialer.

Efterlad aldrig maskinen uden opsyn, mens den kører. Forlad først maskinen, når den er standset helt.

Slip start/stop-kontakten og vent, indtil skæreskiven er standset helt, før du trækker skiven ud af emnet.

Hav aldrig hænderne i nærheden af skæreeområdet. Hav aldrig hænderne i nærheden af skæreskiven.

Grib aldrig fat under emnet eller omkring/under skæreskiven, mens den roterer. Forsøg ikke at fjerne afskåret materiale, mens skæreskiven roterer.

Undgå at opholde dig i området foran og bagved den roterende skæreskive.

Stil dig ikke op på maskinen. Det kan medføre alvorlige kvæstelser, hvis maskinen vælter, eller hvis du utilsigtet kommer i berøring med skæreskiven.

Udfør aldrig frihåndsskæring. Det emne, der skal skæres over, skal altid spændes fast i en skruestik. I oversigten over tekniske specifikationer fremgår det, hvor små emnerne må være for at overholde sikkerhedskravene i forbindelse med anvendelse af maskinen. Sørg altid for, at mindst 80 mm af emnet er spændt fast i kæberne på skruestikken under skærearbejdet.

Hold aldrig emnet med bare hænder, da det bliver meget varmt i forbindelse med skærearbejdet.

Spidsspændinger medfører spændingsudsving, som kan påvirke andre elektriske enheder, der er tilsluttet samme el-net. Tilslut maskinen til en strømforsyning med en impedans på 0,233 Ω for at reducere spændingsudsving. Kontakt dit el-selskab for nærmere information herom.

Maskinen bør altid være tilsluttet en fejlstrømsafbryder med en fejlstrøm på maks. 30 mA.

Når du skal udskifte skæreskiven, anbefaler AEG brug af den skæreskive, som har artikelnummer 41A24RBF80.

SIKKERHEDSANVISNINGER IFM. OPSPÆNDING AF SKÆRESKIVE

For at reducere risikoen for personskade, skal du før ibrugtagning af skæreskiven læse betjeningsvejledningen igennem og være opmærksom på de heri anførte sikkerhedsanvisninger og -advarsler. Manglende iagttagelse af sikkerhedsadvarslerne kan forårsage skade på skæreskiven samt personskade. Opbevar denne vejledning et sikkert sted.

Anvendelse af andre end de i denne vejledning nævnte skæreskiver medfører øget risiko for personskade. Anvend kun skæreskiver, der som minimum egner sig til den på maskinen anførte omdrejningshastighed.

Anvend ikke for tykke skæreskiver, da den ydre flange i så fald ikke slutter tæt med spindelens kontakflader. Er skiverne for store, støder de mod beskyttelsesafskærmningen, ligesom for tykke skiver forhindrer sikkerhedsstiften i at gå indgreb med spindlen. I begge tilfælde kan det forårsage alvorlige ulykker med alvorlige kvæstelser til følge.

Denne skæreskive er konstrueret til skæring af jernholdige metaller. Denne skæreskive må ikke anvendes til at skære i træ eller sten. Denne skæreskive må ikke anvendes til at skære i magnesium eller magnesiumlegerede materialer.

Denne skæreskive må kun anvendes til tørskæring. Vær opmærksom på udløbsdatoen (se mærkningen på skærespindlen, f.eks. V07/2019).

Beskadigede skæreskiver må ikke anvendes. Hvis skæreskiven er splintret, har revner eller på anden måde er beskadiget, må den ikke anvendes.

Kontrollér før ibrugtagning, at skæreskiven er korrekt monteret og fastspændt.

Skæreskivens rotationsretning er angivet på værktøjet. Vær opmærksom på, at den på skæreskiven angivne rotationsretning stemmer overens med den rotationsretning, der fremgår af værktøjet i forbindelse med udskiftning af skæreskiven.

Stram ikke skæreskiven for meget, da det kan medføre, at den revner.

Vær opmærksom på, at skæremaskinen ikke er tilsluttet el-nettet, når du spænder skæreskiven op eller tager skæreskiven ud.

Opbevar reserveskæreskiverne et sikkert sted, da de nemt bliver beskadigede.

Oplysningerne på skæreskivens etiket

Oplysningerne på skæreskivens etiket er VIGTIGE. Læs disse oplysninger grundigt for at sikre, at du vælger den rigtige skæreskive til formålet.

1. Producent, leverandør, importør eller mærke
2. Skæreskivens nominelle masse og især hulddiameter
3. Slibemiddel, korntørrelse, kvalitet eller hårdhedsgrad, binding og forstærkning, f.eks. 41A24RBF80.
41 → skæreskivetype, lige skæreskive
A → slibemiddel: brunt korund
24 → korntørrelse
R → kvalitet eller hårdhedsgrad
BF → binding
80 → maksimal arbejds hastighed i m/sek.
4. Maksimal arbejds hastighed i meter pr. sekund
5. Maksimal tilladt omdrejningshastighed i 1/min
6. Overensstemmelseserklæring for slibemidler er udstedt iht. EN 12413
7. Anvendelsesmæssige restriktioner og sikkerhedsrelevante advarselssymboler
8. Tracking code, f.eks. produktions-/batchnummer, udløbsdato eller serienummer

RESTRISIKO

Selv ved korrekt brug kan alle restrisici ikke udelukkes. Brugen kan medføre følgende farer, som operatøren bør være særlig opmærksom på:

- Stabilitet. Sørg for at værktøjet står på et stabilt underlag og fastgør det om nødvendigt.
- Indånding af støv. Brug eventuelt støvbeskyttelsesmaske.

- Gnister og varme metaldele kan forårsage brand og brandskader på huden. Brug personligt sikkerhedsudstyr under arbejdet.
- Øjenskader forårsaget af metaldele. Brug egnet øjenværn under arbejdet.
- Høreskader. Udsæt dig selv for så lidt støj som muligt og brug egnet høreværn.

TRANSPORT OG OPBEVARING

Når du transporterer skæremaskinen, skal håndtaget altid være sikret med sikkerhedskæden.

Transporter altid skæremaskinen på en vogn.

Skæremaskinen skal opbevares et tørt sted med låst sikkerhedskæde.

PRODUKTBEKRIVELSE

- 1 Håndtag, isoleret greb
- 2 Start/stop-kontakt
- 3 Øverste afskærmning
- 4 Øverste håndtag
- 5 Børstekulafskærmning
- 6 Børstekul
- 7 Spindellås
- 8 Nederste afskærmning
- 9 Skæreskive
- 10 Indstillingskrue skæredybde
- 11 Kontramøtrik skæredybde
- 12 Låsearm geringsskinne
- 13 Geringsskinne
- 14 Fastgørelseskul
- 15 Skruestik
- 16 Værktøjsnøgle
- 17 Arbejdsbord
- 18 Gummifod
- 19 Sikkerhedskæde maskine
- 20 Børstekulafskærmning
- 21 Børstekul
- 22 Låsearm skruestik
- 23 Indstillingshåndsving skruestik
- 24 Afledningsplade

TILTÆNKT FORMÅL

Skæremaskinen er beregnet til skæring af metaller. Må ikke anvendes til skæring af materialer, som ikke er metalliske.

Maskinen må kun anvendes af voksne personer, som har læst betjeningsvejledningen igennem og forstået, hvilke risici og farer, der er forbundet med brug af maskinen.

Maskinen skal fastgøres på en solid arbejdsflade. Hvis maskinens arbejdsbord ikke er fastgjort sikkert, er der risiko for, at hele maskinen rykker sig under skærearbejdet og forårsager alvorlige kvæstelser.

Maskinen må kun anvendes indendørs i fuldt oplyste og ventilerede rum.

Værktøjet er beregnet til den endelige forbruger og må kun anvendes som beskrevet ovenfor. Ukorrekt anvendelse er ikke tilladt.

Produktet må ikke anvendes på anden måde og til andre formål end foreskrevet.

GE-KONFORMITETSERKLÆRING

Vi erklærer som producent og eneansvarlig, at produktet, der er beskrevet under "Tekniske data", er i overensstemmelse med alle relevante bestemmelser i henhold til direktiverne 2011/65/EU (RoHS), 2014/30/EU, 2006/42/EF og nedenstående harmoniserede normative dokumenter:

EN 62841-1:2015
EN 62841-3-10:2015+A11:2017
EN 55014-1:2017+A11:2020
EN 55014-2:2015
EN 61000-3-2:2014
EN 61000-3-11:2000
EN IEC 63000:2018

Winnenden, 2020-12-12

Alexander Krug

Alexander Krug
Managing Director



Autoriseret til at udarbejde de tekniske dokumenter.

Techtronic Industries GmbH
Max-Eyth-Straße 10
71364 Winnenden
Germany

NETTILSLUTNING

Tilslutning må kun foretages til enfaset vekselstrøm og kun til en netspænding, som er i overensstemmelse med angivelsen på mærkepladen. Tilslutning kan også ske til stikkåser uden beskyttelseskontakt, da kapslingsklasse II foreligger.

VEDLIGEHOLDELSE

Foretag ikke indstillinger på maskinen, mens motoren kører.

Træk maskinens strømstik ud af stikkontakten, før du udskifter børstekul eller udfører smøre- eller vedligeholdelsesarbejde på maskinen.

Undersøg altid maskinen for skader eller defekte dele efter brug. Defekte dele skal omgående udskiftes eller repareres og sørg altid for, at maskinen er i fejlfri stand. Fjern støvet fra maskinen.

For at sikre, at maskinen er sikker og pålidelig i brug, skal alle reparationer udføres af et autoriseret servicecenter. Med undtagelse af udskiftning af de børstekul, som er tilgængelige fra maskinens yderside.

Såfremt strømkablet er beskadiget, må det kun udskiftes via producenten eller et autoriseret servicecenter. Du bedes henvende dig til et autoriseret servicecenter.

Maskinens ventilationsåbninger må ikke blokeres.

Brug kun AEG tilbehør og reservedele. Lad de komponenter, hvis udskiftning ikke er blevet beskrevet, udskifte hos Atlas Copco service (se kundeserviceadresser).

Hvis det er nødvendigt, kan der bestilles en sprængskitse af værktøjet. Angiv herved venligst maskintypen samt det sekscifrede nummer på mærkepladen og bestil tegningen hos din lokale kundeserviceafdeling eller direkte hos Techtronic Industries GmbH, Max-Eyth-Straße 10, 71364 Winnenden, Tyskland.

RESERVEDELE

Skæreskive (se side 6, del 9)

SYMBOLER

	VIGTIGT! ADVARSEL! FARE!
	Før ethvert arbejde ved maskinen skal stikket tages ud af stikkåsen.
	Læs brugsanvisningen nøje før ibrugtagning.
	Når der arbejdes med maskinen, skal man have beskyttelsesbriller på. Brug høreværn! Benyt egnet åndedrætsværn.
	Brug beskyttelseshandsker!
	Elektrisk udstyr må ikke bortskaffes sammen med det almindelige husholdningsaffald. Elektrisk og elektronisk udstyr skal indsamles særskilt og afleveres hos en genbrugsvirksomhed til en miljømæssig forsvarlig bortskaffelse. Spørg de lokale myndigheder eller din forhandler om genbrugsstationer og indsamlingssteder til sådant affald.
	Kapslingsklasse II elværktøj. Elværktøj, hvor beskyttelsen mod et elektrisk stød ikke kun afhænger af basisisoleringen men også af, at der anvendes yderligere beskyttelsesforanstaltninger som dobbelt isolering eller forstærket isolering. Der findes ikke udstyr til tilslutning af en beskyttelsesleder.
	Ikke egnet til frihåndsskæring
	Ikke egnet til sideskæring
	Beskadigede skæreskiver skal udskiftes
	Beskyttes mod regn og må ikke anvendes i fugtige omgivelser
	Ikke egnet til vådslibning eller -skæring
	Beregnet til skæring af metal
	Drejeretning
n_0	Omdrejningstal, ubelastet

	Veksel-spænding
	Vekselstrøm
	Europæisk konformitetsmærke
	Britisk konformitetsmærke
	Ukrainsk konformitetsmærke
	Eurasisk konformitetsmærke

Produksjonsnummer.....	4699 19 02...
.....	4740 21 02...
.....	4740 23 02...
.....	...000001-999999
Nominell inngangseffekt.....	2300 W
Tomgangsturtall.....	4280 min ⁻¹
skilleskive - ø.....	355 mm
Borings - ø til skilleskiven.....	25,4 mm
Skivetykkelse.....	3 mm
Skivetype: bundet kutteskive.....	Type 41
Skjæreytelse 0°	
<input type="checkbox"/>	120 x 115 mm
<input type="checkbox"/>	115 mm
<input type="checkbox"/>	115 mm
<input type="checkbox"/>	130 mm
Skjæreytelse 45°	
<input type="checkbox"/>	105 x 95 mm
<input type="checkbox"/>	100 mm
<input type="checkbox"/>	115 mm
<input type="checkbox"/>	100 mm
Vekt i henhold til EPTA-Proseduren 01/2014.....	16,5 kg

Støyinformasjon

Måleverdier fastslått i samsvar med EN 62841.

Det typiske A-bedømte støynivået for maskinen er:

Lydtryknivå (Usikkerhet K=3dB(A)).....91,5 dB (A)

Lydeffektnivå (Usikkerhet K=3dB(A)).....104,5 dB (A)

Bruk hørselsvern!

ADVARSEL!

De angitte vibrasjonseksposering- og støynivåverdiene har blitt målt i samsvar med standardiserte målemetoder jamfør EN 62841 og kan brukes til å sammenligne et verktøy med et annet. De kan brukes til en foreløpig eksponeringsvurdering.

De angitte vibrasjonseksposering- og støyemisjonsverdiene gjelder for vanlig bruk av verktøyet. Dersom verktøyet blir bruk til noe annet, sammen med annet utstyr eller er dårlig vedlikeholdt kan de angitte vibrasjonseksposering- og støyverdiene variere. Dette kan øke eksponerings- og emisjonsverdiene betraktelig for hele perioden du bruker verktøyet.

Når en vurderer vibrasjonseksposeringsnivået og støyverdi må en inkludere den perioden som verktøyet er slått av eller når verktøyet går, men ikke direkte brukes til noe. Dette kan redusere eksponeringsnivået betraktelig over hele perioden som verktøyet er i bruk.

Det er viktig å etablere ytterligere sikkerhetstiltak for å beskytte brukeren mot påvirkning av vibrasjon og/eller støy, slik som: vedlikehold av verktøyet og tilleggsutstyr, hold hendene varme, organiserte arbeidsrutiner.

▲ ADVARSEL! Les gjennom alle sikkerhets advarsler, anvisninger, illustrasjoner og spesifikasjoner for dette elektroverktøyet. Feil ved overholdelsen av advarslene og nedenstående anvisninger kan medføre elektriske støt, brann og/eller alvorlige skader. **Ta godt vare på alle advarslene og informasjonene.**

▲ SIKKERHETSINSTRUKSER FOR ABRASIVE KUTTEMASKINER

- Hold deg selv og personer som befinner seg i nærheten utenfor nivået til sen roterende kutteskiven. Verneheten skal beskytte operatørene mot bruddstykker og uforvarende kontakt med kutteelementet.
- Bruk utelukkende bundne forsterkede kutteskiver til ditt elektriske verktøy.** Det at du kan feste tilbehøret på det elektriske verktøyet ditt er ingen garanti for sikker bruk.
- Det tillatte omdreiningstallet til elektroverktøyet må være minst så høyt som det maksimale omdreiningstallet som er oppgitt på elektroverktøyet.** Tilbehør som dreier seg raskere enn tillatt kan brette og slynges rundt.
- Slipeskiver må kun brukes til anbefalt type bruk.**
F. eks.: Ikke slip med sideflaten til en kappeskive.
Slipeskiver må kun brukes til anbefalt type bruk.
F. eks.: Ikke slip med sideflaten til en kappeskive.
Kappeskiver er beregnet til materialfjerning med kanten

på skiven. Innvirkning av krefter fra siden kan føre til at slipeskivene brekker.

- Bruk alltid uskadede spennflenser i riktig størrelse og form for den slipeskiven du har valgt.** Egnede flenser støtter slipeskiven og reduserer slik faren for at slipeskiven brekker.
- Utvendig diameter og tykkelse på innsatsverktøyet må tilsvare målene for elektroverktøyet.** Gale innsatsverktøy kan ikke sikres eller kontrolleres tilstrekkelig.
- Kuttiskiver og flens må passe nøyaktig på skjærespindelen til ditt elektriske verktøy.** Innstikksverktøy som ikke passer nøyaktig på skjærespindelen til det elektriske verktøyet vil rotere uregelmessig, de vil vibrere sterkt og kan føre til at du mister kontrollen.
- Bruk ingen skadde kutteskiver. Kontroller kutteskivene for avspilting og sprekker før bruken.** Dersom det elektriske verktøyet eller kutteskiven faller ned, må du kontrollere om de har blitt skadet, eller bruk en kutteskive uten skade. Når du har kontrollert kutteskiven og satt den inn på korrekt måte, må du holde deg selv og personer i nærheten utenfor den roterende kutteskivens nivå. La så apparatet gå i et minutt med maksimalt turtall. Skadde kutteskiver brekker i de fleste tilfeller i løpet av denne testtiden.

- Ha på deg personlig verneutstyr. Avhengig av bruken må du også ha på det komplett ansiktsvern, øyebeskytter eller vernebriller. Hvis det synes nødvendig, må du også ha på deg støvmaske, hørselsvern, vernehansker eller spesialforkle som beskytter deg mot små skjære- og materialpartikler.** Øyenbeskyttelsen må beskytte mot fremmedlegemer som slynges ut i luften. Disse oppstår ved forskjellige typer bruk. Støv- eller ånderettsmaske må filtrere støvet som oppstår under bruken. Dersom du utsettes for sterk støv over lengre tid, kan du lide hørselstap.
- Pass på at andre personer holder tilstrekkelig avstand til arbeidsområdet ditt. Alle som går inn i arbeidsområdet må bruke personlig verneutstyr.** Brukne deler til verktøyet eller brukne innsatsverktøy kan slynges ut og derfor også forårsake skader utenfor det direkte arbeidsområdet.
- Hold nettilførselsledning borte fra roterende verktøy.** Dersom du mister kontrollen over det elektriske verktøyet, kan nettilførselsledningen bli kuttet over, eller den kan bli fanget inn av det roterende verktøyet, slik at hånden eller armen din også kan bli grepet.
- Rengjør ventilasjonsåpningene til elektroverktøyet med jevne mellomrom.** Motorviften trekker støv inn i huset, og en stor oppsamling av metallstøv kan medføre elektrisk fare.
- Bruk aldri det elektriske verktøyet i nærheten av brennbare materialer. Bruk ikke det elektriske verktøyet dersom det står på en brennbar overflate som eksempelvis tre.** Gnister kan antenne dette materialet.
- Bruk ikke innsatsverktøy som krever flytende kjølemidler.** Bruk av vann eller andre flytende kjølemidler kan føre til elektriske støt.

Tilbakeslag og tilsvarende advarsler

Tilbakeslag er den plutselige reaksjonen etter at en roterende kutteskive blir hengende fast eller blokkeres. Når verktøyet blir hengende fast eller blokkeres, fører dette til at det roterende verktøyet stopper abrupt. Dette fører igjen til at det abrasive skjæreaggregatet slynges ukontrollert oppover i retning av operatøren..

Hvis f. eks. en slipeskive henger seg opp eller blokkerer i arbeidsstykket, kan kanten på slipeskiven som dykker inn i arbeidsstykket, henge seg opp og slik brekker slipeskiven eller forårsaker et tilbakeslag. Slik kan slipeskiver også brette.

Et tilbakeslag er resultat av en gal eller feilaktig bruk av elektroverktøyet. Det kan unngås ved å følge egnede sikkerhetstiltak som beskrevet nedenstående.

- Hold elektroverktøyet godt fast og plasser kroppen og armene dine i en stilling som kan ta imot tilbakeslagskrefter.** Brukeren kan beherske tilbakeslagsmomenter med egnede tiltak.
- Unngå området foran og bak den roterende kutteskiven.** Ved et tilbakeslag drives det abrasive skjæreaggregatet oppover i retning av operatøren.
- Bruk ikke et kjedesagblad, sagblad til treskjæring eller et takket sagblad, og heller ingen segment diamannskive med mer enn 1 mm brede mellomrom.** Slike verktøy forårsaker ofte et tilbakeslag eller at brukeren mister kontrollen over det elektriske verktøyet.
- Unngå at kutteskiven blokkeres, sørg også for at det ikke oppstår et for sterkt kontaktrykk. Ikke lag allfor dype snitt.** En overbelastning av kutteskiven øker slitasten og tendensen til at den stilles på kant eller

blokkeres. Dette fører igjen til fare for et tilbakeslag eller brudd på skjæreelementet.

- Dersom kutteskiven klemmer seg fast eller du avbryter arbeidet, må du slå av apparatet og hold det abrasive skjæreaggregatet i ro inntil skiven har kommet i stillstand. Forsøk aldri å trekke kutteskiven ut av snittet mens den ennå er i bevegelse, for dette kan føre til tilbakeslag.** Finn frem til årsaken til at verktøyet har klemt seg fast og sørg for feilretting.
- Ikke start elektroverktøyet igjen så lenge det befinner seg i arbeidsstykket. La kappeskiven oppnå det maksimale turtallet før du fortsetter forsiktig med snittet.** Ellers kan skiven henge seg opp, springe ut av arbeidsstykket eller forårsake tilbakeslag.
- Støtt opp store arbeidsstykker for å eliminere faren for et tilbakeslag på grunn av at kutteskiven har klemt seg fast.** Store arbeidsstykker kan bli bøyd under egen vekt. Arbeidsstykket må støttes opp på begge sider av skiven, nemlig både nær snittet og ved kanten.

YTTERLIGE SIKKERHETS- OG ARBEIDSIKKEHETSINSTRUKSJONER

Ha alltid på det øyenbeskyttelse og hørselsvern under skjæreoperasjonen.

Ha på deg personlig verneutstyr som støvmaske, hansker og forkle. Dersom det består fare for at gjenstander faller ned, er det nødvendig å ha på s eg en hjelm eller annen hodebeskyttelse.

Før du begynner arbeidet, må du forvise deg om at kutteskiven er spent ordentlig fast og er godt festet. Still maskinen i en sikker posisjon og la den rotere i 30 sekunder på tomgang Hvis det i denne tiden skulle oppstå sterke vibrasjoner, må du øyeblikkelig slå maskinen av og skifte ut kutteskiven.

Før du begynner skjæreoperasjonen, må du forvise deg om at alle komponenter er innstilt på fagmessig måte.

Forviss deg om at nettkabelen er trukket ut før du foretar innstillinger på apparatet. Dersom nettkabelen ikke er trukket ut, er det fare for at maskinen slås på uforvarende, noe som kan føre til alvorlig personskade.

Monter alle komponentene til den abrasive kuttemaskinen før du setter inn nettkabelen.

Sett aldri inn nettkabelen når du monterer deler, foretar innstillinger, skifter kutteskiver eller ikke har apparatet i bruk.

Kontroller kutteskiven hver gang før bruk. Kontroller skiven for spalter og sprekker. Bruk ingen skadde kutteskiver.

Ikke bruk sagblad.

Ikke bruk for tykke kutteskiver, fordi dette fører til at den ytre flensen ikke flukter med kontaktflatene på spindelen. For store skiver støter mot verneedekset, mens for tykke skifer forhindrer at sikringsstiften kan smekke i lås på spindelen. I begge tilfeller kan det oppstå store ulykker med alvorlige personskader.

Verneedekslene over kutteskiven må ikke fjernes. Maskinen må aldri drives uten verneinnretning eller deksel. Hver gang før bruk må det sikres at alle verneedekslar fungerer feilfritt.

Før du starter den abrasive kuttemaskinen, må du forvise deg om at kutteskiven ikke skurer mot arbeidsbordet. Dersom kutteskiven berører arbeidsbordet under driften, kan det oppstå skade.

Bruk ikke den abrasive kuttemaskinen til kutting av tre eller stein. Bruk ikke den abrasive kuttemaskinen til kutting av magnesium eller magnesiumlegeringer.

Stram ikke kutteskiven til for mye, da dette kan føre til at det oppstår sprekker.

Legg kutteskiven inntil arbeidsstykket uten bruk av makt, før du begynner kuttearbeidet. Dersom du legger kutteskiven hardt inntil, kan skiven brekke.

Kutt alltid bare ett arbeidsstykke. Stable aldri flere arbeidsstykker oppå hverandre for å kutte dem på arbeidsbordet.

Lange arbeidsstykker må alltid støttes opp, slik at maskinen ikke velter.

Det oppstår gnister når det kuttes stål. Ikke bruk maskinen i nærheten av brennbare eller antennelige materialer.

La aldri maskinen gå uten tilsyn. Ikke forlat verktøyet før det har kommet til fullstendig stillstand.

Slipp utløsningsbryteren og vent til kutteskiven står helt stille, før du tar den ut av verktøyet.

Hold hendene borte fra kutteområdet. Hold hendene borte fra kutteskiven.

Grip ikke innunder arbeidsstykket så lenge kutteskiven roterer, heller ikke rundt eller under skiven. Forsøk ikke å fjerne avkuttet materiale så lenge kutteskiven roterer.

Unngå området foran og bak den roterende kutteskiven.

Ikke stå på maskinen. Tiltning av maskinen eller uforvarende kontakt med kutteskiven kan forårsake alvorlig personskade.

Arbeid aldri frihånd. Spenn alltid fast verkstykket som skal bearbeides på skruestikken. I tabellen med tekniske data finner du minimum størrelse på arbeidsstykke som må overholdes for å kunne garantere et trygt arbeid med maskinen. Forviss deg om at minst 80 mm av arbeidsstykket er spent inn i spennkjevene til skruestikken når kuttingen av arbeidsstykket finner sted.

Hold aldri arbeidsstykket bare i hånden, for det blir veldig varmt under kuttingen.

Spenningsstopper fører til variasjoner i spenningen, noe som kan ha innvirkninger på andre elektriske apparater som er koblet til det samme strømnettet. Koble apparatet til en strømforsyning med en impedans på 0,233 Ω, slik at spenningsvingningene minimeres. Nærmere informasjon om dette får du fra ditt el-verk.

Apparatet skal alltid kobles til en vernebryter mot feilstrøm med en feilstrøm på maks. 30 mA.

For å skifte ut kutteskiven, anbefaler AEG skiver med artikkelnummer 41A24RBF80.

SIKKERHETSINSTRUKSER FOR INNSPENNING AV KUTTESKIVEN

For å minimere faren for å skade seg, må du lese bruksanvisningen før du tar kutteskiven i bruk, og overhold instruksene og advarslene. Ved manglende overholdelse av advarslene kan det oppstå skade på kutteskiven og personskade. Denne bruksanvisningen skal oppbevares godt.

Ved bruk av andre kutteskiver enn de som angis i denne anvisningen, økes risikoen for personskade. Bruk bare kutteskiver som minst er egnet for turtallet som angis på maskinen.

Ikke bruk for tykke kutteskiver, fordi dette fører til at den ytre flensen ikke flukter med kontaktflatene på spindelen. For store skiver støter mot vernedekselet, mens for tykke skifer forhindrer at sikringsstiften kan smekke i lås på spindelen. I begge tilfeller kan det oppstå store ulykker med alvorlige personskader.

Denne kutteskiven er bare konstruert til kutting av jernholdige metaller. Skjær ikke tre eller stein med denne kutteskiven. Skjær ikke magnesium eller magnesiumlegeringer med denne kutteskiven.

Denne kutteskiven må bare brukes til tørr kutting. Vær oppmerksom på forfallsdato (merking på slipespindelen, f. eks. V07/2019)..

Bruk ingen skadde kutteskiver. Bruk ikke splittede, sprukne eller på annen måte skadde kutteskiver.

Før du begynner arbeidet, må du forvisse deg om at kutteskiven er spent ordentlig fast og er godt festet.

Kutteskivens rotasjonsretning er angitt på verktøyet. Når kutteskiven skiftes ut, må det passes på at rotasjonsretningen som er angitt på kutteskiven stemmer overens med rotasjonsretningen som er angitt på verktøyet.

Stram ikke kutteskiven til for mye, da dette kan føre til at det oppstår spekker.

Forviss deg om at den abrasive kuttemaskinen ikke er koblet til strømforsyningen når du spenner inn eller fjerner kutteskiven.

Lagre reservedelkuttesskivene omhyggelig, for de blir lett skadet.

Informasjon på etiketten på kutteskiven

Informasjonen på etiketten på kutteskiven er VIKTIG. Les spesifikasjonene her nøye, slik at du sikrer at du velger riktig kutteskive.

1. Produsent, leverandør, importør eller varemerke
2. Nominelle mål for kutteskiven, spesielt boringsdiameter
3. Slipemiddel, kornstørrelse, klasse eller hardhetsgrad, binding og forsterkning, f.eks. 41A24RBF80.
41 → Type kutteskive, rett kutteskive
A → Abrasivt materiale: brun korund
24 → Kornstørrelse
R → Klasse eller hardhetsgrad
BF → Binding
80 → Maksimal arbeidshastighet i m/s
4. Maksimal arbeidshastighet i meter per sekund
5. Maksimalt tillatt turtall i 1/min
6. Samsvarserklæringen for slipemidler følger iht. EN 12413
7. Begrensning for bruk og sikkerhetsrelevante varselsymboler
8. Spøringskode, f.eks. produksjons-/varepartikode, forfallsdato eller serienummer

RESTRISIKO

Også ved sakkyndig bruk kan ikke alle restrisikoer utelukkes. Ved bruk kan følgende farer oppstå og som bruker spesielt skulle ta hensyn til:

- Stabilitet. Sørg for at verktøyet står støtt, sikre det om nødvendig.
- Innånding av støv. Ha på deg en støvbeskyttelsesmaske om nødvendig.
- Gnister og varme materialdeler kan forårsake brann og hudforbrenninger. Ha på deg personlig verneutstyr ved bruk.
- Øyenskade gjennom metalldele. Ha på deg egnet øyenbeskyttelse under arbeidet.
- Hørselskader. Begrens eksponeringen og ha på deg et egnet hørselsvern.

TRANSPORT OG OPPBEVARING

Under transporten av den abrasive kuttemaskinen må bærehandtak alltid være sikret med sikringskjettingen.

Transporter den abrasive kuttemaskinen alltid med en vogn.

Lagre den abrasive kuttemaskinen på et tørt sted og med sikringskjettingen i inngrep.

PRODUKTBESKRIVELSE

- 9 Utløsningsbryter
- 10 Øvre deksel
- 11 Øvre håndtak
- 12 Karbonbørstedeksel
- 13 Karbonbørste
- 14 Spindellås
- 15 Nedre deksel
- 16 Kutteskive
- 17 Innstillingskrue for snittdybde
- 18 Låsemutter snittdybde
- 19 Låsearm for gjæringsføring
- 20 Gjæringsføring
- 21 Boring til feste
- 22 Skruestikke
- 23 Verktøynøkkel
- 24 Arbeidsbord
- 25 Gummfot
- 26 Sikringskjetting maskinhode
- 27 Karbonbørstedeksel
- 28 Karbonbørste
- 29 Låsearm skruestikke
- 30 Innstillingsveiv skruestikke
- 31 Sponleder

FORMÅLSMESSIG BRUK

Den abrasive kuttemaskinen har som oppgave å kutte metaller. Den skal ikke brukes til å ikke-metalliske materialer.

Apparatet må bare brukes av voksne personer som har lest bruksanvisningen og som forstår risikoene og farene som er knyttet til bruken.

Maskinen må festes på en solid arbeidsflate. Dersom maskinens arbeidsbord ikke er forsvarlig festet, kan hele maskinen forskyve seg under kutteoperasjonen og dermed forårsake alvorlig personskade.

Vektøyet må bare brukes i tørre omgivelser, ved god belysning og tilstrekkelig lufting.

Verktøyet er bestemt for sluttbruker og må kun brukes slik det beskrives ovenfor. Ufagmessig bruk er ikke tillatt.

Denne apparatet må kun brukes til de oppgitte formål.

CE-SAMSVARSERKLÆRING

Vi erklærer under eget ansvar at produktet som beskrives under «Tekniske data» samsvarer med alle relevante forskrifter i direktivene 2011/65/EU (RoHS), 2014/30/EF, 2006/42/EF og de følgende harmoniserte normative dokumentene:

EN 62841-1:2015
EN 62841-3-10:2015+A11:2017
EN 55014-1:2017+A11:2020
EN 55014-2:2015
EN 61000-3-2:2014
EN 61000-3-11:2000
EN IEC 63000:2018

Winnenden, 2020-12-12

Alexander Krug
Managing Director



Autorisert til å utarbeide den tekniske dokumentasjonen

Techtronic Industries GmbH
Max-Eyth-Straße 10
71364 Winnenden
Germany

NETTILKOPLING

Skal bare tilsluttes enfasevekselstrøm og bare til den på skiltet angitte nettspenning. Tilslutning til stikkontakter uten jordet kontakt er mulig fordi beskyttelse beskyttelsesklasse II er forhanden.

VEDLIKEHOLD

Ikke foreta noen innstillinger så lenge motoren er i gang.

Skull maskinen fra strømforsyningen før du skifter ut børster eller foretar smøre- og vedlikeholdsarbeider på maskinen.

Kontroller maskinen for skader eller defekte deler etter hver bruk. Reparer eller skift ut defekte deler øyeblikkelig og hold maskinen alltid i en feilfri tilstand. Fjern støv som har samlet seg..

For å kunne garantere en sikker og pålitelig bruk av maskinen, må alle reparasjoner gjennomføres av et autorisert servicesenter. Et unntak fra dette er bytte av karbonbørstene, som er tilgjengelige utenfra.

En skadet nettkabel må bare skiftes ut av produsenten eller et autorisert servicesenter. Henvend deg til et autorisert servicesenter.

Ventilasjonsåpningene på maskinen må alltid holdes åpne.

Bruk kun AEG tilbehør og reservedeler. Komponenter der utskifning ikke er beskrevet skal skiftes ut hos AEG kundeservice (se brosjyre garanti/kundeserviceadresser).

Ved behov kan det fås en eksplosjonstegning av apparatet hos kundeservice eller direkte hos Techtronic Industries GmbH, Max-Eyth-Straße 10, 71364 Winnenden, Germany ved angivelse av maskinens type og det sekstallige nummeret på maskinens skilt.

RESERVEDELER

Kutteskive (se side 6, del 9)

SYMBOLER



OBS! ADVARSEL! FARE!



Trekk støpslet ut av stikkontakten før du begynner arbeider på maskinen.



Les nøye gjennom bruksanvisningen før maskinen tas i bruk.



Bruk alltid vernebrille når du arbeider med maskinen.
Bruk hørselsvern!
Bruk derfor vernemaske som er egnet for støv.



Bruk vernehansker!

	Elektriske apparat skal ikke kastes sammen med vanlig husholdningsavfall. Elektriske og elektroniske apparat skal samles separat og leveres til miljøvennlig deponering til en avfall bedrift. Informer deg hos myndighetene på stedet eller hos din fagforhandler hvor det finnes recycling bedrifter oppsamlingssteder.
	Elektroverktøy av verneklasse II. Elektroverktøy hvor beskyttelse mot elektrisk slag ikke bare er avhengig av basisisoleringen, men som også er avhengig av at tilleggs vernetiltak som dobbelt eller forsterket isolering blir brukt. Det finnes ingen innretning for tilkobling av en beskyttelsesleder.
	Ikke egnet til frihånds kutting
	Ikke egnet til sidesliping
	Skadde kutteskiver må skiftes ut med nye
	Må beskyttes mot regn og ikke brukes i fuktige omgivelser
	Ikke egnet til våt sliping eller kutting
	Til kutting av metall
	Rotasjonsretning
n_0	Tomgangsturtall
V	Volt
	Vekselstrøm
	Europeisk samsvarsmerke
	Britisk samsvarsmerke
	Ukrainsk samsvarsmerke
	Euroasiatisk samsvarsmerke

TEKNISKA DATA SLIP- OCH KAPMASKIN FÖR METALL

SMT 355 (220-240 V)

Produktionsnummer	4699 19 02...
.....	4740 21 02...
.....	4740 23 02...
.....	...000001-999999
Nominell upptagen effekt.....	2300 W
Tomgångsvarvtal, obelastad.....	4280 min ⁻¹
Kapskive-Ø	355 mm
Kapskivans hål-Ø	25,4 mm
Skivtjocklek.....	3 mm
Skivtyp: bunden kapskiva.....	Type 41
Klippeeffekt 0°	
	120 x 115 mm
	115 mm
	115 mm
	130 mm
Klippeeffekt 45°	
	105 x 95 mm
	100 mm
	115 mm
	100 mm
Vikt enligt EPTA 01/2014	16,5 kg

Bullerinformation

Mätvärdena har tagits fram baserade på EN 62841.

A-värdet av maskinens ljudnivå utgör:

Ljudtrycksnivå (Onoggrannhet K=3dB(A)).....91,5 dB (A)

Ljudeffektsnivå (Onoggrannhet K=3dB(A)).....104,5 dB (A)

Använd hörselskydd!

VARNING!

De deklarerade vibrations- och bullernivåerna på detta informationsblad har uppmätts i enlighet med en standardiserad testmetod enligt EN 62841 och kan användas för att jämföra ett verktyg med ett annat. Det kan användas för en preliminär bedömning av exponeringen.

Den angivna vibrations- och bullernivån representerar verktygets huvudsakliga tillämpningar. Om verktyget emellertid används för olika tillämpningar, med olika eller dåligt underhållna tillbehör, kan vibrations- och bullerutsläppet variera. Detta kan öka exponeringsnivån avsevärt över den totala arbetsperioden.

En uppskattning av exponeringsnivån för vibrationer och buller bör även ta hänsyn till de tider då verktyget är avstängt eller när det körs utan att faktiskt arbeta. Detta kan avsevärt minska exponeringsnivån över den totala arbetsperioden.

Identifiera ytterligare säkerhetsåtgärder för att skydda operatören mot effekterna av vibrationer och/eller buller såsom: underhåll av verktyget och tillbehören, hålla händerna varma, organisation av arbetsmönster.

⚠️ VARNING! Läs noga igenom alla säkerhetsanvisningar, illustrationer och specifikationer som medföljer detta elverktyg. Fel som uppstår till följd av att anvisningarna nedan inte följts kan orsaka elstöt, brand och/eller allvarliga kroppsskador. **Förvara alla varningar och anvisningar för framtida bruk.**

materialavverkning med skivans kant. Om tryck från sidan utövas mot slipkroppen kan den spricka.

e) **För vald slipskiva ska alltid oskadade spännflänsar i korrekt storlek och form användas.** Lämpliga flänsar stöder slipskivan och reducerar sålunda risken för slipskivbrott.

f) **Insatsverktygets yttre diameter och tjocklek måste motsvara elverktygets dimensioner.** Feldimensionerade insatsverktyg kan inte på betryggande sätt avskämmas och kontrolleras.

g) **Slipskivor och flänsar måste passa exakt på ditt elverktygs slippindel.** Användningsverktyg som inte passar exakt på elverktygets slippindel roterar ojämnt, vibrerar mycket kraftigt och kan leda till kontrollförlust.

h) **Använd inga skadade slipskivor. Kontrollera innan varje användning om slipskivorna är splittrade eller har sprickor. Om elverktyget eller slipskivan faller ner, kontrollera om det/den har skadats, eller använd en oskadad slipskiva.** När du har kontrollerat slipskivan och har satt i den, se till att du och andra personer närheten befinner sig utanför den roterande slipskivans nivå och låt maskinen gå med maximalt varvtal under en minut. Skadade slipskivor bryts för det mesta sönder under denna test tid.

⚠️ SÄKERHETSANVISNINGAR FÖR SLIP- OCH KAPMASKIN FÖR METALL

- Se till att du och andra personer närheten befinner sig utanför den roterande kapskivans ände.** Skyddskåpan ska skydda operatören från brottstycken och tillfällig kontakt med slipkroppen.
- Använd uteslutande bundna, förstärkta kapskivor till ditt elverktyg.** Bara för att det är möjligt att fästa tillbehöret vid ditt elverktyg innebär detta ingen säker användning.
- Det tillåtna varvtalet för insatsverktyget måste minst vara så högt som angivet högsta varvtal på elektroverktøget.** Tillbehör som roterar snabbare än tillåtet, kan gå sönder och flyga omkring.
- Slipkroppar får användas endast för rekommenderade arbeten. T. ex.: Slipa aldrig med kapskivans sidoyta.** Kapskivor är avsedda för

i) **Bär personlig skyddsutrustning. Använd beroende på arbetet ett heltäckande ansiktsskydd, ögonskydd eller skyddsglasögon. Om det är lämpligt, bär dammask, hörselskydd, skyddshandskar eller**

specialförkläde som håller små slip- och metallpartiklar borta från dig.

Ögonskyddet måste skydda mot främlade föremål som kastas omkring och som uppstår vid olika typer av arbeten. Damm- eller andningskyddsmask måste filtrera det damm som uppstår vid arbetet. Om du utsätts för buller under en längre tid kan du förlora hörseln.

j) Se till att obehöriga personer hålls på betryggande avstånd från arbetsområdet. Alla som rör sig inom arbetsområdet måste använda personlig skyddsutrustning.

Brottsstycken från arbetsstycket eller insatsverktygen kan slungas ut och orsaka personskada även utanför arbetsområdet.

k) Håll anslutningskabeln borta från roterande verktyg. Om du förlorar kontrollen över elverktyget kan anslutningskabeln kapas av eller fastna och din hand eller arm kan dras in i det roterande verktyget.

l) Rengör regelbundet elverktygets ventilationsöppningar. Motorfläkten drar in damm i huset och en kraftig anhopning av metalldamm kan orsaka farliga elströmmar.

m) Använd inte elverktyget i närheten av brännbart material. Använd inte elverktyget om det står på en brännbar yta, som exempelvis trä. Gnistor kan antända ett sådant material.

n) Använd inte insatsverktyg som kräver flytande kylmedel. Vatten eller andra kylvätskor kan medföra elstöt.

Varning för bakslag

En rekyl är den plötsliga reaktionen som uppstår till följd av att kapskivan hakar fast eller blockerar. Fasthakning eller blockering leder till att det roterande verktyget stannar abrupt. Därigenom om accelereras ett okontrollerat aggregat med en kapskiva uppåt i riktning mot operatören.

Om t. ex. en slipskiva hakar upp sig eller blockerar i arbetsstycket kan slipskivans kant i arbetsstycket klämmas fast varvid slipskivan bryts sönder eller orsakar bakslag. Härvid kan slivskivor även brista.

Bakslag uppstår till följd av missbruk eller felaktig hantering av elverktyget. Detta kan undvikas genom skyddsåtgärder som beskrivs nedan.

a) Håll stadigt i elverktyget samt kroppen och armarna i ett läge som är lämpligt för att motstå bakslagskrafter.

Användaren kan genom lämpliga försiktighetsåtgärder bättre behärska bakslagskrafterna.

b) Undvika området framför och bakom den roterande kapskivan.

Vid en rekyl drivs aggregatet med kapskivan uppåt i riktning mot operatören.

c) Använd inga kedjor, träsnidningsblad eller tandat sågblad och ingen segmenterad diamantskiva med mer än 10 mm breda luckor. Sådana verktyg orsakar ofta en rekyl eller att du förlorar kontrollen över elverktyget.

d) Undvik att kapskivan blockerar och använd inte ett för högt anliggningstryck. Utför inte för djupa kapningar. En överbelastning av kapskivan ökar belastningen och risken för att kapskivan snedställs eller blockerar och därmed risken för en rekyl eller att slipkroppen bryts sönder.

e) Om kapskivan klämmer eller om du avbrytare arbetet, stäng av maskinen och håll aggregatet med kapskivan stilla tills kapskivan har stannat. Försök aldrig att dra ut den fortfarande roterande kapskivan ur kappspåret eftersom det kan leda till en rekyl. Ta reda på orsaken till att kapskivan kläms fast och åtgärda den.

f) Koppla inte åter på elverktyget om det sitter i arbetsstycket. Låt kapskivan uppnå fullt varvtal innan den försiktigt förs in i skärspåret för fortsatt kapning. I annat fall kan skivan haka upp sig, hoppa ur arbetsstycket eller orsaka bakslag.

g) Stöd upp stora arbetsstycken för att reducera risken för en rekyl på grund av en inklämd kapskiva. Stora arbetsstycken kan på grund av sin egen vikt böjas nedåt. Arbetsstycket måste stödjyas upp på båda sidor om kapskivan, både i närheten av kappspåret och vid kanten.

ÖVRIGA SÄKERHETS- OCH ANVÄNDNINGSPÅBUD

Bär alltid ögon- och hörselskydd vid kapning.

Bär personlig skyddsutrustning som dammask, handskar och förkläde. Om det finns risk för nedfallande föremål ska en hjälm eller ett huvudskydd bäras.

Se innan arbetet till att kapskivan är korrekt fastspänd och sitter fast ordentligt. Låt maskinen rotera på tomgång i en säker position under 30 sekunder. Om kraftiga vibrationer uppstår, stäng omedelbart av maskinen och byt ut kapskivan.

Försäkra dig innan kapningen om att alla komponenter är ordentligt installerade.

Säkerställ att nätkabeln är utdragen innan du utför inställningar på maskinen. Om nätkabeln inte är utdragen finns risk för att maskinen startas oavsiktligt, vilket kan leda till allvarliga personsador.

Montera alla komponenter på slip- och kapmaskinen innan du sätter i nätkabeln.

Sätt aldrig i nätkabeln när du monterar delar, utför inställningar, byter kapskivor eller inte använder maskinen.

Kontrollera kapskivorna innan varje användning. Kontrollera om det finns öppningar eller sprickor i kapskivan. Använd inga skadade kapskivor.

Använd inga sågblad.

Använd inte för tjocka kapskivor eftersom den yttre flänsen i så fall inte längre sluter mot spindelns kontaktytor. För stora kapskivor stöter emot skyddskåpan och för tjocka kapskivor förhindrar att säkringsstiftet kan haka fast i spindeln. I båda fallen kan följden allvarliga olyckor med allvarliga personsador.

Skyddskåporna ovanför kapskivan får inte tas bort. Använd aldrig maskinen utan skydd resp. skyddskåpa. Säkerställ innan varje användning att alla skyddskåpor fungerar ordentligt.

Säkerställ innan du startar slip- och kapmaskinen att kapskivan inte slipar mot arbetsbordet. Om kapskivan rör vid arbetsbordet under arbetet kan detta orsaka skador.

Använd inte slip- och kapmaskinen för att kapa trä eller sten. Använd inte slip- och kapmaskinen för att kapa magnesium eller magnesiumlegeringar.

Dra inte åt kapskivan för hårt eftersom detta kan leda till sprickor i kapskivan.

Lägg an kapskivan lätt mot arbetsstycket innan du påbörjar kapningen. En hård ansättning kan leda till att kapskivan bryts sönder.

Kapa alltid bara ett arbetsstycke. Stapla aldrig flera arbetsstycken på arbetsbordet för att kapa dem.

Stöd alltid upp långa arbetsstycken så att maskinen inte tipsar.

När stål kapas uppstår gnistor. Använd inte maskinen i närheten av brännbart eller antändningsbart material.

Låt aldrig maskinen vara igång utan uppsikt. lämna inte verktyget förrän det står helt stilla.

Släpp avtryckaren och vänta tills kapskivan står stilla innan du drar ut den ur arbetsstycket.

Håll dina händer borta från kapningsområdet. Håll dina händer borta från kapskivan.

Grip aldrig in under arbetsstycket när kapskivan roterar och inte heller runt eller under kapskivan. Försök inte att avlägsna avkapat material när kapskivan roterar.

Undvika området framför och bakom den roterande kapskivan.

Stå inte på maskinen. Om maskinen tippar eller om du oavsiktligt kommer i kontakt med kapskivan kan detta leda till allvarliga personsador.

Arbeta aldrig frihändig. Spänn alltid fast arbetsstycket som ska kapas i skruvstådet. I tabellen med tekniska data hittar du uppgifter om minsta storlek på arbetsstycken för att kunna arbeta säkert med maskinen. Säkerställ att under kapningen minst 80 mm av arbetsstycket är fastspänt i skruvstådets spännbackar.

Håll aldrig fast arbetsstycket med bara händerna eftersom det blir mycket varmt vid kapningen.

Spänningstoppar leder till spänningsvariationer som kan påverka andra elverktyg som är anslutna till samma elnät. Anslut maskinen till en strömförsörjning med en impedans på 0,233 Ω för att minimera spänningsvariationer. Mer information om detta får du från din elleverantör.

Maskinen bör alltid anslutas till en jordfelsbrytare med en felström på maximalt 30 mA.

För utbyte av kapskivan rekommenderar AEG kapskivor med artikelnummer 41A24RBF80.

SÄKERHETSANVISNINGAR FÖR FASTSPÄNNING AV KAPSKIVAN

För att reducera risken för personsador, läs innan du använder kapskivan igenom bruksanvisningen och observera anvisningarna och varningarna. Att inte beakta varningarna kan leda till skador på kapskivan resp. till personsador. Förvara den här bruksanvisningen på ett säkert sätt.

Användning av andra kapskivor än de som anges i den här anvisningen ökar risken för personsador. Använd bara kapskivor som är lämpliga minst för det varvtal som är angivet på maskinen.

Använd inte för tjocka kapskivor eftersom den yttre flänsen i så fall inte längre sluter mot spindelns kontaktytor. För stora kapskivor stöter emot skyddskåpan och för tjocka kapskivor förhindrar att säkringsstiftet kan haka fast i spindeln. I båda fallen kan följden allvarliga olyckor med allvarliga personsador.

Den här kapskivan är bara avsedd för kapning av järnhaltiga metaller. Kapa inte trä eller sten med den här kapskivan. Kapa inte magnesium eller magnesiumlegeringar med den här kapskivan.

Den här kapskivan får bara användas för torr kapning. Observera bäst före datumet (märkning på slipspindel, t. ex. V07/2019).

Använd inga skadade kapskivor. Använd inga splittrade, spruckna eller på annat sätt skadade kapskivor.

Se innan arbetet till att kapskivan är korrekt fastspänd och sitter fast ordentligt.

Den tillåtna rotationsriktningen finns angiven på verktyget. Säkerställ när du byter kapskivan att den rotationsriktning som är angiven på kapskivan stämmer överens med den rotationsriktning som är angiven på verktyget.

Dra inte åt kapskivan för hårt eftersom detta kan leda till sprickor i kapskivan.

Försäkrad dig om att slip- och kapmaskinen inte är ansluten till elförsörjningen när kapskivan späns fast resp. tas loss.

Lagra reservkapskivor på ett omsorgsfullt sätt eftersom de lätt kan skadas.

Information på kapskivans etikett

Information på kapskivans etikett är VIKTIG. Läs noga igenom informationen för att säkerställa att du väljer rätt kapskiva.

- Tillverkar, leverantör, importör eller varumärke
- Kapskivan nominella mått, i synnerhet håldiameter
- Slipmedel korntörlek, kvalitet eller hårdhetsgrad, bindning och förstärkning, t.ex. 41A24RBF80. 41 → kapskivetyyp, rak kapskiva A → slipmedel: brun korund 24 → korntörlek R → kvalitet eller hårdhetsgrad BF → bindning 80 → maximal arbetshastighet i m/s
- Maximal arbetshastighet i meter per sekund
- Maximalt tillåtet varvtal i varv/min
- Försäkrad om överensstämmelse för slipmedel utförs enligt EN 12413
- Användningsbegränsning och säkerhetsrelevanta varningssymboler
- Spärningskod, t.ex. produktions-/partnummer, bäst före datum eller serienummer

RESTRISK

Även vid föreskriftsenlig användning kan inte alla restriker utslutas. Vid användning kan följande faror, på vilka användaren måste vara särskilt uppmärksam:

- Stabilitet. Se till att verktyget står stabilt och säkra det vid behov.
- Inandning av damm. Bär vid behov en dammskyddsmask.
- Gnistor och heta metaller kan orsaka bränder och brännskador på hud. Bär personlig skyddsutrustning när du använder maskinen.
- Ögonskador på grund av metalldelar. Bär ett lämpligt andningskydd under arbetet.
- Hörselskador. Begränsa exponeringen och bär ett lämpligt hörselskydd.

TRANSPORT OCH LAGRING

Under transport av slip- och kapmaskinen måste handtaget alltid säkras med säkringskedjan.

Transporter alltid slip- och kapmaskinen på en vagn.

Lagra slip- och kapmaskinen på en torr plats med fasthakad säkringskedja.

PRODUKTBESKRIVNING

- 1 Handtag, isolerad greppyta
- 2 Avtryckare
- 3 Övre kåpa
- 4 Övre handtag
- 5 Skydd för kolborste
- 6 Kolborste
- 7 Spindelspärr
- 8 Nedre kåpa
- 9 Kapskiva
- 10 Inställningsskruv kapningsdjup
- 11 Låsmutter kapningsdjup
- 12 Spärrspak geringsstyrning
- 13 Geringsstyrning
- 14 Monteringshål
- 15 Skruvståd
- 16 Verktygsnyckel
- 17 Arbetsbord
- 18 Gummifot
- 19 Säkringskedja maskinhuvud
- 20 Skydd för kolborste
- 21 Kolborste
- 22 Spärrspak skruvståd
- 23 Inställningsvev skruvståd
- 24 Avlänkingsplåt

ANVÄND MASKINEN ENLIGT ANVISNINGARNA

Slip- och kapmaskinen används för kapning av metaller. Använd inte för kapning av icke metalliska material.

Maskinen får endast användas av vuxna som har läst bruksanvisningen och som förstår riskerna och farorna förknippade med användningen.

Maskinen måste fästas på en stabil arbetsyta. Om maskinens arbetsbord inte fästs på ett säkert sätt kan den kompletta maskinen förskjutras under kapningen och orsaka allvarliga personskador.

Verktyget får bara användas inomhus vid bra belysning och med tillräcklig ventilation.

Verktyget är avsett för slutkunder och får endast användas på det sätt som beskrivs ovan. En icke avsedd användning är inte tillåten.

Maskinen får endast användas för angiven tillämpning.

CE-FÖRSÄKRAN

Vi som tillverkare intygar och ansvarar för att den produkt som beskrivs under "Tekniska data" överensstämmer med alla relevanta bestämmelser i direktiv 2011/65/EU (RoHS), 2014/30/EU, 2006/42/EG och följande harmoniserade normerande dokument:

EN 62841-1:2015
EN 62841-3-10:2015+A11:2017
EN 55014-1:2017+A11:2020
EN 55014-2:2015
EN 61000-3-2:2014
EN 61000-3-11:2000
EN IEC 63000:2018

Winnenden, 2020-12-12

Alexander Krug
Managing Director



Befullmäktigad att sammanställa teknisk dokumentation.

Techtronic Industries GmbH
Max-Eyth-Straße 10
71364 Winnenden
Germany

NÄTANSLUTNING

Får endast anslutas till 1-fas växelström och till den spänning som anges på dataskylten. Anslutning kan även ske till eluttag utan skyddskontakt, eftersom konstruktionen motsvarar skyddsklass II.

SKÖTSEL

Utför inga inställningar när motorn är igång.

Koppla ifrån maskinen från elförsörjningen innan du byter ut borstar, utför smörj- eller underhållsarbeten på maskinen.

Kontrollera maskinen efter varje användning för att upptäcka skador resp. defekta delar. Reparera eller byt ut defekta delar omedelbart och håll alltid maskinen i ett oklanderligt skick. Avlägsna dammansamlingar.

För att säkerställa en säker och tillförlitlig användning ska alla reparationer utföras av ett auktoriserat servicecenter. Ett undantag är byte av kolborstarna som kan nås utifrån.

En skadad nätkabel får endast bytas ut av tillverkaren eller ett auktoriserat servicecenter. Vänd dig till ett auktoriserat servicecenter.

Ventilationsöppningarna på maskinen får inte täckas över.

Använd endast AEG tillbehör och reservdelar. Reservdelar vars utbyte ej beskrivs byts bäst av AEG auktoriserad serviceverkstad (se broschyr Garanti/Kundtjänstadresser).

Vid behov kan du rekvidera apparatens sprängskiss antingen hos kundservicen eller direkt hos Techtronic Industries GmbH, Max-Eyth-Straße 10, 71364 Winnenden, Germany. Du ska då ange maskintypen och numret på sex siffror som står på effektskylten.

RESERVDELAR

Kapskiva(se sidan 6, del 9)

SYMBOLER

	OBSERVERA! VARNING! FARA!
	Drag alltid ur kontakten när du utför arbeten på maskinen.
	Läs instruktionen noga innan du startar maskinen.
	Använd alltid skyddsglasögon. Använd hörselskydd! Bär därför lämplig skyddsmask.
	Bär skyddshandskar!

	Elektriska maskiner och elverktyg som kasseras får inte slängas tillsammans med de vanliga hushållssoporna. Elektriska maskiner och verktyg samt elektronisk utrustning som kasseras ska samlas separat och lämnas till en avfallsstation för miljövänlig avfallshantering. Kontakta den lokala myndigheten respektive kommunen eller fråga återförsäljare var det finns speciella avfallsstationer för elkrot.
	Elverktyg skyddsklass II. Elverktyg hos vilket skyddet mot elstötar inte bara är avhängigt av basisoleringen utan också av att det finns extra skyddsåtgärder, som en dubbel isolering eller en förstärkt isolering. Det finns ingen anordning för anslutning av en skyddsledare.
	Ej lämplig för frihandskapning
	Ej lämplig för sidoslipning
	Byt ut skadad kapskiva
	Skydda mot regn och använd inte i fuktig miljö
	Ej lämplig för våtslipning eller - kapning
	För kapning av metall
	Rotation framåt
n_0	Tomgångsvarvtal, obelastad
V	Volts Växelström
	Växelström
	Europeiskt konformitetsmärke
	Britiskt konformitetsmärke
	Ukrainskt konformitetsmärke
001	
	Euroasiatiskt konformitetsmärke

TEKNISET TIEDOT METALLIN KATKAISUHIOMAKONE SMT 355 (220-240 V)

Tuotantonumero	4699 19 02..
.....	4740 21 02...
.....	4740 23 02...
.....	...000001-999999
Nimellinen teho	2300 W
Kuormittamaton kierrosluku	4280 min ⁻¹
Katkaisulaikan Ø	355 mm
Katkaisulaikan porareian Ø	25,4 mm
Laikan paksuus.....	3 mm
Laikkatyyppi: yhdistetty katkaisulaikka	Type 41
Leikkausteho 0°	
<input type="checkbox"/>	120 x 115 mm
<input type="checkbox"/>	115 mm
<input type="checkbox"/>	115 mm
<input type="checkbox"/>	130 mm
Leikkausteho 45°	
<input type="checkbox"/>	105 x 95 mm
<input type="checkbox"/>	100 mm
<input type="checkbox"/>	115 mm
<input type="checkbox"/>	100 mm
Paino EPTA-menettelyn 01/2014mukaan	16,5 kg

Melunpäästötiedot
Mitta-arvot määritetty EN 62841 mukaan.
Koneen tyyppillinen A-luokitettu melutaso:
Melutaso (Epävarmuus K=3dB(A)).....91,5 dB (A)
Äänenvoimakkuus (Epävarmuus K=3dB(A)).....104,5 dB (A)
Käytä kuulosuojaimia!

VAROITUS!
Tässä tiedotteessa ilmoitettu (ilmoitetut) tärinä- ja melunpäästöarvo(t) on mitattu standardisoidulla testimenetelmällä EN 62841 mukaisesti ja sitä voidaan käyttää työkalun vertailemiseen toisen työkalun kanssa. Sitä voidaan käyttää alustavaan altistuksen arviointiin.

Ilmoitettu tärinä- ja melunpäästöarvo koskee työkalun pääkäyttötarkoituksia. Jos kuitenkin työkalua käytetään eri käyttötarkoituksiin eri varusteiden kanssa tai huonosti huolletuna, voi tärinä- ja melunpäästö erota ilmoitetusta. Tämä voi merkittävästi nostaa altistumistasoa koko työskentelyjakson ajaksi.

Arvioidussa tärinä- ja melu- altistustasossa tulisi ottaa huomioon myös työkalun sammutuskerrat tai sen tyhjäkäynti. Tämä voi merkittävästi laskea altistumistasoa koko työskentelyjakson ajaksi.

Tunnista esimerkiksi seuraavat lisävaroitimet, joilla voidaan suojata käyttäjää tärinän ja/tai melun vaikutuksilta: työkalun ja varusteiden ylläpito, käsien lämpimänä pito, työnkulun organisointi.

VAROITUS Lue kaikki turvallisuusmääräykset, ohjeet, kuvitukset ja erittelyt, jotka toimitetaan tämän sähkötyökalun mukana. Jäljempänä annettujen ohjeiden noudattamisen laiminlyönti saattaa johtaa sähköiskuun, tulipaloon ja/tai vakavaan loukkaantumiseen. Säilytä kaikki turvallisuus- ja muut ohjeet tulevaisuutta varten.

KATKAISUHIOMAKONEIDEN TURVALLISUUSMÄÄRÄYKSET

- a) Pidä itsesi ja lähistöllä olevat henkilöt poissa pyörivän katkaisulaikan tasolta. Suojakuppu suojaää käyttökäyttäjää murtumapaloilta ja tahattomalta hiomavälineeseen koskettamiselta.
- b) Käytä sähkötyökaluasi ainoastaan yhdistettyjä vahvistettuja katkaisulaikkoja. Se, että voit kiinnittää varusteen sähkötyökaluusi, ei vielä takaa turvallista käyttöä.
- c) Käyttötöyökalun sallitun kierrosluvun täytyy olla vähintään yhtä korkea kuin sähkötyökalulla ilmoitettu korkein kierrosluku. Sallittua nopeammin pyörivät lisävarusteet voivat rikkoutua ja lentää ympäriinsä.
- d) Hiomatyökaluja saa käyttää ainoastaan siihen käyttöön mihin niitä suositellaan. Esim.: Älä koskaan hio hiomalaikan sivupintaa käyttäen. Hiomalaikat on

tarkoitettu hiontaan laikan ulkokehällä. Sivuttain kohdistuva voima saattaa murtaa hiomalaikan.

- e) Käytä aina virheetöntä, oikean kokoista ja muotoista kiinnitysliappaa valitsemallesi hiomalaikalle. Sopivat laipat tukevat hiomalaikkaa ja vähentävät näin hiomalaikan murtumisriskiä.
- f) Vaihdotyökalun ulkohalkaisijan ja paksuuden tulee vastata sähkötyökalun mittatietoja. Väärin mitoitettuja vaihtotyökaluja ei voida suojata tai hallita riittävästi.
- g) Katkaisulaikkojen ja laippojen tulee sopia tarkalleen sähkötyökalusi hiomakaraan. Jos liitetty työkalut eivät sovi tarkalleen sähkötyökalun hiomakaraan, niin ne pyörivät epätasaisesti, tärisevät voimakkaasti ja saattavat aiheuttaa laitteen hallinnan menetyksen.
- h) Älä käytä vahingoittuneita katkaisulaikkoja. Tarkasta ennen joka käyttöä, onko katkaisulaikoissa lohkeamia tai halkeamia. Jos sähkötyökalu tai katkaisulaikka putoaa lattialle, tarkasta, onko se vahingoittunut, tai käytä vahingoittumatonta katkaisulaikkaa. Kun olet tarkastanut katkaisulaikan ja pannut sen paikalleen, pidä itsesi ja lähellä olevat henkilöt poissa pyörivän katkaisulaikan tasosta ja anna laitteen kääriä yhden minuutin ajan suurimmalla kierrosluvulla. Vahingoittuneet katkaisulaikat murtuvat useimmiten jo tämän kokeilun aikana.

i) Käytä henkilökohtaisia suojarusteita. Käytä tarpeen mukaan kasvojen kokosuojausta, silmäsuojuksia tai suojalaseja. Mikäli kohtuudella tarpeen, käytä pölysuodatintaamarina, kuulosuojaimia, suojakäsineitä tai erikoista esiliinaa, joka estää pienten hioma- ja materiaaliostasten osumista silmään. Silmäsuojaimien tulee suojata ympäriinsä siskoilivilta vierailta esineiltä, joita syntyy eri käyttökohteissa. Pöly- tai hengityssuojaimen tulee suodattaa käytön aikana syntyvä pöly. Jos altistut pitkään voimakkaalle melulle, voi tästä seurata kuulovaurio.

j) Varmista, että muut henkilöt pysyvät turvallisella etäisyydellä työalueeltasi. Jokaisella, joka tulee työalueelle, tulee olla henkilökohtaiset suojarusteet. Työkappaleen tai murtuneen vaihtotyökalun osia saattavat sinkoutua kauemmas ja vahingoittaa ihmisiä myös varsinaisen työalueen ulkopuolella.

k) Pidä liitäntäjohto poissa pyörivistä liitetystistä työkaluista. Jos menetät sähkötyökalun hallinnan, niin jatkojohto voi leikkautua poikki tai takertua laitteeseen ja kätesi tai käsivartesi voi joutua pyöriivän liitostyökaluun.

l) Puhdista sähkötyökalusi tuuletusaukot säännöllisesti. Moottorin tuuletin imee pölyä työkalun koteloon, ja voimakas metallipölyn kasautuma voi synnyttää sähköisiä vaaratilanteita.

m) Älä käytä sähkötyökalua tulenarkojen materiaalien lähetyillä. Älä käytä sähkötyökalua, jos se on tulenaralla pinnalla kuten esimerkiksi puun päällä. Kipinät voivat syyttää nämä materiaalit palamaan.

n) Älä käytä vaihtotyökaluja, jotka tarvitsevat nestemäistä jäähdytysainetta. Veden tai muiden nestemäisten jäähdytysainesten käyttö saattaa johtaa sähköiskuun.

Takaisu ja vastaavat varo-ohjeet

Takapotku on pyöriivän katkaisulaikan kiinnittämisen tai juuttumisen aiheuttama äkillinen reaktio. Kiinnijääminen tai juuttuminen johtaa pyöriivän käyttötöyökalun äkilliseen pysähtymiseen. Tällöin hallitsematon katkaisuhiomalaiite sinkoaa ylöspäin käyttäjän suuntaan.

Jos esim. hiomalaikka tarttuu tai joutuu puristukseen työkapalleeseen, saattaa hiomalaikan reuna, joka on oppunut työkapalleeseen, juuttua kiinni aiheuttaen hiomalaikan ponnahtuksen ulos työkapalleesta tai aiheuttaa takaiskun. Tällöin hiomalaikka voi myös murtua.

Takaisu johtuu sähkötyökalun vääriinkäytöstä tai käytöstä väärään tarkoitukseen. Se voidaan estää sopivin varotoimin, joita selostetaan seuraavassa.

- a) Pitele sähkötyökalua tukevasti ja saata kehosi ja käsivartesi asentoon, jossa pystyt vastustamaan takaiskuvoimia. Käyttäjä kykenee hallitsemaan takaiskuvoimat noudattamalla sopivia varotoimia.
- b) Vältä pyöriivän katkaisulaikan edessä ja takana olevaa aluetta. Takapotkun tullessa katkaisuhiomalaiite sinkoutuu ylöspäin käyttäjää kohti.
- c) Älä käytä mitään ketju-, puuleikkaus- tai hammastettua sahanterää tai segmentoitua timanttilaikkaa, jonka aukot ovat yli 10 mm leveät. Tällaiset käyttötöyökalut aiheuttavat usein takapotkun tai sähkötyökalun hallinnan menettämisen.
- d) Vältä katkaisulaikan kiinnijuuttumista tai liian voimakasta painamista materiaaliin.. Älä tee liian syviä leikkauksia. Katkaisulaikan ylikuormittaminen suurentaa siihen kohdistuvaa rasitusta ja lisää kiinnarttumisen tai

-juuttumisen vaaraa ja täten myös takapotkun tai katkaisulaikan murtumisen vaaraa.

e) Jos katkaisulaikka juuttuu kiinni tai keskeyttää työskentelyn, sammuta laite ja pitele sitä rauhallisesti, kunnes laikka on pysähtynyt. Älä koskaan yritä vetää vielä käyvää katkaisulaikkaa leikkauksraosta, muuten siitä voi seurata takapotku. Selvitä juuttumisen syy ja poista se.

f) Älä käynnistä sähkötyökalua uudelleen, jos laikka on kiinni työkappaleesta. Anna katkaisulaikan ensin saavuttaa täysi kierroslukunsa, ennen kuin varovasta jatkat leikkausta. Muussa tapauksessa saattaa laikka tarttua kiinni, ponnahtaa ulos työkappaleesta tai aiheuttaa takaiskun.

g) Tue suuret työstökappaleet välttääksesi kiinnijuuttuneen katkaisulaikan aiheuttaman takapotkun vaaran. Suuret työstökappaleet voivat taipua oman painonsa vuoksi. Työstökappaletta tulee tukea laikan molemmin puolin sekä katkaisuleikkauksen läheltä että myös reunalta.

TÄYDENTÄVIÄ TURVALLISUUSMÄÄRÄYKSIÄ JA TYÖSKENTELYOHJEITA

Käytä katkaisuleikkauksessa aina silmä- ja kuulosuojaimia. Käytä henkilökohtaisia suojarusteita, kuten polynaamaria, käsineitä ja esiliinaa. Jos putoavista esineistä uhkaa vaara, on käytettävä kypärää tai muuta päänsuojusta.

Varmista ennen käyttöä, että katkaisulaikka on pingotettu ja kiinnitetty oikein paikalleen. Anna koneen käydä turvallisessa asennossa 30 sekunnin ajan joutokäynnillä. Jos tässä ilmenee voimakasta tärinää, sammuta kone heti ja vaihda katkaisulaikka ehjänä.

Varmista ennen katkaisutyöhön ryhtymistä, että kaikki osat on säädetty asianmukaisesti.

Varmista, että verkkojohto on vedetty irti, ennen kuin teet laitteeseen säätöjä. Jos verkkojohtoa ei ole vedetty irti, niin on vaarana koneen tahaton käynnistäminen, mikä saattaa aiheuttaa vakavia vammoja.

Asenna kaikki katkaisuhiomakoneen osat, ennen kuin työnnät verkkojohdon pistorasiaan.

Älä koskaan työnnä verkkojohtoa sisään, kun asennat osia, teet säätöjä, vaihdat katkaisulaikkoja tai kun et käytä laitetta.

Tarkasta katkaisulaikan kunto ennen jokaista käyttöä. Tarkasta, onko laikassa halkeamia tai repeämiä. Älä käytä vahingoittuneita katkaisulaikkoja.

Älä käytä sahanteriä.

Älä käytä liian paksuja katkaisulaikkoja, koska muuten ulkoaiippa ei asetu sileästi karan kontaktipintojen päälle. Liian suuret laikat törmäävät suojakuppuun, ja liian paksut laikat estävät varmistussokan lukittumisen karaan. Molemmista tapauksissa tästä saattaa aiheutua pahoja taturmia ja vakavia vammoja.

Katkaisulaikan päällä olevia suojuksia ei saa ottaa pois. Älä koskaan käytä konetta ilman suojusta tai päällystystä. Varmista ennen jokaista käyttöä, että kaikki suojuukset toimivat asianmukaisesti.

Varmista ennen katkaisuhiomakoneen käynnistämistä, ettei katkaisulaikka hankaa työpöytä. Jos katkaisulaikka koskettaa työskentelyn aikana työpöytä, voi tästä aiheutua vaurioita.

Älä käytä katkaisuhiomakonetta puun tai kiven poikkileikkaamiseen. Älä käytä konetta magnesiumimin tai magnesiumseosten poikkileikkaamiseen.

Älä kiristä katkaisulaikkaa liian tiukkaan, koska siihen voi syntyä halkeamia.

Aseta katkaisulaikka kevyesti työstökappaleeseen kiinni, ennen kuin aloitat katkaisun. Kova asettaminen saattaa aiheuttaa laikan särkymisen.

Katkaise aina vain yksi työstökappale. Älä koskaan pinota useampia työstökappaleita katkaistavaksi työpöydällä.

Tue pitkät työstökappaleet aina, jotta kone ei kaadu.

Terästä katkaistaessa syntyy kipinöitä. Älä käytä konetta tulenarkojen tai helposti syttyvien aineiden lähellä.

Älä anna työkalun käydä valvomatta. Poistu työkalun luota vasta kun se on pysähtynyt täysin.

Päästä katkaisinpainike irti ja odota, kunnes katkaisulaikka on pysähtynyt, ennen kuin vedät sen pois työstökappaleesta.

Pidä kätesi poissa katkaisualueelta. Pidä kätesi poissa katkaisulaikasta.

Älä tavoitele työstökappaleen alle tai laikan ympäri tai alitse katkaisulaikan pyöriessä. Älä yritä poistaa erotettua materiaalia katkaisulaikan pyöriessä.

Vältä pyörivän katkaisulaikan edessä ja takana olevaa aluetta.

Älä asetu koneen päälle. Koneen kaatuminen tai epähuomiossa tapahtunut katkaisulaikkaan koskeminen voi aiheuttaa vakavia vammoja.

Älä koskaan työskentele käsivaraisesti. Kiinnitä katkaistava työstökappale aina ruuvipenkkiin. Teknisten tietojen taulukosta löydät työstökappaleen vähimmäiskoon, jota tulee noudattaa turvallista koneen käyttöä varten. Varmista, että katkaisun aikana vähintään 80 mm työstökappaleesta on kiinnitetty ruuvipenkin leukoihin.

Älä koskaan pittele työstökappaletta paljaassa kädessä, koska se kuumeenee voimakkaasti katkaistaessa.

Jännitehuiput aiheuttavat jännitteen vaihtelua, joka saattaa vaikuttaa muihin samaan sähköverkkoon liitettäisiin sähkölaitteisiin. Liitä laite virransyöttöön, jonka impedanssi on 0,233 Ω, vähentääksesi jännitteenvaihtelut minimiin. Tarkempia tietoja tästä saat sähköntarjoajaltasi.

Laite tulee aina liittää vuotovirtasuojakytkimeen, jonka vuotovirta on enintään 30 mA.

Katkaisulaikan vaihtoa varten AEG suosittelee laikkoja, joiden tuotenumero on 41A24RBF80.

TURVALLISUUSMÄÄRÄYKSET KATKAISULAIKAN KIINNITTÄMISESSÄ

Tapaturmanvaaran vähentämiseksi lue ennen katkaisulaikan käyttöä sen käyttöohje ja noudata siinä annettuja ohjeita ja varoituksia. Varoitusten huomioimatta jättäminen voi aiheuttaa katkaisulaikan vahingoittumisen tai tapaturmia. Säilytä nämä ohjeet huolella.

Muiden kuin tässä ohjeessa mainittujen katkaisulaikkojen käyttöä lisää tapaturman vaaraa. Käytä ainoastaan katkaisulaikkoja, jotka soveltuvat vähintään koneelle ilmoitetulle kierrosluvulle.

Älä käytä liian paksuja katkaisulaikkoja, koska muuten ulkolaippa ei asetu sileästi karan kontaktipintojen päälle. Liian suuret laikat törmäävät suojakuppuun, ja liian paksut laikat estävät varmistussokan lukittumisen karaan. Molemmissa tapauksissa tästä saattaa aiheutua pahoja tapaturmia ja vakavia vammoja.

Tämä katkaisulaikka on laadittu vain rautapitoisten metallien katkaisemista varten. Älä katkaise puuta tai kiveä tällä katkaisulaikalla. Älä katkaise magnesiumia tai magnesiumseoksia tällä katkaisulaikalla.

Tätä katkaisulaikkaa saa käyttää vain kuivaleikkaamiseen. Huomioi viimeinen käyttöpäivä (tunnusmerkintä hiomakarassa, esim. V07/2019).

Älä käytä vahingoittuneita katkaisulaikkoja. Älä käytä katkaisulaikkoja, jotka ovat lohkeilleet, halkeilleet tai muulla tavoin vahingoittuneet.

Varmista ennen käyttöä, että katkaisulaikka on pingotettu ja kiinnitetty oikein paikalleen.

Katkaisulaikan kiertosuunta on merkitty työkaluun. Varmista katkaisulaikkaa vaihtaessasi, että laikkaan merkitty kiertosuunta on sama kuin työkaluun merkitty kiertosuunta.

Älä kiristä katkaisulaikkaa liian tiukkaan, koska siihen voi syntyä halkeamia.

Varmista, ettei katkaisuhiomakonetta ole liitetty virransyöttöön, kun kiinnität katkaisulaikan tai otat sen pois.

Säilytä varalla pidettyjä katkaisulaikkoja huolella, koska ne vahingoittuvat helposti.

Katkaisulaikan etiketin tiedot

Katkaisulaikan etiketin tiedot ovat TÄRKEITÄ. Lue nämä tiedot huolella varmistaaksesi, että olet valinnut oikean katkaisulaikan.

1. Valmistaja, toimittaja, maahantuoja tai tuotemerkki
2. Katkaisulaikan nimellismitat, erityisesti reiän läpimitta
3. Hioma-aine, jyvaskoko, laatu tai kovuusaste, sidonta-aine ja vahvistus, esim. 41A24RBF80.
41 → Hiomalaikan tyyppi, suora katkaisuhiomalaikka
A → Hioma-aine: sininen korundi
24 → Jyvaskoko
R → Laatu tai kovuusaste
BF → Sidonta-aine
80 → Työskentelyhuippunopeus m/s
4. Työskentelyhuippunopeus metriä sekunnissa
5. Suurin sallittu kierros luku 1/min
6. Hioma-aineiden säännönmukaisuustodistus annetaan standardin EN 12413 mukaisesti
7. Käyttörajoitus ja turvallisuudelle tärkeät varoitusmerkit
8. Seurantakoodi, esim. tuotanto-/eränumero, viimeinen käyttöpäivä tai sarjanumero

JÄÄMÄRISKIT

Kaikkia jäämäriskejä ei voida sulkea pois myöskään määräysten mukaisen käytön aikana. Käytössä saattaa syntyä seuraavia vaaroja, joita käyttäjän tulisi varoa erityisen huolella:

- Stabiilisuus. Huolehdi työkalun tukevasta asennosta ja tarvittaessa varmista se.
- Pölyn hengittäminen. Käytä tarvittaessa pölysuojanaamaria.
- Kipinät ja kuumat metalliosat voivat aiheuttaa tulipaloja ja ihon palovammoja. Käytä työskennellessäsi henkisuojaimia.
- Silmävammat metalliosien vuoksi. Käytä työskennellessäsi sopivia silmäsuojaimia.
- Kuulovauriot. Rajoita altistumisaikaa ja käytä sopivia kuulosuojaimia.

KULJETUS JA VARASTOINTI

Katkaisuhiomakonetta kuljetettaessa täytyy se aina varmistaa kahvaan kiinnitetyllä turvaketjulla.

Kuljeta katkaisuhiomakonetta aina kärryllä.

Säilytä katkaisuhiomakonetta kuivassa paikassa ja turvaketju kiinnitettynä.

TUOTTEEN KUVAUS

- 1 Kahva, eristetty tarttumapinta
- 2 Katkaisinpainike
- 3 Ylempi suojaite
- 4 Ylempi kahva
- 5 Hiiliharjojen suojus
- 6 Hiiliharjo
- 7 Karan lukitus
- 8 Alempi suojaite
- 9 Katkaisulaikka
- 10 Leikkaussyvyyden säätöruuvi
- 11 Leikkaussyvyyden vastamutteri
- 12 Jiiriohjain lukitusvipu
- 13 Jiiriohjain
- 14 Kiinnitysreikä
- 15 Ruuvipenkki
- 16 Työkaluavain
- 17 Työpöytä
- 18 Kumijalka
- 19 Koneen pään turvaketju
- 20 Hiiliharjojen suojus
- 21 Hiiliharjo
- 22 Ruuvipenkin lukitusvipu
- 23 Ruuvipenkin säätökampi
- 24 Roiskeuoja

TARKOITUKSEN MUKAINEN KÄYTTÖ

Katkaisuhiomakonetta käytetään metallien katkaisuun. Ei saa käyttää ei-metallimateriaaleihin.

Laitetta saavat käyttää vain aikuiset, jotka ovat lukeneet käyttöohjeen ja ymmärtävät käyttöön liittyvät riskit ja vaarat.

Kone täytyy kiinnittää tukevalle työalustalle. Jos koneen työpöytää ei kiinnitetä turvallisesti, niin koko kone voi katkaisun aikana siirtyä paikaltaan ja aiheuttaa vakavia vammoja.

Työkalua saa käyttää vain kuivissa tiloissa hyvässä valaistuksessa ja riittävän ilmanvaihdon kera.

Työkalu on tarkoitettu loppukäyttäjälle ja sitä saa käyttää vain yllä kuvatulla tavalla. Määräysten vastainen käyttö on kielletty.

Älä käytä tuotetta ohjeiden vastaisesti.

TODISTUS CE-STANDARDIN MUKAISUUDESTA

Vakuutamme valmistajan ominaisuudessa yksinvastuullisesti, että kohdassa "Tekniset tiedot" kuvattu tuote vastaa kaikkia sitä koskevia direktiivien 2011/65/EU (RoHS), 2014/30/EU, 2006/42/EY määräyksiä sekä seuraavia harmonisoituja standardisoivia asiakirjoja:

EN 62841-1:2015
EN 62841-3-10:2015+A11:2017
EN 55014-1:2017+A11:2020
EN 55014-2:2015
EN 61000-3-2:2014
EN 61000-3-11:2000
EN IEC 63000:2018

Winnenden, 2020-12-12



Alexander Krug
Managing Director



Valtuutettu kokoamaan tekniset dokumentit.

Techtronic Industries GmbH
Max-Eyth-Straße 10
71364 Winnenden
Germany

VERKKOLIITÄNTÄ

Yhdistä ainoastaan yksivaiheiseen vaihtovirtaan, jonka verkkojännite on sama kuin tyyppikilvessä ilmoitettu. Myös liittäminen maadoittamattomiin pistorasioihin on mahdollista, sillä rakenne vastaa turvallisuusluokkaa II.

HUOLTO

Älä tee mitään säätöjä moottorin käydessä.

Erota kone virransyötöstä ennen harjojen vaihtoa tai koneeseen tehtäviä voitelu- tai huoltotoimia.

Tarkasta joka käytön jälkeen, onko koneessa vauriota tai viallisia osia. Korjaa vialliset osat heti tai vaihda ne uusiin, ja pidä kone aina moitteettomassa kunnossa. Poista pölykertymät.

Turvallisen ja luotettavan käytön takaamiseksi kaikki korjaukset on annettava valtuutetun huoltopalvelun suorittavaksi. Poikkeuksen muodostaa ulkopuolelta tehtävä hiiliharjojen vaihto.

Vain valmistaja tai valtuutettu huoltopalvelu saa vaihtaa vahingoittuneen verkkojohdon uuteen. Käännä valtuutetun huoltopalvelun puoleen.

Koneen ilmanvaihtoreiät täytyy pitää aina avoinna.

Käytä vain AEG:n lisälaitteita ja varaosia. Käytä ammattitaitoisten AEG-huoltosopimusliikkeiden palveluja muiden kuin käyttöohjeessa kuvattujen osien vaihdossa. (esite takuu/huoltoliikeluettelo)

Tarvittaessa voit pyytää laitteen räjähdyspiirustuksen ilmoittaan koneentyyppiä ja tyyppikilvessä olevan kuusinumeroisen luvun huoltopalvelustasi tai suoraan osoitteella Techtronic Industries GmbH, Max-Eyth-Strasse 10, 71364 Winnenden, Saksa.









VARAOSAT

Katkaisulaikka (katso sivu 6, osa 9)

SYMBOLIT

	HUOMIO! VAROITUS! VAARA!
	Irrota aina pistotulppa seinäkoskettimesta ennen koneeseen tehtäviä toimempiteitä.
	Lue käyttöohjeet huolellisesti, ennen koneen käynnistämistä.
	Käytä laitteella työskennellessäsi aina suojalaseja. Käytä kuulosuojaimia! Koneella työskennellessä on käytettävä sopivaa suojainta.
	Käytä suojakäsineitä!

	Sähkölaitteita ei saa hävittää yhdessä kotitalousjätteiden kanssa. Sähkö- ja elektroniset laitteet tulee kerätä erikseen ja toimittaa kierrätysliikkeeseen ympäristöystävällistä hävittämistä varten. Pyydä paikallisilta viranomaisilta tai alan kauppiailta tarkemmat tiedot kierrätyspisteistä ja keräyspaikoista.
	Suojaluokan II sähkötyökalu. Sähkötyökalu, jonka sähköiskunsuojaus ei ole riippuvainen ainoastaan peruseristyksestä, vaan myös siitä, että käytetään lisäturvatoimia, kuten kaksinkertaista eristystä tai vahvistettua eristystä. Laitteessa ei ole suojajohtimen liittämiseen tarvittavia varusteita.
	Ei sovellu käsivaraus katkaisuun
	Ei sovellu sivuhiontaan
	Vaihda vahingoittunut katkaisulaikka
	Suojaa sateelta, älä käytä kosteassa ympäristössä
	Ei sovellu märkähiontaan tai -katkaisuun
	Metallin katkaisuun
	Pyörintäsuunta
n_0	Kuormittamaton kierrosluku
v	Jännite AC
	Vaihtovirta
	Euroopan säännönmukaisuusmerkki
	Britannian säännönmukaisuusmerkki
	Ukrainan säännönmukaisuusmerkki
	Euraasian säännönmukaisuusmerkki

Αριθμός παραγωγής.....	4699 19 02...
.....	4740 21 02...
.....	4740 23 02...
.....	...000001-999999
Όνομαστική ισχύς.....	2300 W
Αριθμός στροφών χωρίς φορτίο.....	4280 min ⁻¹
Διάμετρος δίσκου κοπής.....	355 mm
Διάμετρος οπής του δίσκου κοπής.....	25,4 mm
Πάχος τροχού.....	3 mm
Τύπος δίσκου: συνδεδεμένος δίσκος κοπής.....	Type 41
Απόδοση κοπής 0°	
	120 x 115 mm
	115 mm
	115 mm
	130 mm
Απόδοση κοπής 45°	
	105 x 95 mm
	100 mm
	115 mm
	100 mm
Βάρος σύμφωνα με τη διαδικασία EPTA 01/2014.....	16,5 kg

Πληροφορίες θορύβου

Τιμές μέτρησης εξακριβωμένες κατά EN 62841. Η σύμφωνα με την καμπύλη A εκτιμηθείσα στάθμη θορύβου του μηχανήματος αναφέρεται σε:

Στάθμη ηχητικής πίεσης (Ανασφάλεια K=3dB(A)).....	91,5 dB (A)
Στάθμη ηχητικής ισχύος (Ανασφάλεια K=3dB(A)).....	104,5 dB (A)

Φοράτε προστασία ακοής (ωτασπίδες)!

ΠΡΟΕΙΔΟΠΟΙΗΣΗ!

Το αναφερόμενο στο παρόν φυλλάδιο επίπεδο τιμών δόνησης και εκπομπής θορύβου έχει μετρηθεί σύμφωνα με μια τυπική μέθοδο δοκιμών κατά το πρότυπο EN 62841 και μπορεί να χρησιμοποιηθεί για τη σύγκριση εργαλείων μεταξύ τους. Μπορεί να χρησιμοποιηθεί για μια προκαταρκτική αξιολόγηση της έκθεσης.

Οι αναφερόμενες τιμές επιπέδων δόνησης και εκπομπής θορύβου αντιστοιχούν στις βασικές εφαρμογές του εργαλείου. Στην περίπτωση χρήσης του εργαλείου σε διαφορετικές εφαρμογές, με διαφορετικά εξαρτήματα ή ανεπαρκή συντήρηση, τα επίπεδα δόνησης και εκπομπών θορύβου ενδέχεται να διαφέρουν. Αυτό μπορεί να έχει ως συνέπεια μία σημαντική αύξηση των επιπέδων έκθεσης καθόλη τη διάρκεια εκτέλεσης των εργασιών.

Για μία εκτίμηση των επιπέδων έκθεσης σε δόνηση και θόρυβο πρέπει να συνυπολογίζονται οι χρόνοι απενεργοποίησης του εργαλείου ή αυτοί κατά τους οποίους παραμένει ενεργό χωρίς να εκτελείται κάποια εργασία. Αυτό μπορεί να μειώσει σημαντικά τα επίπεδα έκθεσης καθόλη τη διάρκεια εκτέλεσης των εργασιών.

Ορίστε πρόσθετα μέτρα προστασίας του χειριστή από την έκθεση στη δόνηση ή/και στον θόρυβο όπως: συντήρηση του εργαλείου και των παρελκόμενων εξαρτημάτων, διατήρηση θερμότητας των χεριών, οργάνωση μοτίβων εργασίας.

⚠ ΠΡΟΕΙΔΟΠΟΙΗΣΗ! Διαβάστε όλες τις προειδοποιητικές υποδείξεις, οδηγίες, περιγραφές και προδιαγραφές γι' αυτό το ηλεκτρικό εργαλείο. Αμελείες κατά την τήρηση των προειδοποιητικών υποδείξεων μπορεί να προκαλέσουν ηλεκτροπληξία, κίνδυνο πυρκαγιάς ή/και σοβαρούς τραυματισμούς. **Φυλάξτε όλες τις προειδοποιητικές υποδείξεις και οδηγίες για κάθε μελλοντική χρήση.**

⚠ ΥΠΟΔΕΙΞΕΙΣ ΑΣΦΑΛΕΙΑΣ ΓΙΑ ΛΕΙΑΝΤΗΡΕΣ ΚΟΠΗΣ

- Μη στέκεστε εσείς και τα κοντά ευρισκόμενα άτομα στο επίπεδο του περιστρεφόμενου δίσκου λείανσης. Το προστατευτικό κάλυμμα προστατεύει τους χειριστές από θραύσματα και πιθανή επαφή με τον τροχό λείανσης.
- Για το ηλεκτρικό εργαλείο σας να χρησιμοποιείτε μόνο συνδεδεμένους, ενισχυμένους δίσκους κοπής. Μόνο επειδή ταιριάζει ένα εξάρτημα στο ηλεκτρικό εργαλείο, δεν σημαίνει αυτό ότι εξασφαλίζεται η ασφαλής χρήση.
- Ο επιτρεπτός αριθμός στροφών του ανταλλακτικού εξαρτήματος πρέπει να είναι τουλάχιστον τόσο υψηλός όσο ο μέγιστος αριθμός στροφών που αναφέρεται επάνω στο ηλεκτρικό εργαλείο.** Εξαρτήματα τα οποία περιστρέφονται με ταχύτητα μεγαλύτερη από την επιτρεπτή, ενδέχεται να σπάσουν και να εκσφενδονιστούν.

- Τα λειαντικά σώματα πρέπει να χρησιμοποιούνται μόνο για τις εργασίες που αυτά προβλέπονται. Μην λειάνετε ποτέ με την πλευρική επιφάνεια ενός δίσκου κοπής.** Οι δίσκοι κοπής προορίζονται για αφαίρεση υλικού μόνο με την ακμή τους. Αυτά τα λειαντικά σώματα μπορεί να σπάσουν όταν υποστούν πίεση από τα πλάγια.
- Να χρησιμοποιείτε πάντοτε άβογες φλάντζες σύσφιξης με το σωστό μέγεθος και τη σωστή μορφή, ανάλογα με το δίσκο λείανσης που επιλέξατε.** Οι κατάλληλες φλάντζες σφίγγουν το δίσκο λείανσης και μειώνουν έτσι τον κίνδυνο του σπασίματός των.
- Η εξωτερική διάμετρος και το πάχος του εργαλείου που χρησιμοποιείτε πρέπει να ανταποκρίνονται πλήρως στις αντίστοιχες διαστάσεις του ηλεκτρικού εργαλείου σας.** Εργαλεία με εσφαλμένες διαστάσεις δεν μπορούν να καλυφθούν ή να ελεγχθούν ασφαλώς.
- Ο δίσκος λείανσης και η φλάντζα πρέπει να προσαρμόζονται στην άτρακτο λείανσης του ηλεκτρικού σας εργαλείου ακριβώς.** Ένθετα εργαλεία που δεν ταιριάζουν ακριβώς στην άτρακτο λείανσης του ηλεκτρικού εργαλείου, περιστρέφονται ανομοιόμορφα, προκαλούν ισχυρές δονήσεις και μπορεί να οδηγήσουν σε απώλεια του ελέγχου.
- Μη χρησιμοποιείτε φθαρμένους δίσκους λείανσης. Πριν από κάθε χρήση να ελέγχετε τους δίσκους λείανσης για**

θρομματισμούς και ρωγμές. Εάν πέσει κάτω το ηλεκτρικό εργαλείο ή ο δίσκος λείανσης, τότε να ελέγχετε αν έχει υποστεί αυτό/αυτός ζημιά, ή να χρησιμοποιείτε έναν ανέπαφο δίσκο λείανσης. Εάν έχετε ελέγξει και χρησιμοποιήσει το δίσκο λείανσης, τότε αφήστε να λειτουργήσει το εργαλείο ένα λεπτό με το μέγιστο αριθμό στροφών, χωρίς να στέκεστε εσείς και τα κοντά ευρισκόμενα άτομα στο επίπεδο του περιστρεφόμενου δίσκου λείανσης. Κατά τη διάρκεια αυτής της δοκιμασίας, οι φθαρμένοι δίσκοι λείανσης σπάνε συνήθως

- ι) Να χρησιμοποιείτε προσωπικό εξοπλισμό ασφαλείας. Ανάλογα με τη χρήση να χρησιμοποιήσετε πλήρη προστασία προσώπου, προστατευτικά οφθαλμών ή προστατευτικά γυαλιά. Στο βαθμό που αρμόζει, να φοράτε μάσκα προστασίας από τη σκόνη, προστατευτικά ακoής, προστατευτικά γάντια ή ειδικές ποδιές προστασίας από σωματίδια λείανσης και υλικού.**
- Η προστασία οφθαλμών πρέπει να προστατεύει από εκσφενδονιζόμενα ξένα σώματα που προκύπτουν κατά τις διάφορες εφαρμογές. Οι μάσκες προστασίας της αναπνοής από σκόνη πρέπει να φιλτράρουν τη σκόνη που προκύπτει κατά την εφαρμογή. Εάν είσαστε εκτεθειμένοι σε δυνατό θόρυβο μακρόχρονα, τότε μπορεί να υποστείτε απώλεια της ακοής.
- ι) Φροντίζετε, τυχόν παρευρισκόμενα άτομα να βρίσκονται πάντοτε σε ασφαλή απόσταση από τον τομέα που εργάζεστε. Κάθε άτομο που μπαίνει στον τομέα που εργάζεσθε πρέπει να φορά προστατευτική ενδυμασία.**

Θραύσματα του υπό κατεργασία τεμαχίου ή στασμέντων εργαλείων μπορεί να εκσφενδονιστούν και να προκαλέσουν τραυματισμούς ακόμη κι εκτός του άμεσου τομέα εργασίας.

- κ) Το καλώδιο σύνδεσης μακριά από περιστρεφόμενα, ένθετα εργαλεία!**
- Εάν χάσετε τον έλεγχο του ηλεκτρικού εργαλείου, τότε μπορεί να κοπεί ή να παρασυρθεί το καλώδιο σύνδεσης και να καταλήγει το χέρι ή το μπράτσο σας στο περιστρεφόμενο, ηλεκτρικό εργαλείο.

- ι) Να καθαρίζετε τακτικά τις σχισμές αερισμού του ηλεκτρικού εργαλείου σας.** Η πτερωπή του κινητήρα τραβάει σκόνη μέσα στο περίβλημα και η συσσώρευση μεταλλικής σκόνης μπορεί να δημιουργήσει ηλεκτρικούς κινδύνους.

- μ) Μη χρησιμοποιείτε το ηλεκτρικό εργαλείο κοντά σε εύφλεκτα υλικά. Μη χρησιμοποιείτε το ηλεκτρικό εργαλείο, όταν αυτό βρίσκεται πάνω σε μιν εύφλεκτη επιφάνεια, όπως ξύλο.**
- Σπινθήρες θα μπορούσαν να πυροδοτήσουν αυτό το υλικό.

- η) Μη χρησιμοποιείτε εργαλεία που απαιτούν ψύξη με ψυκτικά υγρά.**
- Η χρήση νερού ή άλλων ψυκτικών υγρών μπορεί να οδηγήσει σε ηλεκτροπληξία.

Κλότσημα και σχετικές προειδοποιητικές υποδείξεις

Η οπισθοδρόμηση είναι μια απότομη αντίδραση εξαιτίας ενός γαντζωμένου ή μπλοκαρισμένου, περιστρεφόμενου δίσκου κοπής. Το γάντζωμα ή μπλοκάρισμα οδηγεί σε απότομο σταμάτημα του περιστρεφόμενου, ένθετου εργαλείου. Κατ' αυτό τον τρόπο επιταχύνεται ένας ανεξέλεγκτος λειαντήρας κοπής προς τα πάνω και προς την κατεύθυνση του χειριστή.

Όταν π. χ. ένας δίσκος κοπής σφηνώσει ή μπλοκάρει μέσα στο υπό κατεργασία υλικό, τότε η ακμή του δίσκου που βυθίζεται μέσα στο υλικό μπορεί να στρεβλώσει και ακολουθήως ο δίσκος κοπής να πεταχτεί με ορμή και ανεξέλεγκτα από το υλικό ή να προκαλέσει κλότσημα. Σε τέτοιες περιπτώσεις δεν αποκλείεται ακόμη και το σπάσιμο των δίσκων κοπής.

Το κλότσημα είναι το αποτέλεσμα ενός εσφαλμένου ή ελλιπού χειρισμού του ηλεκτρικού εργαλείου και μπορεί να αποφευχθεί με λήψη κατάλληλων προληπτικών μέτρων, σαν αυτά που περιγράφονται παρακάτω.

- α) Να κρατάτε το ηλεκτρικό εργαλείο πάντοτε καλά και να φέρνετε το σώμα και τα χέρια σας σε μια κατάλληλη θέση προς αναχαίτιση ενός ενδεχόμενου κλοτσήματος.** Μέσω των κατάλληλων προστατευτικών μέτρων μπορεί ο χειριστής/η χειρίστρια να αντιμετωπίσει με επιτυχία τα κλοτσήματα.

- β) Να αποφεύγετε την περιοχή εμπρός και πίσω από τον περιστρεφόμενο δίσκο κοπής.**
- Σε περίπτωση μιας οπισθοδρόμησης κατευθύνεται ο λειαντήρας κοπής προς τα πάνω και προς την κατεύθυνση του χειριστή.

- γ) Μη χρησιμοποιείτε αλυσιδωτούς, οδοντωτούς ή δίσκους πριονίσματος, καθώς επίσης τμηματικούς, αδαμάντινους δίσκους κοπής με διάκενα μεγαλύτερα από 10 χιλ. Τέτοια ένθετα εργαλεία προκαλούν συχνά οπισθοδρόμηση ή την απώλεια του ελέγχου του ηλεκτρικού εργαλείου.**

- δ) Να αποφεύγετε το μπλοκάρισμα του δίσκου κοπής ή μεγάλο κατακόρυφο φορτίο. Μην πραγματοποιείτε υπερβολικά βαθιές τομές.** Η υπερφόρτωση του δίσκου κοπής αυξάνει την καταπόνηση και την επαθμία του προς εγκλωβισμό ή μπλοκάρισμα κι έτσι την πιθανότητα μιας οπισθοδρόμησης ή θραύσης του τροχού λείανσης.

- ε) Σε περίπτωση που μαγνώσει ο δίσκος κοπής ή διακόψετε την εργασία σας, απενεργοποιήστε τη συσκευή και κρατήστε το λειαντήρα κοπής ήρεμα, μέχρι να ακινητοποιηθεί ο δίσκος. Μη δοκιμάσετε να τραβήξετε τον κινούμενο δίσκο κοπής από την τομή σε καμία περίπτωση, διαφορετικά μπορεί να προκύψει μια οπισθοδρόμηση.** Εξακριβώστε και εξουδετερώστε την αιτία του μαγνώματος.

- ρ) Μη θέσετε το ηλεκτρικό εργαλείο πάλι σε λειτουργία όσο ο δίσκος κοπής βρίσκεται ακόμη μέσα στο υπό κατεργασία τεμάχιο. Αφήστε το δίσκο κοπής να αποκοπεί το μέγιστο αριθμό στροφών πριν συνεχίσετε προσεκτικά την κοπή.** Διαφορετικά ο δίσκος μπορεί να σφηνώσει, να πεταχτεί με ορμή έξω από το υπό κατεργασία υλικό ή να προκαλέσει κλότσημα.

- ο) Στηρίξτε μεγάλα κατεργαζόμενα τεμάχια καλά, για να αποτρέπεται η οπισθοδρόμηση από έναν εγκλωβισμένο δίσκο κοπής.** Μεγάλα κατεργαζόμενα τεμάχια μπορεί να λυγίζουν από το βάρος τους. Το κατεργαζόμενο τεμάχιο πρέπει να στηρίζεται και από τις δύο πλευρές του δίσκου και μάλιστα τόσο κοντά στην τομή όσο και στα άκρα.

ΠΕΡΑΙΤΕΡΟ ΟΔΗΓΙΕΣ ΑΣΦΑΛΕΙΑΣ ΚΑΙ ΧΡΗΣΕΩΣ

Κατά την κοπή να φοράτε πάντα προστατευτικά ματιών και ακοής.

Να χρησιμοποιείτε μέσα ατομικής προστασίας, όπως μάσκα προστασίας της αναπνοής, γάντια και ποδιά. Εάν υπάρχει κίνδυνος από πίπτονα αντικείμενα, τότε πρέπει να χρησιμοποιείται ένα κράνος ή προστατευτικό κάλυμμα κεφαλής.

Πριν από τη χρήση να σιγουρεύεστε αν έχει στερεωθεί και σφιχτεί σωστά ο δίσκος κοπής. Αφήστε το μηχανήμα να περιστραφεί σε ασφαλή θέση και λειτουργία εν κενώ για 30 δευτερόλεπτα. Εάν προκύψουν απ' αυτό ισχυρές δονήσεις, τότε απενεργοποιήστε το μηχανήμα αμέσως και αντικαταστήστε το δίσκο κοπής.

Πριν από την κοπή να βεβαιώνεστε αν έχουν ρυθμιστεί σωστά όλα τα εξαρτήματα.

Πριν να ρυθμίσετε τη συσκευή, βεβαιωθείτε αν έχει αποσυνδεθεί το καλώδιο από το ηλεκτρικό δίκτυο. Εάν δεν έχει αποσυνδεθεί το καλώδιο από το ηλεκτρικό δίκτυο, τότε υπάρχει ο κίνδυνος ακούσιας ενεργοποίησης του μηχανήματος, η οποία θα μπορούσε να οδηγήσει σε σοβαρούς τραυματισμούς.

Τοποθετήστε όλα τα εξαρτήματα του λειαντήρα κοπής, πριν να συνδέσετε το καλώδιο με το ηλεκτρικό δίκτυο.

Μη συνδέετε το καλώδιο με το ηλεκτρικό δίκτυο, όταν προσαρμόζετε εξαρτήματα, πραγματοποιείτε ρυθμίσεις, αλλάζετε δίσκο κοπής ή δεν χρησιμοποιείτε τη συσκευή.

Να ελέγχετε το δίσκο κοπής πριν από κάθε χρήση. Να ελέγχετε αν υπάρχουν ραγίσματα και ρωγμές στο δίσκο. Μη χρησιμοποιείτε φθαρμένους δίσκους κοπής.

Μη χρησιμοποιείτε δίσκους πριονίσματος.

Μη χρησιμοποιείτε δίσκους κοπής μεγάλου πάχους, επειδή διαφορετικά δεν βρίσκεται η εξωτερική φλάντζα στο ίδιο επίπεδο με τις επιφάνειες επαφής τής ατράκτου. Πολύ μεγάλοι δίσκοι προσκρούουν στο προστατευτικό κάλυμμα, ενώ δίσκοι πολύ μεγάλου πάχους δεν επιτρέπουν την ασφάλιση του ασφαλιστικού πείρου στην άτρακτο. Και στις δύο περιπτώσεις μπορεί να προκύψουν σοβαρά ατυχήματα και βαρείς τραυματισμοί.

Το προστατευτικό κάλυμμα πάνω από το δίσκο κοπής δεν επιτρέπεται να αφαιρεθεί. Μη χρησιμοποιείτε το μηχανήμα ποτέ χωρίς προστασία ή κάλυμμα. Πριν από κάθε χρήση να βεβαιώνεστε αν λειτουργούν σωστά όλα τα προστατευτικά καλύμματα.

Πριν την εκκίνηση του λειαντήρα κοπής να βεβαιώνεστε αν τριβεται ο δίσκος κοπής πάνω στον πάγκο εργασίας. Εάν έρχεται ο δίσκος κοπής σε επαφή με τον πάγκο εργασίας κατά τη διάρκεια της λειτουργίας, τότε μπορεί να προκύψουν ζημιές.

Μη χρησιμοποιείτε το λειαντήρα κοπής για την κοπή ξύλου ή πέτρας. Μη χρησιμοποιείτε το μηχανήμα για την κοπή μαγνησίου ή κραμάτων μαγνησίου.

Μη σφίγγετε το δίσκο κοπής πολύ δυνατά, επειδή θα μπορούσε να αποκτήσει ρωγμές έτσι.

Ακουμπήστε το δίσκο κοπής πάνω στο κατεργαζόμενο τεμάχιο ελαφρώς, πριν να ξεκινήσετε με την κοπή. Ένα απότομο κατέβασμα μπορεί να οδηγήσει σε θραύση του δίσκου.

Να κόβετε πάντα μόνο ένα τεμάχιο. Μη στοιβάζετε ποτέ περισσότερα τεμάχια για κοπή στον πάγκο εργασίας.

Να στηρίζετε μακριά κατεργαζόμενα τεμάχια πάντα, για να μην ανατρέπεται το μηχανήμα.

Κατά την κοπή χάλυβα προκύπτουν σπινθήρες. Μη χρησιμοποιείτε το μηχανήμα κοντά σε εύφλεκτες ή αναφλέξιμες ύλες κατεργασίας.

Μην αφήνετε το εργαλείο να λειτουργεί ανεπίβλεπτο. Να εγκαταλείπετε το εργαλείο, μόνο όταν έχει ακινητοποιηθεί πλήρως.

Αφήστε τη σκανδάλη ελεύθερη και περιμένετε μέχρι την ακινητοποίηση του δίσκου κοπής, πριν να τον βγάλετε από το κατεργαζόμενο τεμάχιο.

Τα χέρια σας μακριά από το τμήμα κοπής. Τα χέρια σας μακριά από το δίσκο κοπής.

Μην πιάνετε κάτω από το κατεργαζόμενο τεμάχιο, ή γύρω ή κάτω από δίσκο κατά την περιστροφή του δίσκου κοπής. Μην προσπαθήσετε να απομακρύνετε κομμένο υλικό κατά την περιστροφή του δίσκου κοπής.

Να αποφεύγετε την περιοχή εμπρός και πίσω από τον περιστρεφόμενο δίσκο κοπής.

Μην ανεβαίνετε πάνω στο μηχανήμα. Μια ανατροπή του μηχανήματος ή η επαφή με το δίσκο κοπής εξ αβελειάς μπορεί να προκαλέσει σοβαρούς τραυματισμούς.

Η εργασία δίχως βοήθητικά μέσα στήριξης δεν επιτρέπεται σε καμία περίπτωση. Να σφίγγετε το προς κοπή, κατεργαζόμενο τεμάχιο πάντα στη μέγγενη. Στον πίνακα με τα τεχνικά στοιχεία θα βρείτε το ελάχιστο μέγεθος κατεργαζόμενου τεμαχίου, το οποίο θα πρέπει να λαμβάνεται υπόψη για μιν ασφαλή εργασία. Κατά τη διάρκεια της κοπής να βεβαιώνεστε αν έχουν σφιχτεί στις σιαγόνες τής μέγγενης τουλάχιστον 80 χιλ. του κατεργαζόμενου τεμαχίου.

Μην κρατάτε το κατεργαζόμενο τεμάχιο με το γυμνό χέρι ποτέ, επειδή αυτό θερμαίνεται κατά την κοπή υπερβολικά.

Αιχμές τάσης οδηγούν σε διακυμάνσεις τάσης, οι οποίες μπορεί να επηρεάσουν άλλες ηλεκτρικές συσκευές που είναι συνδεδεμένες με το ίδιο ηλεκτρικό δίκτυο. Συνδέστε τη συσκευή σε μιν παροχή ρεύματος με σύνθετη αντίσταση ύψους 0,233 Ω, για την ελαχιστοποίηση των διακυμάνσεων τάσης. Περισσότερες πληροφορίες πάνω σ' αυτό λαμβάνετε από τον προμηθευτή σας ηλεκτρικής ενέργειας.

Η συσκευή θα πρέπει να συνδέεται πάντα με έναν αυτόματο διακόπτη διαρροής με υπολειπόμενο ρεύμα το πολύ 30 mA.

Για την αντικατάσταση των δίσκων κοπής συνιστά η AEG δίσκους με τον αριθμό προϊόντος 41A24RBF80.

ΥΠΟΔΕΙΞΕΙΣ ΑΣΦΑΛΕΙΑΣ ΓΙΑ ΤΗ ΣΥΣΦΙΞΗ ΤΟΥ ΔΙΣΚΟΥ ΚΟΠΗΣ

Για να μειώσετε τον κίνδυνο τραυματισμού, διαβάστε τις οδηγίες χρήσεως πριν τη χρησιμοποίηση του δίσκου κοπής και λάβετε υπόψη σας τις οδηγίες και τις προειδοποιήσεις. Η αγνόηση των προειδοποιήσεων μπορεί να οδηγήσει σε ζημιά τού δίσκου κοπής ή σε τραυματισμούς. Να φυλάσσετε καλά αυτές τις οδηγίες.

Η χρήση δίσκων κοπής που διαφέρουν απ' αυτούς που αναφέρονται σ' αυτές τις οδηγίες, αυξάνει τον κίνδυνο τραυματισμού. Να χρησιμοποιείτε μόνο δίσκους κοπής που αναδεικνυται τουλάχιστον για τον αριθμό στροφών που αναφέρονται πάνω στο μηχανήμα.

Μη χρησιμοποιείτε δίσκους λείανσης μεγάλου πάχους, επειδή διαφορετικά δεν βρίσκεται η εξωτερική φλάντζα στο ίδιο επίπεδο με τις επιφάνειες επαφής τής ατράκτου. Πολύ μεγάλοι δίσκοι προσκρούουν στο προστατευτικό κάλυμμα, ενώ δίσκοι πολύ μεγάλου πάχους δεν επιτρέπουν την ασφάλιση του ασφαλιστικού πείρου στην άτρακτο. Και στις δύο περιπτώσεις μπορεί να προκύψουν σοβαρά ατυχήματα και βαρείς τραυματισμοί.

Αυτός ο δίσκος κοπής έχει σχεδιαστεί μόνο για την κοπή μετάλλων που περιέχουν σίδηρο. Μην κόβετε ξύλο ή πέτρα μ' αυτό το δίσκο κοπής. Μην κόβετε μαγνησίο ή κράματα μαγνησίου μ' αυτό το δίσκο κοπής.

Αυτός ο δίσκος κοπής να χρησιμοποιείται μόνο για στεγνές τομές. Λαμβάνετε υπόψη σας την ημερομηνία λήξης (σήμανση στην άτρακτο λείανσης, π.χ. V07/2019).

Μη χρησιμοποιείτε φθαρμένους δίσκους κοπής. Μη χρησιμοποιείτε θρωμματισμένους, ραγισμένους ή αλλιώς φθαρμένους δίσκους κοπής.

Πριν από τη χρήση να σιγουρεύεστε αν έχει στερεωθεί και σφιχτεί σωστά ο δίσκος κοπής.

Η φορά περιστροφής του δίσκου κοπής αναφέρεται πάνω στο εργαλείο. Κατά την αλλαγή του δίσκου κοπής να βεβαιώνεστε αν συμφωνεί η δεδομένη φορά περιστροφής με τη φορά περιστροφής που αναφέρεται πάνω στο εργαλείο.

Μη σφίγγετε το δίσκο κοπής πολύ δυνατά, επειδή θα μπορούσε να αποκτήσει ρωγμές έτσι.

Σιγουρευτείτε, ότι κατά το σφίξιμο ή την αφαίρεση του δίσκου κοπής, ο λειαντήρας κοπής δεν είναι συνδεδεμένος με την παροχή ρεύματος.

Να αποθηκεύετε τους ανταλλακτικούς δίσκους με προσοχή, επειδή αυτοί μπορούν να υποστούν ζημιά πολύ εύκολα.

Πληροφορίες στην ετικέτα του δίσκου κοπής

Οι πληροφορίες στην ετικέτα του δίσκου κοπής είναι ΣΗΜΑΝΤΙΚΕΣ. Μελετήστε αυτά τα στοιχεία προσεκτικά, για να εξασφαλίσετε, ότι επιλέξατε το σωστό δίσκο κοπής.

- Κατασκευαστής, προμηθευτής, εισαγωγέας ή εμπορικό σήμα
- Ονομαστικές διαστάσεις του δίσκου κοπής, ιδίως διάμετρος διάτρησης

- Μέσο λείανσης, μέγεθος κόκκων, ποιότητα ή βαθμός σκληρότητας, πρόσδεση και ενίσχυση, π.χ. 41A24RBF80.
41 → Τύπος δίσκου λείανσης, ίσιος τροχός τεμαχισμού
A → Μέσο λείανσης: καφέ κορούνδιο
24 → Μέγεθος κόκκων
R → Ποιότητα ή βαθμός σκληρότητας
BF → Πρόσδεση
80 → Μέγιστη ταχύτητα εργασίας σε m/s
- Μέγιστη ταχύτητα εργασίας σε μέτρα ανά δευτερόλεπτο
- Μέγιστος, επιτρεπτός αριθμός στροφών σε 1/λεπτό
- Η δήλωση πιστότητας των μέσων λείανσης πραγματοποιείται σύμφωνα με το πρότυπο EN 12413
- Περιορισμός χρήσης και προειδοποιητικά σύμβολα σχετικά με την ασφάλεια
- Κωδικός παρακολούθησης, π.χ. αριθμός παραγωγής/παρτίδας, ημερομηνία λήξης ή αριθμός σειράς

ΥΠΟΛΕΙΠΟΜΕΝΟΣ ΚΙΝΔΥΝΟΣ

Ακόμη και σε κανονική χρήση δεν μπορούν να αποκλείονται όλοι οι υπολειπόμενοι κίνδυνοι. Κατά τη χρήση θα μπορούσαν να προκύψουν οι ακόλουθοι κίνδυνοι, στους οποίους θα έπρεπε να δίνει ο χειριστής ιδιαίτερη προσοχή:

- Ευστάθεια. Φροντίστε για μια σταθερή θέση του εργαλείου κι αν χρειάζεται, το ασφαλίστε.
- Εισπνοή σκόνης. Εφ' όσον είναι ανάγκη, να φοράτε μίαν προσωπίδα προστασίας από τη σκόνη.
- Σπινθήρες και καυτά μεταλλικά θρύμματα μπορούν να προκαλέσουν πυρκαγιές και εγκαύματα στο δέρμα. Κατά τη χρήση να χρησιμοποιείτε μέσα ατομικής προστασίας.
- Τραυματισμοί των οφθαλμών από μεταλλικά θρύμματα. Κατά την εργασία να έχετε την κατάλληλη προστασία οφθαλμών.
- Απώλεια ακοής. Περιορίστε την έκθεση και χρησιμοποιείτε πάντα την κατάλληλη προστασία ακοής.

ΜΕΤΑΦΟΡΑ ΚΑΙ ΑΠΟΘΗΚΕΥΣΗ

Κατά τη διάρκεια της μεταφοράς τού λειαντήρα κοπής πρέπει να ασφαρίζεται πάντα η χειρολαβή με την αλυσίδα ασφαλείας.

Να μεταφέρετε το λειαντήρα κοπής πάντα με ένα όχημα.

Να αποθηκεύετε το λειαντήρα κοπής σε ένα στεγνό χώρο με προσαρτημένη την αλυσίδα ασφαλείας.

ΠΕΡΙΓΡΑΦΗ ΠΡΟΪΟΝΤΟΣ

- Χειρολαβή, μονωμένη επιφάνεια λαβής
- Σκανδάλη
- Άνω κάλυμμα
- Άνω λαβή
- Κάλυμμα ανθρακικών ψηκτρών
- Ανθρακική ψήκτρα
- Σταθεροποίηση ατράκτου
- Κάτω κάλυμμα
- Δίσκος κοπής
- Ρυθμιστικός κοχλίας βάθους κοπής
- Αντιπερικόχλιο βάθους κοπής
- Βραχίονας σταθεροποίησης οδηγού γωνίας
- Οδηγός γωνίας
- Διάτρηση στερέωσης
- Μέγνεη
- Κλειδί εργαλείου
- Πάγκος εργασίας
- Ελαστική βάση
- Αλυσίδα ασφαλείας κεφαλής μηχανήματος
- Κάλυμμα ανθρακικών ψηκτρών
- Ανθρακική ψήκτρα

- 22 Βραχίονας σταθεροποίησης μέγνεης
- 23 Ρυθμιστική μανιβέλα μέγνεης
- 24 Διάφραγμα

ΧΡΗΣΗ ΣΥΜΦΩΝΑ ΜΕ ΤΟ ΣΚΟΠΟ ΠΡΟΟΡΙΣΜΟΥ

Ο λειαντήρας κοπής χρησιμοποιείται στην κοπή μετάλλων. Μην τον χρησιμοποιείτε για την κοπή μη μεταλλικών υλικών.

Το μηχανήμα επιτρέπεται να χρησιμοποιείται μόνο από ενήλικους, οι οποίοι έχουν διαβάσει τις οδηγίες χρήσεως και κατανοήσει τους σχετικούς με τη χρήση κινδύνους.

Το μηχανήμα πρέπει να στερεώνεται πάνω σε μια σταθερή επιφάνεια εργασίας. Εάν ο πάγκος εργασίας του μηχανήματος δεν είναι στερεωμένος σίγουρα, τότε μπορεί να μετατοπιστεί ολόκληρο το μηχανήμα κατά τη διάρκεια της διαδικασίας κοπής και να προκαλέσει σοβαρούς τραυματισμούς.

Το εργαλείο επιτρέπεται να χρησιμοποιείται μόνο εν ξηρώ με καλό φωτισμό και επαρκή αερισμό.

Το εργαλείο προορίζεται για τον τελικό καταναλωτή και επιτρέπεται να χρησιμοποιείται μόνο σύμφωνα με την άνωθεν περιγραφή. Η μη ενδεδειγμένη χρήση δεν επιτρέπεται.

Αυτή η συσκευή επιτρέπεται να χρησιμοποιηθεί μόνο σύμφωνα με τον αναφερόμενο σκοπό προορισμού.

ΔΗΛΩΣΗ ΠΙΣΤΟΤΗΤΑΣ ΕΚ

Ως κατασκευαστής δηλώνουμε υπεύθυνα ότι το προϊόν που περιγράφεται στο κεφάλαιο «Τεχνικά Χαρακτηριστικά» είναι συμβατό με όλες τις σχετικές διατάξεις των Κοινοτικών Οδηγιών 2011/65/ΕΥ (RoHS), 2014/30/ΕΕ, 2006/42/ΕΚ και τα ακόλουθα εναρμονισμένα κανονιστικά έγγραφα:

EN 62841-1:2015
EN 62841-3-10:2015+A11:2017
EN 55014-1:2017+A11:2020
EN 55014-2:2015
EN 61000-3-2:2014
EN 61000-3-11:2000
EN IEC 63000:2018

Winnenden, 2020-12-12

Alexander Krug
Managing Director



Εξουσιοδοτημένος να συντάξει τον τεχνικό φάκελο.

Techtronic Industries GmbH
Max-Eyth-Straße 10
71364 Winnenden
Germany

ΣΥΝΔΕΣΗ ΣΤΟ ΗΛΕΚΤΡΙΚΟ ΔΙΚΤΥΟ

Συνδέετε μόνο σε μονοφασικό εναλλασσόμενο ρεύμα και μόνο σε τάση δικτύου όπως αναφέρεται στην πινακίδα τεχνικών χαρακτηριστικών. Η σύνδεση είναι επίσης εφικτή σε πρίζες χωρίς προστασία επαφής, διότι έχει προβλεφθεί εξοπλισμός κατηγορίας προστασίας II.

ΣΥΝΤΗΡΗΣΗ

Μην πραγματοποιείτε ρυθμίσεις κατά τη λειτουργία του κινητήρα.

Πριν την αλλαγή των ψηκτρών, τη λίπανση ή τη συντήρηση του μηχανήματος να αποσυνδέετε το μηχανήμα από την παροχή ρεύματος.

Μετά από κάθε χρήση να ελέγχετε αν έχει υποστεί φθορές το μηχανήμα ή έχουν πάθει βλάβη εξαρτήματα. Επισκευάστε ή αντικαταστήστε τα φθαρμένα εξαρτήματα αμέσως και διατηρείτε το μηχανήμα πάντα σε άριστη κατάσταση. Απομακρύνετε συσσωρευμένες σκόνης.

Για να εξασφαλιζόμαστε η αξιόπιστη και ασφαλής χρήση, πρέπει να πραγματοποιούνται όλες οι επισκευές από ένα εξουσιοδοτημένο κέντρο παροχής υπηρεσιών. Εξοικονομεί η ανταλλαγή των εξωτερικά προσβάσιμων, ανθρακικών ψηκτρών.

Ένα φθαρμένο καλώδιο ηλεκτρικού δικτύου επιτρέπεται να αντικαθίσταται μόνο από τον κατασκευαστή ή ένα εξουσιοδοτημένο κέντρο παροχής υπηρεσιών. Να απευθύνεστε σε ένα εξουσιοδοτημένο κέντρο παροχής υπηρεσιών.

Τα ανοίγματα αερισμού του μηχανήματος πρέπει να είναι πάντα ελεύθερα.

Χρησιμοποιείτε μόνο εξαρτήματα και ανταλλακτικά της AEG. Αναθέστε την αλλαγή των εξαρτημάτων, των οποίων η αντικατάσταση δεν έχει περιγραφεί, σ' ένα κέντρο σέρβις της AEG (προσέξτε το εγχειρίδιο Εγγύηση/Διευθύνσεις εξυπηρέτησης πελατών).













Σε περίπτωση που το χρειαστείτε μπορείτε να παραγγείλετε λεπτομερές σχέδιο της συσκευής αναφέροντας τον τύπο και τον εξαμήσιο αριθμό που βρίσκεται στην πινακίδα τεχνικών χαρακτηριστικών από την εξυπηρέτηση πελατών ή απευθείας από την Techtronic Industries GmbH, διεύθυνση Max-Eyth-Straße 10, 71364 Winnenden, Germany.

ΑΝΤΑΛΛΑΚΤΙΚΑ

Δίσκος κοπής (βλέπε σελίδα 6, εξάρτημα 9)

ΣΥΜΒΟΛΑ

	ΠΡΟΣΟΧΗ! ΠΡΟΕΙΔΟΠΟΙΗΣΗ! ΚΙΝΔΥΝΟΣ!
	Πριν από κάθε εργασία στη μηχανή τραβάτε το φις από την πρίζα.
	Παρακαλώ διαβάστε σχολαστικά τις οδηγίες χρήσης πριν από την έναρξη λειτουργίας.
	Στις εργασίες με τη μηχανή φοράτε πάντοτε προστατευτικά γυαλιά. Φοράτε προστασία ακοής (ωτασπίδες)! Να φοράτε κατάλληλη μάσκα προστασίας από σκόνη.
	Να φοράτε προστατευτικά γάντια!
	Ηλεκτρικά μηχανήματα δεν επιτρέπεται να απορρίπτονται μαζί με τα οικιακά απορρίμματα. Ηλεκτρικά και ηλεκτρονικά μηχανήματα συλλέγονται ξεχωριστά και παραδίδονται προς ανακύκλωση με τρόπο φιλικό προς το περιβάλλον σε επιχείρηση επεξεργασίας απορριμμάτων. Ενημερωθείτε από τις τοπικές υπηρεσίες ή από ειδικευμένους εμπόρους σχετικά με κέντρα ανακύκλωσης και συλλογής απορριμμάτων.

	Ηλεκτρικό εργαλείο κατηγορίας ασφάλειας II. Ηλεκτρικό εργαλείο στο οποίο η προστασία από ηλεκτροπληξία δεν εξαρτάται μόνο από την βασική μόνωση αλλά και από συμπληρωματικά μέτρα ασφαλείας όπως διπλή ή ενισχυμένη μόνωση. Δεν υπάρχει εξοπλισμός για να συνδεθεί με την γείωση.
	Δεν ενδείκνυται για την κοπή δίχως βοηθητικά μέσα στήριξης
	Δεν ενδείκνυται για την πλευρική λείανση
	Να αντικαθιστάτε φθαρμένους δίσκους κοπής
	Να προστατεύεται από τη βροχή και να μη χρησιμοποιείται σε υγρούς χώρους
	Δεν ενδείκνυται για την υγρή λείανση ή κοπή
	Για την κοπή μετάλλων
	Φορά περιστροφής
n_0	Αριθμός στροφών χωρίς φορτίο
V	Βολτ AC
	Εναλλασσόμενο ρεύμα
	Ευρωπαϊκό σήμα πιστότητας
	Βρετανικό σήμα πιστότητας
	Ουκρανικό σήμα πιστότητας
	Ευρασιατικό σήμα πιστότητας

TEKNİK VERİLER	METAL KESME MAKİNESİ	SMT 355 (220-240 V)
Üretim numarası	4699 19 02... 4740 21 02... 4740 23 02... ...000001-999999
Giriş gücü	2300 W
Boştaki devir sayısı	4280 min ⁻¹
Ayırma levhaları -ø	355 mm
Ayırma levhasının delme-ø	25,4 mm
Disk kalınlığı	3 mm
Disk tipi: bağlı kesme disk	Type 41
Kesme gücü 0°		
<input type="checkbox"/>	120 x 115 mm
<input type="checkbox"/>	115 mm
<input type="checkbox"/>	115 mm
<input type="checkbox"/>	130 mm
Kesme gücü 45°		
<input type="checkbox"/>	105 x 95 mm
<input type="checkbox"/>	100 mm
<input type="checkbox"/>	115 mm
<input type="checkbox"/>	100 mm
Ağırlığı ise EPTA-üretici 01/2014'e göre	16,5 kg

Gürültü bilgileri

Ölçüm değerleri EN 62841 e göre belirlenmektedir.

Aletin, frekansa bağımlı uluslararası ses basıncı seviyesi değerlendirme eğrisi A'ya göre tipik gürültü seviyesi:

Ses basıncı seviyesi (Tolerans K=3dB(A))91,5 dB (A)

Akustik kapasite seviyesi (Tolerans K=3dB(A))104,5 dB (A)

Koruyucu kulaklık kullanım

UYARI!

Bu bilgi formunda belirtilen titreşim ve gürültü düzeyi EN 62841 uyarınca standart bir test yöntemine göre ölçülmüş olup, bir aleti diğeriyle karşılaştırmak için kullanılabilir. Bir maruz kalma ön değerlendirmesi için de kullanılabilir.

Beyan edilmiş titreşim ve gürültü emisyon değeri aletin ana uygulamalarını temsil eder. Ancak, alet farklı uygulamalar için veya farklı aksesuarla kullanılır ya da aletin bakımı yetersiz yapılırsa, titreşim ve gürültü emisyonu farklılık gösterebilir. Bu, toplam çalışma süresi boyunca maruz kalma seviyesini önemli ölçüde artırabilir.

Titreşim ve gürültüye maruz kalma seviyesi tahmininde, aletin kapalı olduğu veya çalıştığı, ancak aslında işini yapmadığı süreler de göz önünde bulundurulmalıdır. Bu, toplam çalışma süresi boyunca maruz kalma seviyesini önemli ölçüde azaltabilir.

Operatörü titreşim ve/veya gürültünün etkilerinden korumak için, aletin ve aksesuarların bakımını yapmak, elleri sıcak tutmak ve çalışma biçimlerini düzenlemek gibi ilave güvenlik önlemleri belirleyin.

⚠ UYARI! Bu elektrikli el aletiyle ilgili bütün uyarıları, talimat hükümlerini, gösterimleri ve spesifikasyonları okuyun. Aşağıda açıklanan talimat hükümlerine uyulmadığı takdirde elektrik çarpmalarına, yangınlara ve/veya ağır yaralanmalara neden olunabilir. **Bütün uyarıları ve talimat hükümlerini ileride kullanmak üzere saklayın.**

⚠ KESME MAKİNELERİ İÇİN GÜVENLİK BİLGİLERİ

- Kendiniz ve yakında bulunan kişiler rotatif kesme diskli düzeyi dışında durmalısınız/durmalıdır.** Koruyucu, kullanılan kişiler kırılan küçük parçalardan ve taşlama ucuna istenmeyerek dokunmaya karşı korumak içindir.
- Elektrikli aletiniz için sadece bağlı takviyeli kesme diskleri kullanınız.** Aksesuarın elektrikli aletinize takılabiliyor olması, güvenli kullanım anlamına gelmez.
- Kullanılan takımın izin verilen devri, en az elektrikli cihaz üzerinde yazılı azami devir kadar yüksek olmalıdır.** İzin verilenden daha hızlı dönen aksesuar kırılabilir ve etrafa fırlayabilir.
- Taşlama uçları sadece tavsiye edilen uygulamalarda kullanılabilir.** Örneğin: Bir kesme diskinin kenarı ile hiçbir zaman taşlama yapmayınız. Kesici taşlama diskleri uçları ile malzeme kazıma için geliştirilmiştir. Bu uçlara yandan baskı uygulandığında kırılabilirler.

- Seçtiğiniz taşlama diskli için daima hasar görmemiş doğru büyüklük ve biçimde germe flanşı kullanın.** Uygun flanşlar taşlama disklerini destekler ve kırılma tehlikesini önlerler.
- Kullanılan ucun dış çapı ve kalınlığı elektrikli el aletinizin ölçülerine uymalıdır.** Ölçüsü uygun olmayan uçlar yeterli dercede kapatılamaz veya kontrol edilemez.
- Kesme diskleri ve flanşlar elektrikli aletinizin kesme miline tam olarak oturmalıdır.** Elektrikli aletin kesme miline tam olarak uymayan aksesuarlar düzensiz döner, aşırı titreşir ve alet üzerindeki kontrolün kaybedilmesine neden olabilir.
- Hasarlı kesme diskleri kullanmayınız. Her kullanımdan önce kesme disklerini parçacıklar ve çatlaklıklar yönünden kontrol ediniz. Elektrikli alet veya kesme diski yere düşerse, hasar görüp görmediğini kontrol ediniz veya hasarlı olmayan bir kesme diski kullanınız. Kesme diskinin kontrol edip taktıktan sonra, kendiniz ve yakında bulunan kişilerin rotatif kesme diskinin dışında durmalısınız/durmalıdır ve aleti bir dakika en yüksek devirde çalıştırmalısınız.** Hasarlı kesme diskleri genelde bu test süresi içinde kırılır.
- Kişisel koruyucu donanım kullanınız. Kullanım durumuna göre tam yüz maskesi, göz koruması veya koruyucu gözlük takınız. Gerektiğinde toz maskesi, koruyucu kulaklık, koruyucu eldiven veya küçük taşlama ve malzeme parçacıklarını bedeninizden uzak tutan özel önlük kullanınız.**

Göz koruması, çeşitli kullanım durumlarında oluşan uçan yabancı cisimlere karşı koruma sağlamalıdır. Toz ve solunum koruma maskeleri kullanım sırasında oluşan tozu filtrelemelidir. Uzun süre yüksek seviyedeki gürültüye maruz kaldığınızda, işiteme kaybı oluşabilir.

- Başkalarının çalıştığınız yerden güvenli uzaklıkta olmasına dikkat edin. Çalışma alanınıza girmek zorunda olan herkes koruyucu donanım kullanmalıdır.** İş parçasının veya ucun kırılması sonucu ortaya çıkan parçacıklar etrafa savrulurak çalışma alanınızın dışındaki kişileri de yaralayabilir.
- Elektrik kablosunu rotatif aksesuarlardan uzak tutunuz.** Elektrikli aletini kontrolünü kaybederseniz, elektrik kablosu kesilebilir veya takılabilir ve elinizi veya kolunuzu dönen aksesuara kaptrabilirsiniz.
- Elektrikli el aletinizin havalandırma deliklerini düzenli olarak temizleyin.** Motor fanı tozu gövdeye çeker ve metal tozunun aşırı birikimi elektrik çarpma tehlikesini ortaya çıkarır.
- Elektrikli aleti yanıcı malzemelerin yakınında kullanmayınız. Elektrikli aleti, örneği ahşap gibi yanıcı yüzeyler üzerinde durduğunda kullanmayınız.** Kıvılcımlar bu malzemelerin tutuşmasına neden olabilir.
- Sıvı soğutucu madde gerektiren uçları kullanmayın.** Suyun veya diğer sıvı soğutucu maddenin kullanımı elektrik çarpmasına neden olabilir.

Gerri tepme ve buna ait uyarılar

Gerri tepme, takılan veya bloke olup dönmekte olan kesme disklerinin ani tepkisidir. Takılma veya bloke olma rotatif aksesuarın aniden durmasına neden olabilir. Bu durumda kontrolsüz bir kesme makinesi kullanıcının yönüne, yukarı doğru hızlanır.

Örneğin bir taşlama diski iş parçası içinde takılır veya bloke olursa, taşlama diskinin içine giren kenarı tutulur ve disk kırılır veya gerri tepme kuvvetinin ortaya çıkmasına neden olur. Bu gibi durumlarda taşlama disklerinin kırılma olasılığı da vardır.

Gerri tepme kuvveti elektrikli el aletinin yanlış veya hatalı kullanımını sonucu ortaya çıkar. Gerri tepme kuvvetleri aşağıda açıklanan koruyucu önlemlerle önenebilir.

- Elektrikli el aletinin sıkıca tutun ve bedenizin ile kollarınızı gerri tepme kuvvetlerini rahatça karşılayabilecek duruma getirin.** Kullanıcı uygun önlemler alarak gerri tepme kuvvetlerine hakim olabilir.
- Rotatif kesme diskinin önündeki ve arkasındaki alanda durmaktan sakınınız.** Gerri tepme durumunda kesme makinesini kullanıcının yönüne, yukarı doğru hareket eder.
- Zincirli, ahşap oyma veya dişli testere bıçakları ve dış mesafesi 10 mm üzerinde olan parçalı elmas diskler kullanmayınız.** Bu aksesuarlar genelde gerri tepmeye veya elektrikli aletinin kontrolünün kaybedilmesine neden olur.
- Kesme diskinin bloke olmasından veya aşırı yüksek bastırma basıncılarından kaçınınız. Fazla derin kesimler yapmayınız.** Kesme diskinin aşırı yüklenmesi, aşırı zorlanmasına ve köşe yapmasına veya bloke olmasına ve böylece gerri tepme veya taşlama ucunun kırılması riskini artırmaktadır.
- Kesme diski sıkıştığında veya işe ara verdiğinizde aleti kapatın ve disk durana kadar kesme makinesini hareket ettirmeden tutunuz. Çalışmakta olan kesme diskinin asla kesik içinden çıkarmaya çalışmayın, aksi halde gerri tepme meydana gelir.** Sıkışma nedenini bulun ve gidin.

f) Elektrikli el aleti iş parçası içinde bulunduğu sürece onu tekrar çalıştırmayın. Kesme işine dikkatli biçimde devam etmeden önce kesme diskinin en yüksek devire ulaşmasını bekleyin. Aksi takdirde disk takılabilir, iş parçasından çıkabilir veya bir gerri tepme kuvveti oluşabilir.

g) Sıkışan kesme diskinden dolayı gerri tepme riskini önlemek için büyük iş parçalarını destekleyiniz. Büyük iş parçaları kendi ağırlıkları altında eğilebilir. İş parçası diskin iki tarafından desteklenmelidir, hem kesitin yakınında hem de kenarında.

EK GÜVENLİK VE ÇALIŞMA TALİMATLARI

Kesme sırasında daima göz ve kulak koruması kullanınız.

Toz maskesi, eldiven ve önlük gibi kişisel koruyucu donanım kullanınız. Cisimlerin düşmesi tehlikesi bulunuyorsa bir baret veya baş koruması kullanınız.

Kullanımdan önce kesme diskinin doğru bağlanmış ve tutturulmuş olmasını kontrol ediniz. Makineyi güvenli bir pozisyonda 30 saniye rölantide çalıştırınız. Bu sırada aşırı titreşim meydana gelirse makineyi hemen kapatın ve kesme diskinin değiştirin.

Kesmeden önce bütün bileşenlerin usulüne uygun ayarlanmış olmasından emin olunuz.

Alet üzerinde ayar işleri yapmadan önce elektrik kablosunun prizden çekilmiş olmasından emin olunuz. Elektrik kablosu prizden çıkartılmadığında, makinenin istenmeden çalıştırılması tehlikesi bulunmaktadır ve bu da ağır yaralanmalara neden olabilir.

Kesme makinesinin bütün bileşenlerini elektrik kablosunu takmadan önce monte ediniz.

Parçaları monte ederken, ayar yaparken, kesme diskinin değiştirirken veya aleti kullanmadığınızda elektrik kablosunu asla takmayınız.

Her kullanımdan önce kesme diskinin kontrol ediniz. Diski yarıklar ve çatlaklıklar yönünden kontrol ediniz. Hasarlı kesme diskleri kullanmayınız.

Testere ağızları kullanmayınız.

Fazla kalın kesme diskleri kullanmayınız, aksi halde dış flanş milin kontak yüzeyleri üzerine oturmaz. Fazla büyük diskler koruyucu kapağa dayanır, küçük diskler ise emniyet piminin mile oturmasını önlemektedir. Her iki durumda da ağır yaralanmalara neden olan ağır kazalar meydana gelebilir.

Kesme diskleri üzerindeki koruyucu kapakların çıkartılması yasaktır. Makineyi asla koruma veya kapak olmadan çalıştırmayınız. Her kullanımdan önce bütün koruyucu kapakların usulüne uygun çalıştığından emin olunuz.

Kesme makinesini çalıştırdıktan sonra kesme diskinin çalışma tezgahına sürtmemesinden emin olunuz. Çalışma sırasında kesme diski çalışma tezgahına temas ettiğinde hasarlar meydana gelebilir.

Kesme makinesini ahşap veya taş kesmek için kullanmayınız. Kesme makinesini magnezyum veya magnezyum alaşımı kesmek için kullanmayınız.

Kesme diskinin aşırı sıklamayınız, çünkü aksi halde çatlaklıklar oluşabilir.

Kesme işine başlamadan önce kesme diskinin hafifçe iş parçasına oturtun. Sert oturtulması diskin kırılmasına neden olabilir.

Daima sadece tek bir iş parçası kesiniz. Asla kesmek için çalışma tezgahı üzerine birden fazla iş parçasını üst üste istiflemeyiniz.

Makinenin devrilmemesi için uzun iş parçalarını her zaman destekleyiniz.

Çelik kesildiğinde kıvılcımlar oluşur. Makineyi yanıcı veya tutuşabilen malzemelerin yakınında kullanmayınız.

Aleti gözetimsiz çalıştırmayınız. Ancak tamamıyla durduktan sonra aletin yanından ayrılınız.

Şalter düğmesini bırakın ve iş parçasından çıkartmadan önce kesme diskinin durmasını bekleyiniz.

Ellerinizi kesme alanından uzak tutunuz. Ellerinizi kesme diskinden uzak tutunuz.

Kesme diski döndüğünde elinizi iş parçasının altına veya diskin etrafına veya altına doğru tutmayın. Kesme diski döndüğünde kesilmiş malzemeleri uzaklaştırmaya çalışmayınız.

Rotatif kesme diskinin önündeki ve arkasındaki alanda durmaktan sakınınız.

Makinenin üzerinde durmayınız. Makinenin devrilmesi veya kesme diskiyle istenmeyerek temas ağır yaralanmalara neden olabilir.

Asla iş parçalarını elden tutarak çalışmayın. Kesilecek iş parçasını her zaman bir mengeneyle sıkıştırınız. Teknik verilerin gösterildiği tabloda makineyle güvenli çalışılması için gereken asgari iş parçası büyüklüğünü bulabilirsiniz. Kesme işlemi sırasında iş parçasının en az 80 mm'lik kısmının mengenenin yanakları arasına sıkıştırılmış olmasına dikkat ediniz.

İş parçasını asla korumasız elinizle tutmayınız, çünkü kesme işlemi sırasında aşırı ısınmaktadır.

Voltaaj pikleri, gerilim dalgalanmalarına neden olur ve aynı akım hattına bağlı başka elektrikli aletleri etkileyebilir. Gerilim dalgalanmalarını en aza indirmek için aleti empedansı 0,233 Ω olan bir akım kaynağına bağlayınız. Bu konuda elektrik tedarikçinizden ayrıntılı bilgiler alabilirsiniz.

Alet her zaman maksimum 30 mA kaçak akım koruması olan bir kaçak akım rölesine bağlanmalıdır.

AEG kesme diskinin değiştirilmesi için 41A24RBF80 ürün numaralı diskleri tavsiye etmektedir.

KESME DISKİNİN BAĞLANMASI İÇİN GÜVENLİK UYARILARI

Yaralanma riskini en aza indirmek için kesme diskinin kullanmadan önce kullanma kılavuzunu okuyun ve talimatlara ve ikazlara dikkat ediniz. İkazlara dikkat edilmemesi kesme diskinin hasar görmesine ve yaralanmalara neden olabilir. Bu kılavuzu titizlikle muhafaza ediniz.

Kılavuzda belirtilenlerden farklı kesme disklerinin kullanılması yaralanma riskini artırır. Sadece en az makine üzerinde belirtilmiş olan devirlere uygun olan kesme diskleri kullanınız.

Fazla kalın kesme diskleri kullanmayınız, aksi halde dış flanş milin kontak yüzeyleri üzerine oturmaz. Fazla büyük diskler koruyucu kapağa dayanır, küçük diskler ise emniyet piminin mile oturmasını önlemektedir. Her iki durumda da ağır yaralanmalara neden olan ağır kazalar meydana gelebilir.

Bu kesme diski sadece demir içeren metallerin kesilmesi içindir. Bu kesme diskiyle ahşap veya taş kesmeyiniz. Bu kesme diskiyle magnezyum veya magnezyum alaşımları kesmeyiniz.

Bu kesme diski sadece kuru kesimler için kullanılabilir. Son kullanma tarihine dikkat ediniz (kesme mili üzerindeki işaret, örn. V07/2019).

Hasarlı kesme diskleri kullanmayınız. Parçalanmış, çatlakmış veya başka şekilde hasarlı kesme diskleri kullanmayınız.

Kullanımdan önce kesme diskinin doğru bağlanmış ve tutturulmuş olmasını kontrol ediniz.

Kesme diskinin dönme yönü takım üzerinde belirtilmiştir. Kesme diskinin değiştirirken, disk üzerinde belirtilmiş olan dönme yönününün takım üzerinde belirtilen dönme yönüne uygun olmasına dikkat ediniz.

Kesme diskinin aşırı sıkılamayınız, çünkü aksi halde çatlaklıklar oluşabilir.

Kesme makinesinin, kesme diskinin bağlanması veya çıkartılması sırasında elektrik akımına bağlı olmadığından emin olunuz.

Yedek kesme disklerini itinayla muhafaza ediniz, çünkü kolayca hasar görebilirler.

Kesme diski etiketi üzerindeki bilgiler

Kesme diski etiketi üzerindeki bilgiler ÖNEMLİDİR. Doğru kesme diskinin seçmiş olduğunuzdan emin olmak için bu bilgileri titizlikle okuyunuz.

1. Üretici, tedarikçi, ithalatçı veya marka işareti
2. Kesme diskinin nominal ölçüleri, özellikle delik çapı
3. Taşlama maddesi, tane büyüklüğü, kalite veya sertlik derecesi, bağlama ve takviye, örn. 41A24RBF80.
41 → Taşlama diski modeli, düz kesme diski
A → Taşlama maddesi: kahverengi korendon
24 → Tane büyüklüğü
R → Kalite veya sertlik derecesi
BF → Bağlama
80 → m/s olarak azami çalışma hızı
4. Saniyede metre başına azami çalışma hızı
5. 1/min olarak maksimum izin verilen devir
6. Taşlama maddelerinin uygunluk beyanı EN 12413 sayılı standarda uygundur
7. Kullanım kısıtlamaları ve güvenlik açısından önemli ikaz sembolleri
8. Takip kodu, örn. üretim/parti numarası, son kullanma tarihi veya seri numarası

KALAN RISK

Usulüne uygun kullanım durumunda da bütün kalan riskler ortadan kaldırılamaz. Kullanım sırasında, kullanıcının özellikle dikkat etmesi gerektiği aşağıdaki tehlikeler oluşabilir:

- Sağlamlık. Aletin sağlam bir şekilde durmasını sağlayın ve gerektiğinde emniyete alın.
- Toz solunak. Gerektiğinde tozdan koruyucu maske kullanınız.
- Kıvılcımlar ve sıcak metal parçaları yangınlara ve ciltte yanıklara neden olabilir. Kullanım sırasında kişisel koruyucu donanım kullanınız.
- Metal parçaların dolaylı gözlerde yaralanmalar. Çalışma sırasında uygun göz koruması kullanınız.
- İşitme zararları. Maruz kalma süresini kısıtlayın ve uygun koruyucu kulaklık kullanınız.

TAŞIMA VE MUHAFAZA ETME

Kesme makinesinin taşınması sırasında el kulpunun her zaman emniyet zinciriyle emniyete alınmış olması zorunludur.

Kesme makinesini her zaman bir arabayla taşıyınız.

Kesme makinesini, güvenlik zinciri takılı kuru bir yerde muhafaza ediniz.

ÜRÜN AÇIKLAMALARI

- 1 El kulpu, izolasyonlu tutma yüzeyi

- 2 Şalter düğmesi
- 3 Üst kapak
- 4 Üst kulp
- 5 Kontak kömürü kapağı
- 6 Kontak kömürü
- 7 Mil kilidi
- 8 Alt kapak
- 9 Kesme diski
- 10 Ayarlanabilir kesme derinliği
- 11 Kesme derinliği kontra somunu
- 12 Gönye kılavuzu kilit kolu
- 13 Gönye kılavuzu
- 14 Sabitleme deliği
- 15 Mengene
- 16 Takım anahtarı
- 17 Çalışma tezgahı
- 18 Lastik ayak
- 19 Makine başı emniyet zinciri
- 20 Kontak kömürü kapağı
- 21 Kontak kömürü
- 22 Mengene kilitleme kolu
- 23 Mengene ayar kolu
- 24 Saptırma sacı

KULLANIM

Kesme makinesi metal kesmek için tasarlanmıştır. Metal olmayan malzemeleri kesmek için kullanmayınız.

Cihaz sadece, işletme kılavuzunu okumuş ve kullanımıyla ilgili riskleri ve tehlikeleri anlayan yetişkinler tarafından kullanılabilir.

Makine sağlam bir çalışma yüzeyi üzerine sabitlenmelidir. Makinenin çalışma tezgahı sağlam bir şekilde sabitlendirilmezse, kesme işlemi sırasında komple makine kayabilir ve ağır yaralanmalara neden olabilir.

Alet sadece kuru ve iyi aydınlatılmış, yeterli kadar havalandırılan ortamlarda kullanılabilir.

Alet tüketiciler için tasarlanmıştır ve sadece yukarıdaki açıklamalara uygun kullanılabilir. Usulüne uygun olmayan kullanımı yasaktır.

Bu alet sadece belirttiği gibi ve usulüne uygun olarak kullanılabilir.

CE UYGUNLUK BEYANI

Üretici sıfatıyla tek sorumlu olarak "Teknik Veriler" bölümünde tarif edilen ürünün 2011/65/EU (RoHS), 2014/30/EC, 2006/42/EC sayılı direktifin ve aşağıdaki harmonize temel belgelerin bütün önemli hükümlerine uygun olduğunu beyan etmekteyiz:

EN 62841-1:2015
EN 62841-3-10:2015+A11:2017
EN 55014-1:2017+A11:2020
EN 55014-2:2015
EN 61000-3-2:2014
EN 61000-3-11:2000
EN IEC 63000:2018

Winnenden, 2020-12-12

Alexander Krug
Managing Director



Teknik evrakları hazırlamakla görevlendirilmiştir.

Techtronic Industries GmbH
Max-Eyth-Straße 10
71364 Winnenden
Germany

ŞEBEKE BAĞLANTISI

Aleti sadece tek fazlı alternatif akıma ve tip etiketi üzerinde belirtilen şebeke gerilimine bağlayın. Yapısı Koruma sınıfı II'ye girdiğinden alet koruyucu kontaklı prize de bağlanabilir.

BAKIM

Motor çalışmaktayken herhangi bir ayar yapmayınız.

Kontak kömürlerini değiştirmeden, makinede yağlama ve bakım çalışmaları yapmadan önce makineyi akım beslemesinden kesiniz.

Her kullanım sırasında makineyi hasarlar ve arızalı parçalar yönünden kontrol ediniz. Arızalı parçaları derhal tamir ediniz veya değiştiriniz ve makineyi her zaman kusursuz bir durumda muhafaza ediniz. Biriken tozları gideriniz.

Güvenli ve emin kullanımını sağlamak için bütün tamirlerin yetkili bir servis merkezi tarafından yapılması gerekmektedir. Dışarıdan ulaşılabilen kontak kömürleri hariçtir.

Hasarlı bir elektrik kablosu sadece üretici veya yetkili bir servis merkezi tarafından değiştirilebilir. Yetkili bir servis merkezine başvurunuz.

Makinenin havalandırma delikleri her zaman açık bırakılmalıdır.

Sadece AEG aksesuarını ve yedek parçalarını kullanın. Değiştirilmesi açıklanmamış olan parçaları bir AEG müşteri servisinde değiştirin (Garanti broşürüne ve müşteri servisi adreslerine dikkat edin).











Gerektiğinde cihazın ayrıntılı çizimini, güç levhası üzerindeki makine modelini ve altı haneli rakamı belirterek müşteri servisinizden veya doğrudan Techtronic Industries GmbH, Max-Eyth-Straße 10, 71364 Winnenden, Germany adresinden isteyebilirsiniz.









YEDEK PARÇALAR

Kesme diski (bakınız sayfa 6, bölüm 9)

SEMBOLLER

	DİKKAT! UYARI! TEHLİKE!
	Aletin kendinde bir çalışma yapmadan önce fişi prizden çekin.
	Lütfen aleti çalıştırmadan önce kullanma kılavuzunu dikkatli biçimde okuyun.
	Aletle çalışırken daima koruyucu gözlük kullanın. Koruyucu kulaklık kullanın! Uygun bir koruyucu toz maskesi kullanın
	Koruyucu eldivenlerinizi takınız!

	Elektrikli cihazların evsel atıklarla birlikte bertaraf edilmesi yasaktır. Elektrikli ve elektronik cihazlar ayrılarak biriktirilmeli ve çevreye zarar vermeden bertaraf edilmeleri için bir atık değerlendirme tesisine götürülmelidirler. Yerel makamlara veya satıcınıza geri dönüşüm tesisleri ve atık toplama merkezlerinin yerlerini danışınız.
	Koruma sınıfı II olan elektrikli aletler. Elektrik çarpmasına karşı korumanın sadece temel izolasyona bağlı olmayıp, aynı zamanda çift izolasyon veya takviyeli izolasyon gibi ek koruyucu önlemlerin alınmasına bağlı olan elektrikli alet. Bir koruyucu iletken bağlamak için düzeneği bulunmamaktadır.
	İş parçası elle tutularak kullanılamaz
	Kenarların taşlanması için kullanılamaz
	Hasarlı kesme disklerini değiştiriniz
	Yağmurdan koruyunuz ve nemli ortamlarda kullanmayınız
	Islak taşılama veya kesme için kullanılamaz
	Metal kesmek için
	Dönme yönü
	Boştaki devir sayısı
	Voltaj
	Alternatif akım
	Avrupa uyumluluk işareti
	Britanya uyumluluk işareti
	Ukrayna uyumluluk işareti
	Avrasya uyumluluk işareti

TECHNICKÉ ÚDAJE	ROZBRUŠOVAČKA NA KOV	SMT 355 (220-240 V)
Výrobní číslo.....	4699 19 02... 4740 21 02... 4740 23 02... ...000001-999999
Jmenovitý příkon	2300 W
Volnoběžné otáčky	4280 min ⁻¹
Ø rozbrušovacího kotouče	355 mm
Ø otvoru rozbrušovacího kotouče	25,4 mm
Tloušťka kotouče	3 mm
Typ kotouče: vázaný rozbrušovací kotouč.....	Type 41
Řezný výkon 0°		
	120 x 115 mm
	115 mm
	115 mm
	130 mm
Řezný výkon 45°		
	105 x 95 mm
	100 mm
	115 mm
	100 mm
Hmotnost podle prováděcího předpisu EPTA 01/2014.....	16,5 kg

Informace o hluku

Naměřené hodnoty odpovídají EN 62841.

V třídě A posuzovaná hladina hluku přístroje činí typicky:

Hladina akustického tlaku (Kolísavost K=3dB(A)).....91,5 dB (A)

Hladina akustického výkonu (Kolísavost K=3dB(A)).....104,5 dB (A)

Používejte chrániče sluchu !

VAROVÁNÍ!

Hladina vibrací a emisí hluku uvedená v tomto informačním listu byla měřena v souladu se standardizovanou zkouškou uvedenou v normě EN 62841 a může být použita ke srovnání jednoho nástroje s jiným. Může být použita k předběžnému posouzení expozice.

Deklarovaná úroveň vibrací a emisí hluku představuje hlavní použití nástroje. Pokud se však nástroj používá pro různé aplikace, s různým příslušenstvím nebo s nedostatečnou údržbou, mohou se vibrace a emise hluku lišit. To může výrazně zvýšit úroveň expozice v průběhu celé pracovní doby.

Odhad úrovně expozice vibracím a hluku by měl také vzít v úvahu dobu, kdy je nástroj vypnutý nebo když běží, ale ve skutečnosti neprovádí úlohu. To může výrazně snížit úroveň expozice v průběhu celé pracovní doby.

Identifikujte dodatečná bezpečnostní opatření k ochraně pracovníka obsluhy před účinky vibrací a/nebo hluku, například: údržba nástroje a příslušenství, udržování rukou v teple, organizace pracovních schémát.

VAROVÁNÍ! Přečtěte si všechna výstražná upozornění, pokyny, zobrazení a specifikace pro toto elektrické nářadí. Zanedbání při dodržování výstražných upozornění a pokynů uvedených v následujícím textu může mít za následek zásah elektrickým proudem, způsobit požár a/nebo těžké poranění.
Všechna varovná upozornění a pokyny do budoucna uschovejte.

Boční působení síly na tato brusná tělesa je může rozlámat.

e) Používejte vždy nepoškozené upínací příruby ve správné velikosti a tvaru pro Vámi zvolený brusný kotouč. Vhodné příruby podírají brusný kotouč a zmiňují tak nebezpečí prasknutí brusného kotouče.

f) Vnější rozměr a tloušťka nasazovacího nástroje musí odpovídat rozměrovým údajům Vašeho elektrického nářadí.

Spatně dimenzované nasazovací nástroje nemohou být dostatečně stíněny nebo kontrolovány.

g) Brusné kotouče a příruby se musí přesně hodit na brusné vřeteno vašeho elektrického nářadí. Nasazovací nástroje, které se nehodí přesně na brusné vřeteno elektrického nářadí, se otáčejí nerovnoměrně, vibrují velmi silně a mohou vést ke ztrátě kontroly.

h) Nepoužívejte poškozené brusné kotouče. Před každým použitím zkontrolujte brusné kotouče, jestli se neodlupují a jestli nemají trhliny. Pokud elektrické nářadí nebo brusný kotouč spadne, zkontrolujte, jestli není poškozený/ý nebo použijte nepoškozený brusný kotouč. Když jste brusný kotouč zkontrolovali a nasadili, zdržte se a v blízkosti se nacházející osoby mimo dráhu rotujícího brusného kotouče a nechte přístroj minutu běžet s maximálními otáčkami. Poškozené brusné kotouče se většinou během této doby testu zlomí.

BEZPEČNOSTNÍ POKYNY PRO ROZBRUŠOVAČKY

a) Zdržte se a osoby nacházející se v blízkosti mimo dráhu rotujícího brusného kotouče. Ochranný kryt má obsluhující osobu chránit před úlomky a náhodným kontaktem s brusným nástrojem.

b) Používejte výhradně vázané zesílené rozbrušovací kotouče pro vaše elektrické nářadí. Jen to, že příslušenství můžete upevnit na vašem elektrickém nářadí, nezaručuje bezpečné používání.

c) Přípustný počet otáček vkládaného nástroje musí být minimálně stejně vysoký jako maximální počet otáček uvedený na elektrickém nářadí. Příslušenství, které se točí rychleji, než je přípustné, se může rozbit a rozletět do okolí.

d) Brusná tělesa smí být použita pouze pro doporučené možnosti nasazení. Např.: nikdy nebruste boční plochou dělicího kotouče. Dělicí kotouče jsou určeny k úběru materiálu hranou kotouče.

i) **Noste osobní ochranné prostředky. Podle aplikace noste plnou ochranu tváře, ochranu očí nebo ochranné brýle. Pokud je to přiměřené, noste protiprachovou masku, ochranu sluchu, ochranné rukavice nebo speciální zástěru, které drží mimo váš dosah částečky broušení a materiálu. Ochrana očí vás musí chránit před poletujícími cizími tělesy, které vznikají při rozličných aplikacích. Protiprachová maska nebo ochranná dýchací maska musí filtrovat prach vznikající při používání. Když jste dlouhou vystaveni hlasitému hluku, můžete utrpět ztrátu sluchu.**

j) **Dbejte u ostatních osob na bezpečnou vzdálenost k Vaší pracovní oblasti. Každý, kdo vstoupí do této pracovní oblasti, musí nosit osobní ochranné vybavení.** Úlomky obrobků nebo ulomených nasazovacích nástrojů mohou odletnout a způsobit poranění i mimo přímou pracovní oblast.

k) **Připojovací vedení držte mimo dosah rotujících nasazovacích nástrojů. Když ztratíte kontrolu nad elektrickým nářadím, může se připojovací vedení přehřiznout nebo zachytit a vaše ruka nebo vaše rameno se může zachytit v rotujícím nasazovacím nástroji.**

l) **Čistěte pravidelně větrací otvory Vašeho elektronářadí. Ventilátor motoru vtahuje do tělesa prach a splněných předmětů, je potřebné nosit příbhu, resp. ochranu hlavy.**

m) **Nepoužívejte elektrické nářadí v blízkosti hořlavých materiálů. Nepoužívejte elektrické nářadí, pokud se nachází na hořlavém povrchu, jako například dřevo. Jiskry mohou tyto materiály zapálit.**

n) **Nepoužívejte žádné nasazovací nástroje, které vyžadují kapalně chladičích prostředky.** Použití vody nebo jiných kapalných chladičích prostředků může vést k úderu elektrickým proudem.

Zpětný ráz a odpovídající varovná upozornění

Zpětný ráz je náhlá reakce v důsledku uváznutého nebo zablokovaného rotujícího rozbrušovacího kotouče. Uváznutí nebo zablokování vede k náhlému zastavení rotujícího nasazovacího nástroje. Tím se nekontrolovaná rozbrušovačka zrychlí směrem nahoru směrem k obsluze.

Pokud se např. zpřímí nebo zablokuje brusný kotouč v obrobku, může se hrana brusného kotouče, která se zanofuje do obrobku, zakousnout a tím brusný kotouč vylomit nebo způsobit zpětný ráz. Při tom mohou brusné kotouče i prasknout.

Zpětný ráz je důsledek nesprávného nebo chybného použití elektronářadí. Lze mu zabránit vhodnými preventivními opatřeními, jak je následně popsáno.

a) **Držte elektronářadí dobře pevně a uveďte Vaše tělo a paže do polohy, ve které můžete zachytit síly zpětného rázu.** Osoba obsluhující osoba může vhodnými preventivními opatřeními zvlnědnout síly zpětného rázu.

b) **Vyvarujte se oblasti před a za rotujícím rozbrušovacím kotoučem.** Při zpětném rázu se rozbrušovačka vymrští směrem nahoru k obsluze.

c) **Nepoužívejte řetězový pilový list, pilový list na řezání dřeva nebo ozubený pilový list, ani segmentovaný diamantový kotouč s více než 10 mm širokými šterbinami.** Takové nasazovací nástroje často způsobí zpětný ráz nebo ztrátu kontroly nad elektrickým nářadím.

d) **Zabraňte blokování rozbrušovacího kotouče nebo příliš vysokému přítlačnému tlaku. Neprovádějte nadměrně hluboké řezy. Přetížení rozbrušovacího kotouče zvyšuje jeho namáhání a náchylnost ke zkřivení**

nebo blokování a tím možnost zpětného rázu nebo prasknutí brusného nástroje.

e) **V případě, že se rozbrušovací kotouč vzpříčí nebo když přerušíte práci, vypněte přístroj a klidně držte rozbrušovačku, až se kotouč zastaví. Nikdy se nepokoušejte ještě běžící rozbrušovací kotouč vytahovat z řezu, jinak může nastat zpětný ráz. Zjistěte a odstraňte příčinu vzpříčení.**

f) **Elektronářadí opět nezapínáte, dokud se nachází v obrobku. Nechte dělicí kotouč nejprve dosáhnout svých plných otáček, než budete v řezu opatrně pokračovat. Jinak se může kotouč zaseknout, vyskočit z obrobku nebo způsobit zpětný ráz.**

g) **Velké obrobky podepřete, aby se zabránilo riziku zpětného rázu v důsledku sevrženého rozbrušovacího kotouče. Velké obrobky se mohou vlastní hmotností prohnout. Obrobek se musí podepřít na obou stranách kotouče, a to jak v blízkosti dělicího řezu, tak i na hraně.**

DALŠÍ BEZPEČNOSTNÍ A PRACOVNÍ POKYNY

Při dělení noste vždy ochranu očí a sluchu.

Noste osobní ochranné prostředky, jako protiprachovou masku, rukavice a zástěru. Pokud existuje nebezpečí spadlých předmětů, je potřebné nosit příbhu, resp. ochranu hlavy.

Před použitím se ujistěte, že je rozbrušovací kotouč správně upnutý a upevněný. Stroj nechte 30 sekund v chodu naprázdno v bezpečné poloze. Pokud by mělo přitom dojít k silným vibracím, stroj ihned vypněte a vyměňte rozbrušovací kotouč.

Před dělením se ujistěte, že jsou všechny komponenty řádně nastavené.

Dříve než provedete nastavení na přístroji, ujistěte se, že je síťový kabel odpojený. Pokud není síťový kabel odpojený, existuje riziko, že se stroj nedopatřením zapne, což může vést k těžkým zraněním.

Dříve než zasunete síťový kabel, namontujte všechny komponenty rozbrušovačky.

Síťový kabel nikdy nezasouvajte, když montujete díly, provádíte nastavení, vyměňujete rozbrušovací kotouče nebo přístroj nepoužíváte.

Rozbrušovací kotouč zkontrolujte před každým použitím. Kotouč zkontrolujte, jestli nemá šterbinu a trhliny. Nepoužívejte poškozené rozbrušovací kotouče.

Nepoužívejte pilové listy.

Nepoužívejte příliš hrubé rozbrušovací kotouče, protože v opačném případě se vnější příruha neuzavře s kontaktními plochami větlena. Příliš velké kotouče narážejí na ochranný kryt, zatímco příliš hrubé kotouče zabraňují zaskočení pojistného kolíku na větvenu. V obou případech může dojít k těžkým nehodám s těžkými poraněními.

Ochranné kryty nad rozbrušovacím kotoučem se nesmějí odstraňovat. Stroj nikdy neprovazujte bez ochrany, resp. krytu. Před každým použitím se ujistěte, že všechny ochranné kryty řádně fungují.

Před spuštěním rozbrušovačky se ujistěte, že rozbrušovací kotouč nebrousí na pracovním stole. Pokud se rozbrušovací kotouč během provozu dotkne pracovního stolu, může dojít k poškození.

Nepoužívejte rozbrušovačku na dělení dřeva nebo kamene. Stroj nepoužívejte na dělení hořčíku nebo hořčíkových slitin.

Rozbrušovací kotouč neutahujte příliš silně, protože tím může dojít k trhlinám.

Rozbrušovací kotouč přiložte lehce k obrobku, dříve než začnete s dělením. Tvrdé nasazení může vést ke zlomení kotouče.

Dělte vždy jen jeden obrobek. Nikdy nestohujte více obrobků na dělení na pracovním stole.

Dlouhé obrobky vždy podepřete, aby se stroj nepřeklopil.

Při dělení ocele vznikají jiskry. Nepoužívejte stroj v blízkosti hořlavých nebo zápalných materiálů.

Nástroj nenechte běžet bez dozoru. Nástroj opusťte až tehdy, když úplně stojí.

Pusťte tlačítko spínače a počkejte, až se rozbrušovací kotouč zastaví, dříve než jej vytáhnete z obrobku.

Vaše ruce držte mimo dosah oblasti dělení. Vaše ruce držte mimo dosah rozbrušovacího kotouče.

Při rotujícím rozbrušovacím kotoučem nesahejte pod obrobek nebo okolo, resp. pod kotouč. Nepokoušejte se oddělený materiál odstraňovat při rotujícím rozbrušovacím kotoučem.

Vyvarujte se oblasti před a za rotujícím rozbrušovacím kotoučem.

Nestoupejte na stroj. Překlopení stroje nebo náhodný kontakt s rozbrušovacím kotoučem může způsobit těžká poranění.

Nikdy neppracujte z volné ruky. Dělený obrobek vždy upněte ve svěráku. V tabulce s technickými údaji najdete minimální velikost obrobku, kterou je nutné dodržet pro bezpečnou práci se strojem. Ujistěte se, že během dělení je minimálně 80 mm obrobku upnutých do upinacích čelistí svěráku.

Nikdy nedržíte obrobek v holé ruce, protože je při dělení velmi horký.

Špičky napětí vedou ke kolísání napětí, které může mít vliv na ostatní elektrická nářadí připojená na stejnou elektrickou síť. Přístroj připojte na zdroj napětí s impedancí 0,233 Ω, abyste minimalizovali kolísání napětí. Blíže informace k tomu získáte od vašeho distributora elektrického proudu.

Přístroj by se měl vždy připojit na proudový chránič s chybným proudem maximálně 30 mA.

Na výměnu rozbrušovacího kotouče doporučuje AEG kotouče s číslem výrobku 41A24RBF80.

BEZPEČNOSTNÍ POKYNY PRO UPNUTÍ ROZBRUŠOVACÍHO KOTOUČE

Aby bylo možné minimalizovat riziko poranění, před použitím rozbrušovacího kotouče si přečtete návod k obsluze a dodržujte pokyny a varování. Nedodržování varování může vést k poškození rozbrušovacího kotouče, resp. k poraněním. Tento návod dobře uschovejte.

Používání jiných rozbrušovacích kotoučů než těch, které jsou uvedeny v tomto návodu, zvyšuje riziko poranění. Používejte pouze rozbrušovací kotouče, které jsou alespoň vhodné pro otáčky uvedené na stroji.

Nepoužívejte příliš silné brusné kotouče, protože v opačném případě se vnější příruha neuzavře s kontaktními plochami větvena. Příliš velké kotouče narážejí na ochranný kryt, zatímco příliš silné kotouče zabraňují zaskočení pojistného kolíku na větvenu. V obou případech může dojít k těžkým nehodám s těžkými poraněními.

Tento rozbrušovací kotouč je dimenzovaný na dělení kovů s obsahem železa. S tímto rozbrušovacím kotoučem nesmíte dělit dřevo ani kámen. S tímto rozbrušovacím kotoučem nesmíte dělit hořčík ani slitiny hořčíku.

Tento rozbrušovací kotouč se smí používat pouze pro suché řezy. Dávejte pozor na datum životnosti (označení na brusném větvenu, např. V07/2019).

Nepoužívejte poškozené rozbrušovací kotouče. Nepoužívejte rozštěpené, popraskané nebo jiným způsobem poškozené rozbrušovací kotouče.

Před použitím se ujistěte, že je rozbrušovací kotouč správně upnutý a upevněný.

Směr otáčení rozbrušovacího kotouče je uvedený na nástroji. Při výměně rozbrušovacího kotouče se ujistěte, že se směr otáčení uvedený na kotouči shoduje se směrem otáčení uvedeným na nástroji.

Rozbrušovací kotouč neutahujte příliš silně, protože tím může dojít k trhlinám.

Ujistěte se, že rozbrušovačka při upínání, resp. odstraňování rozbrušovacího kotouče není připojena k elektrickému napájení.

Náhradní rozbrušovací kotouče uskladněte pozorně, protože se snadno poškodí.

Informace na etiketě rozbrušovacího kotouče

Informace na etiketě rozbrušovacího kotouče jsou DŮLEŽITÉ. Tyto údaje si pečlivě přečtěte, abyste se ujistili, že jste zvolili správný rozbrušovací kotouč.

- Výrobce, dodavatel, importér nebo obchodní značka
- Jmenovité rozměry rozbrušovacího kotouče, zvláště průměr vrtáku
- Brusný prostředek, zrnitost, kvalita nebo stupeň tvrdosti, vázání a zesílení např. 41A24RBF80
41 → Typ brusného kotouče, rovný brusný kotouč
A → Brusný prostředek: hnědý korund
24 → Zrnitost
R → Kvalita nebo stupeň tvrdosti
BF → Vázání
80 → Maximální pracovní rychlost v m/s
- Maximální pracovní rychlost v metrech za sekundu
- Maximální dovolené otáčky v 1/min
- Prohlášení o shodě brusných prostředků se provádí dle EN 12413
- Omezení používání a výstražné symboly, relevantní z hlediska bezpečnosti
- Sledovací kód, např. výrobní číslo/číslo šarže, datum životnosti nebo sériové číslo

ZBÝVAJÍCÍ RIZIKO

Ani při řádném používání není možné vyloučit všechna zbývající rizika. Při používání mohou vzniknout níže uvedená rizika, na která by měla obsluha dávat zvlášť pozor:

- Stabilita. Postarejte se o pevné postavení nástroje a v případě potřeby jej zajistěte.
- Vdechnutí prachu. Případně noste ochrannou protiprachovou masku.
- Jiskry a horké části kovu mohou způsobit požár a popáleníny kůže. Při používání noste osobní ochranné prostředky.
- Poranění očí kovovými díly. Při práci noste vhodnou ochranu očí.
- Poškození sluchu. Omezte expozici a noste vhodnou ochranu sluchu.

TRANSPORT A SKLADOVÁNÍ

Během transportu rozbrušovačky musí být rukojeť vždy zabezpečena pojistným řetízem.

Rozbrušovačku transportujte vždy pomocí vozíku.

Rozbrušovačku uskladněte na suchém místě zajištěnou pojistným řetízem.

POPIS VÝROBKU

- 1 Rukojeť, izolovaná uchopovací plocha
- 2 Tlačítko spínače
- 3 Horní kryt
- 4 Horní úchop
- 5 Kryt uhlíkového kartáče
- 6 Uhlíkový kartáč
- 7 Aretace vřetena
- 8 Spodní kryt
- 9 Rozbrušovací kotouč
- 10 Nastavovací šroub hloubky řezu
- 11 Kontramatice hloubky řezu
- 12 Aretační páka sešikmeného vedení
- 13 Sešikmené vedení
- 14 Upevňovací otvor
- 15 Svěrák
- 16 Nástrojový klíč
- 17 Pracovní stůl
- 18 Gumová noha
- 19 Pojistný řetěz hlavy stroje
- 20 Kryt uhlíkového kartáče
- 21 Uhlíkový kartáč
- 22 Aretační páka svěráku
- 23 Nastavovací klika svěráku
- 24 Usměrňovací plech

OBLAST VYUŽITÍ

Rozbrušovačka slouží na dělení kovů. Nepoužívejte ji na dělení nekovových materiálů.

Přístroj smějí používat pouze dospělé osoby, které si přečetly návod k obsluze a chápou rizika a nebezpečí, spojená s používáním.

Stroj se musí upevnit na solidní pracovní ploše. Pokud se pracovní stůl stroje neupevní bezpečně, celý stroj se může během procesu dělení přesunout a způsobit těžké zranění.

Nástroj se smí používat jen při dobrém osvětlení a s dostatečnou ventilací.

Nástroj je určený pro konečné spotřebitele a smí se používat pouze podle výše uvedeného popisu. Neodborné používání není dovolené.

Toto zařízení lze používat jen pro uvedený účel.

CE-PROHLÁŠENÍ O SHODĚ

My jako výrobce výhradně na vlastní zodpovědnost prohlašujeme, že se výrobek popsáný v "Technických údajích" shoduje se všemi relevantními předpisy směrnice 2011/65/EU (RoHS), 2014/30/EU, 2006/42/ES a následujícími harmonizovanými normativními dokumenty:

EN 62841-1:2015
EN 62841-3-10:2015+A11:2017
EN 55014-1:2017+A11:2020
EN 55014-2:2015
EN 61000-3-2:2014
EN 61000-3-11:2000
EN IEC 63000:2018

Winnenden, 2020-12-12

Alexander Krug
Managing Director



Zplnomocněn k sestavování technických podkladů.

Techtronic Industries GmbH
Max-Eyth-Straße 10
71364 Winnenden
Germany

PŘIPOJENÍ NA SÍŤ

Připojit pouze do jednofázové střídavé sítě o napětí uvedeném na štítku. Lze připojit i do zásuvky bez ochranného kontaktu neboť spotřebič je třídy II.

ÚDRŽBA

Při běžícím motoru neprovádějte žádné změny.

Dříve než vyměníte kartáče a vykonáte mazací a údržbářské práce na stroji, odpojte stroj od napájení.

Před každým použitím zkontrolujte stroj, jestli není poškozený, resp. jestli nemá vadné díly. Vadné díly neprodleně opravte nebo vyměňte a stroj udržujte vždy v bezvadném stavu. Odstraňujte nánosy prachu.

Aby bylo možné zaručit bezpečné a spolehlivé používání, všechny opravy musí vykonávat autorizované servisní středisko. Výjimku tvoří výměna uhlíkových kartáčů přístupných z vnější strany.

Poškozený napájecí kabel smí vyměňovat pouze výrobce nebo autorizované servisní středisko. Kontaktujte autorizované servisní středisko.

Ventilační otvory stroje musí zůstat vždy volné.

Používejte výhradně náhradní díly a příslušenství AEG. Díly, jejichž výměna nebyla popsána, nechávejte vyměnit v odborném servisu AEG. (Viz záruční list.)

V případě potřeby si můžete v servisním centru pro zákazníky nebo přímo od firmy Techtronic Industries GmbH, Max-Eyth-Straße 10, 71364 Winnenden, Německo vyžádat schematický náčrt jednotlivých dílů přístroje, když uvedete typ přístroje a šestimístné číslo na výkonovém štítku.

NÁHRADNÍ DÍLY

Rozbrušovací kotouč (viz stranu 6, díl 9)

SYMBOLY



POZOR! VAROVÁNÍ! NEBEZPEČÍ!



Před zahájením veškerých prací na stroji vytáhnout síťovou zástrčku ze zásuvky.



Před spuštěním stroje si pečlivě přečtěte návod k používání.



Při práci se strojem neustále nosit ochranné brýle.
Používejte chrániče sluchu!
Používejte při práci vhodnou ochranou masku.



Používejte ochranné rukavice!



Elektrické přístroje se nesmí likvidovat společně s odpadem z domácností.
Elektrické a elektronické přístroje je třeba sbírat odděleně a odevzdat je v recyklačním podniku na ekologickou likvidaci.
Na místních úřadech nebo u vašeho specializovaného prodejce se informujte na recyklační podniky a sběrné dvory.



Elektrický přístroj s třídou ochrany II.
Elektrický přístroj, u kterého ochrana před zásahem el. proudem závisí nejen na základní izolaci, ale i na tom, že budou použita také doplňková ochranná opatření, jakými jsou dvojitá izolace nebo zesílená izolace.
Neexistuje žádné zařízení pro připojení ochranného vodiče.



Nevhodné na dělení volnou rukou



Nevhodné na broušení čelem kotouče.



Poškozený rozbrušovací kotouč vyměňte



Chraňte před deštěm a nepoužívejte ve vlhkém prostředí



Nevhodné pro mokré broušení nebo dělení



Na dělení kovu











Směr otáčení



Volnoběžné otáčky

V	Napájení V~
~	Střídavý proud
CE	Značka shody v Evropě
UK CA	Značka shody v Británii
001	Značka shody na Ukrajině
Eurasia	Značka shody pro oblast Eurasie

Výrobné číslo	4699 19 02...
.....	4740 21 02...
.....	4740 23 02...
.....	...000001-999999
Menovitý príkon	2300 W
Otáčky naprázdno	4280 min ⁻¹
Ø rozbrusovacieho kotúča	355 mm
Ø otvoru rozbrusovacieho kotúča	25,4 mm
Hrúbka kotúča	3 mm
Typ kotúča: viazaný rozbrusovací kotúč	Type 41
Rezný výkon 0°	
	120 x 115 mm
	115 mm
	115 mm
	130 mm
Rezný výkon 45°	
	105 x 95 mm
	100 mm
	115 mm
	100 mm
Hmotnosť podľa vykonávacieho predpisu EPTA 01/2014	16,5 kg

Informácia o hluku

Namerané hodnoty určené v súlade s EN 62841.

V triede A posudzovaná hladina hluku prístroja činí typicky:

Hladina akustického tlaku (Kolísavosť K=3dB(A)).....91,5 dB (A)

Hladina akustického výkonu (Kolísavosť K=3dB(A)).....104,5 dB (A)

Používajte ochranu sluchu!

POZOR!

Úroveň vibrácií a emisii hluku uvedená v tomto informačnom liste bola meraná v súlade so štandardizovanou skúškou uvedenou v EN 62841 a môže sa použiť na porovnanie jedného nástroja s druhým. Môže sa použiť v predbežnom posúdení expozície.

Deklarovaná úroveň vibrácií a emisii hluku predstavuje hlavné aplikácie nástroja. Ak sa však nástroj používa pre rôzne aplikácie, s rôznym prislúšenstvom alebo s nedostatočnou údržbou, môžu sa vibrácie a emisie hluku líšiť. To môže výrazne zvýšiť úroveň expozície počas celej pracovnej doby.

Odhad úrovne expozície vibráciám a hluku by mal tiež brať do úvahy čas, keď je nástroj vypnutý alebo keď beží, ale v skutočnosti nevykonáva prácu. To môže výrazne znížiť úroveň expozície počas celej pracovnej doby.

Identifikujte dodatočné bezpečnostné opatrenia na ochranu pracovníka obsluhy pred účinkami vibrácií a/alebo hluku, ako je: údržba nástroja a prislúšenstva, udržanie teplých rúk, organizácia pracovných schém.

VAROVANIE! Prečítajte si všetky výstražné upozornenia, pokyny, znázornenia a špecifikácie pre toto elektrické náradie. Zanedbanie pri dodržiavaní výstražných upozornení a pokynov uvedených v nasledujúcom texte môže mať za následok zásah elektrickým prúdom, spôsobiť požiar a/alebo ťažké poranenie. **Tieto Výstražné upozornenia a bezpečnostné pokyny starostlivo uschovajte na budúce použitie.**

BEZPEČNOSTNÉ POKYNY PRE ROZBRUSOVAČKY

- Držte seba a osoby nachádzajúce sa v blízkosti mimo úroveň rotujúceho brúsneho kotúča. Ochranný kryt má obsluhujúcu osobu chrániť pred úlomkami a náhodným kontaktom s brúsnym nástrojom.**
- Používajte výlučne viazané zosilnené rozbrusovacie kotúče pre vaše elektrické náradie.** Iba pretože môžete prislúšenstvo upevniť na vašom elektrickom náradí, to nezaručuje bezpečné používanie.
- Prípustné otáčky pracovného nástroja musia byť minimálne také vysoké ako najvyššie otáčky uvedené na elektrickom náradí.** Prislúšenstvo, ktoré sa otáča rýchlejšie, sa môže zlomiť a rozletieť.
- Brúsne telesá sa smú používať len pre prislúšnú odporúčanú oblasť používania.** Napr.: Nikdy nesmiete brúsiť bočnou plochou rezacieho kotúča. Rezacie kotúče sú určené na uberanie materiálu hranou

kotúča. Pôsobenie bočnej sily na tento kotúč môže spôsobiť jeho zlomenie.

- Vždy používajte pre vybraný typ brúsneho kotúča nepoškodenú upínaciu prírubu správneho rozmeru a tvaru.** Vhodná príruha podopiera brúsný kotúč a znižuje nebezpečenstvo zlomenia brúsneho kotúča.
- Vonkajší priemer a hrúbka pracovného nástroja musia zodpovedať rozmerovým údajom uvedeným na ručnom elektrickom náradí.** Nesprávne dimenzované pracovné nástroje nemôžu byť dostatočne odclonené a kontrolované.
- Brúsne kotúče a príruby sa musia presne hodiť na brúsne vreteno vášho elektrického náradia.** Nasadzovacie nástroje, ktoré sa nehodia presne na brúsne vreteno elektrického náradia, sa neatáčajú rovnomerne, vibrujú veľmi silno a môžu viesť k strate kontroly.
- Nepoužívajte poškodené brúsne kotúče. Pred každým použitím skontrolujte brúsne kotúče vzhľadom na odlupovania a trhliny. Keď elektrické náradie alebo brúsný kotúč spadne, skontrolujte, čo je poškodené/ý alebo použite nepoškodený brúsný kotúč. Keď ste brúsný kotúč skontrolovali a nasadili, držte seba a v blízkosti nachádzajúce sa osoby mimo úroveň rotujúceho brúsneho kotúča a nechajte prístroj minútu bežať s maximálnymi otáčkami. Poškodené brúsne kotúče sa väčšinou v tomto čase testu zlomia.**

i) **Noste osobné ochranné prostriedky. Podľa aplikácie noste plnú ochranu tváre, ochranu očí alebo ochranné okuliare.** Pokiaľ je to primerané, noste protiprachovú masku, ochranu sluchu, ochranné rukavice alebo špeciálnu zásteru, ktoré drží mimo vášho dosahu čistiaceho brúsenia a materiálu. **Ochrana očí vás musí chrániť pred poletujúcimi cudzími telesami, ktoré vznikajú pri rozličných aplikáciách. Protiprachová maska alebo ochranná dýchacia maska musia filtrovať prach vznikajúci pri aplikácii. Keď ste dlho vystavení hlasnému hluku, môžete trpieť stratou sluchu.**

j) **Zabezpečte, aby sa iné osoby nachádzali v bezpečnej vzdialenosti od vášho pracoviska. Každá osoba, ktorá vstúpi do pracovného dosahu náradia, musí byť vybavená osobnými ochrannými pomôckami.** Úlomky obročky alebo zlomený pracovný nástroj môžu odletieť a spôsobiť poranenie osôb aj mimo priameho pracoviska.

k) **Pripojovacie vedenie držte mimo dosahu rotujúcich nasadzovacích nástrojov. Keď stratíte kontrolu nad elektrickým náradím, môže sa pripojovacie vedenie pretnúť alebo zachytiť a vaša ruka alebo vaše rameno sa môže zachytiť v rotujúcom nasadzovacom nástroji.**

l) **Pravidelne čistite vetracie otvory svojho ručného elektrického náradia.** Ventilátor motora vťahuje do telesa náradia prach a veľké nahromadenie kovového prachu by mohlo spôsobiť vznik nebezpečného zásahu elektrickým prúdom.

m) **Nepoužívajte elektrické náradie v blízkosti horľavých materiálov. Nepoužívajte elektrické náradie, keď sa nachádza na horľavom povrchu, ako napríklad drevo.** Iskry môžu tieto materiály zapáliť.

n) **Nepoužívajte žiadne také pracovné nástroje, ktoré potrebujú chladenie kvapalinou.** Používanie vody alebo iných tekutých chladiacich prostriedkov môže mať za následok zásah elektrickým prúdom.

Spätný ráz a prislúšné výstražné upozornenia

Spätný ráz je náhla reakcia v dôsledku uviaznutého alebo zablokovaného rotujúceho rozbrusovacieho kotúča. Uviaznutie alebo zablokovanie vedie k náhlemu zastaveniu rotujúceho nasadzovacieho nástroja. Tým nekontrolovaný rozbrusovací agregát zrýchli smerom hore do smeru obsluhy.

Keď sa napríklad brúsný kotúč vzpriechi alebo zablokuje v obročku, môže sa hrana brúsneho kotúča, ktorá je zapichnutá do obročky, zachytiť v materiáli a tým sa vylomit' z brúsneho taniera, alebo spôsobiť spätý ráz náradia. Brúsne kotúče sa môžu v takomto prípade aj rozlomiť.

Spätný ráz je následkom nesprávneho a chybného používania ručného elektrického náradia. Vhodnými preventívnymi opatreniami, ktoré popisujeme v nasledujúcom texte, mu možno zabrániť.

a) **Ručné elektrické náradie vždy držte pevne a svoje telo a ruky udržiavajte vždy v takej polohe, aby ste vydržali prípadný spätý ráz náradia.** Pomocou vhodných opatrení môže obsluhujúca osoba sily spätného rázu zvládnuť.

b) **Vyvarujte sa oblasti pred a za rotujúcim rozbrusovacím kotúčom.** Pri spätnom ráze sa rozbrusovací agregát vyvrší smerom hore do smeru obsluhy.

c) **Nepoužívajte reťazový pilový list, pilový list na rezanie dreva alebo ozubený pilový list, ako ani segmentovaný diamantový kotúč s viac ako 10 mm širokými štrbinami.** Takéto nasadzovacie nástroje

spôsobia často spätný ráz alebo stratu kontroly nad elektrickým náradím.

d) **Zabráňte blokovaniu rozbrusovacieho kotúča alebo príliš vysokému priťahovému tlaku. Nevykonávajte nadmerne hlboké rezy.** Preatženie rozbrusovacieho kotúča zvyšuje jeho namáhanie a náchylnosť k skrúženiu alebo blokovaniu a tým možnosť spätného rázu alebo prasknutia brúsneho nástroja.

e) **V prípade, že sa rozbrusovací kotúč vzpriechi alebo ak prerušíte prácu, vypnite prístroj a držte rozbrusovací agregát pokojne, až sa kotúč zastaví. Nikdy sa nepokúšajte ešte bežiaci rozbrusovací kotúč vyťahovať z rezu, inak môže nastať spätý ráz.** Zistíte a odstránite príčinu pre vzpriechenie.

f) **Nikdy nezapínajte znova ručné elektrické náradie dovtedy, kým sa rezací kotúč nachádza v obročku. Skôr ako budete opatrne pokračovať v reze, počkajte, kým dosiahne rezací kotúč maximálny počet obrátok.** V opačnom prípade sa môže rezací kotúč zaseknúť, vyskočiť z obročky alebo vyvolať spätý ráz.

g) **Veľké obročky podoprite, aby sa zabránilo riziku spätného rázu v dôsledku zovretého rozbrusovacieho kotúča.** Veľké obročky sa môžu pod vlastnou hmotnosťou prehnúť. Obroček sa musí podprieť na oboch stranách kotúča, a síce ako v blízkosti deliaceho rezu, tak aj na hrane.

ĎALŠIE BEZPEČNOSTNÉ A PRACOVNÉ POKYNY

Pri delení noste vždy ochranu očí a sluchu.

Noste osobné ochranné prostriedky, ako protiprachovú masku, rukavice a zásteru. Ak existuje nebezpečenstvo spadnutých predmetov, je potrebné nosiť prilbu, resp. ochranu hlavy.

Pred použitím sa uistite, že je rozbrusovací kotúč správne upnutý a upevnený. Stroj nechajte 30 sekúnd v chode naprázdno v bezpečnej polohe. Ak by malo pritom dôjsť k silným vibráciám, stroj ihneď vypnite a vymeňte rozbrusovací kotúč.

Pred delením sa uistite, že sú všetky komponenty riadne nastavené.

Skôr ako uskutočnite nastavenia na prístroji, uistite sa, že je sieťový kábel odpojený. Keď sieťový kábel nie je odpojený, existuje nebezpečenstvo, že sa stroj nedopatrením zapne, čo môže viesť k ťažkým zraneniam.

Skôr ako zastrčíte sieťový kábel, namontujte všetky komponenty rozbrusovačky.

Sieťový kábel nikdy nezasuvajte, keď montujete diely, uskutočňujete nastavenia, vymieňate rozbrusovacie kotúče alebo prístroj nepoužívate.

Rozbrusovací kotúč skontrolujte pred každým použitím. Kotúč skontrolujte vzhľadom na štrbiny a trhliny. Nepoužívajte poškodené rozbrusovacie kotúče.

Nepoužívajte pilové listy.

Nepoužívajte príliš hrubé rozbrusovacie kotúče, pretože v opačnom prípade sa vonkajšia príruha neuzatvorí s kontaktnými plochami vretena. Príliš veľké kotúče narážajú na ochranný kryt, zatiaľ čo príliš hrubé kotúče zabraňujú zaskočeniu poistného kolíka na vreteno. V obidvoch prípadoch môže dôjsť k ťažkým nehodám s ťažkými poraneniami.

Ochranné kryty nad rozbrusovacím kotúčom sa nesmú odstraňovať. Stroj nikdy neprevádzkujte bez ochrany, resp. krytu. Pred každým použitím sa uistite, že všetky ochranné kryty riadne fungujú.

Pred spustením rozbrusovačky sa uistite, že rozbrusovací kotúč nebrúsi na pracovnom stole. Keď rozbrusovací kotúč

sa počas prevádzky dotkne pracovného stola, môže dôjsť k poškodeniam.

Nepoužívajte rozbrusovačku na delenie dreva alebo kameňa. Stroj nepoužívajte na delenie horčíka alebo horčíkových zliatin.

Rozbrusovací kotúč neuťahujte príliš silno, pretože tým môže dôjsť k trhlinám.

Rozbrusovací kotúč priložte ľahko na obrobok, skôr ako začnete s delením. Tvrdé nasadenie môže viesť k zlomeniu kotúča.

Deľte vždy iba jeden obrobok. Nikdy nestohujte viaceré obrobky na delenie na pracovnom stole.

Dlhé obrobky vždy podprite, aby sa stroj nepreklopil.

Pri delení ocele vznikajú iskry. Nepoužívajte stroj v blízkosti horľavých alebo zápalných materiálov.

Nástroj nenechajte bežať bez dozoru. Nástroj opustite až vtedy, keď úplne stojí.

Pustite tlačidlo spínača a počkajte, až rozbrusovací kotúč zastane, skôr ako jej vytiahnete z obrobku.

Vaše ruky držte mimo dosahu oblasti delenia. Vaše ruky držte mimo dosahu rozbrusovacieho kotúča.

Pri rotujúcom rozbrusovacom kotúči nesiahajte pod obrobok alebo okolo, resp. pod kotúč. Nepokúšajte sa oddelený materiál odstraňovať pri rotujúcom rozbrusovacom kotúči.

Vyvarujte sa oblasti pred a za rotujúcim rozbrusovacím kotúčom.

Nestavajte sa na stroj. Preklopenie stroja alebo náhodný kontakt s rozbrusovacím kotúčom môže spôsobiť ťažké poranenia.

Nikdy nepracujte z voľnej ruky. Delený obrobok vždy upnite vo zveráku. V tabuľke s technickými údajmi nájdete minimálnu veľkosť obrobku, ktorú je nutné dodržať pre bezpečnú prácu so strojom. Uistite sa, že počas delenia je minimálne 80 mm obrobku upnutých do upínacích čelustí zveráka.

Nikdy nedržte obrobok v holej ruke, pretože je pri delení veľmi horúci.

Špičky napätia vedú ku kolísaniam napätia, ktoré môžu mať vplyv na ostatné elektrické náradia pripojené na tú istú elektrickú sieť. Prístroj pripojte na zdroj napätia s impedanciou 0,233 Ω, aby ste minimalizovali kolísania napätia. Bližšie informácie k tomu získate od vášho distribútora elektrického prúdu.

Prístroj by sa mal vždy pripojiť na prúdový chránič s chýbnym prúdom maximálne 30 mA.

Na výmenu rozbrusovacieho kotúča odporúča AEG kotúče s číslom výrobu 41A24RBF80.

BEZPEČNOSTNÉ POKYNY PRE UPNUTIE ROZBRUSOVACIEHO KOTÚČA

Aby bolo možné minimalizovať riziko poranenia, pred použitím rozbrusovacieho kotúča si prečítajte návod na obsluhu a dodržiavajte pokyny a varovania. Nedodržiavanie varovaní môže viesť k poškodeniam rozbrusovacieho kotúča, resp. poraneniam. Tento návod dobre uschovajte.

Používanie iných ako v tomto návode uvedených rozbrusovacích kotúčov zvyšuje riziko poranenia. Používajte iba rozbrusovacie kotúče, ktoré sú vhodné prínajmenším pre otáčky uvedené na stroji.

Nepoužívajte príliš hrubé brúsne kotúče, pretože v opačnom prípade sa vonkajšia príruka neuzatvorí s kontaktnými plochami vretena. Príliš veľké kotúče narážajú na ochranný kryt, zatiaľ čo príliš hrubé kotúče zabraňujú zaskočeniu

poistného kolíka na vreteno. V obidvoch prípadoch môže dôjsť k ťažkým nehodám s ťažkými poraneniami.

Tento rozbrusovací kotúč je dimenzovaný na delenie kovov s obsahom železa. S týmto rozbrusovacím kotúčom nesmiete deliť drevo ani kameň. S týmto rozbrusovacím kotúčom nesmiete deliť horčík ani zliatinu horčíka.

Tento rozbrusovací kotúč sa smie používať iba pre suché rezy. Dávajte pozor na dátum životnosti (označenie na brúsnom vreteno, napr. V07/2019).

Nepoužívajte poškodené rozbrusovacie kotúče. Nepoužívajte rozštiepené, popraskané alebo iným spôsobom poškodené rozbrusovacie kotúče.

Pred použitím sa uistite, že je rozbrusovací kotúč správne upnutý a upevnený.

Smer otáčania rozbrusovacieho kotúča je uvedený na nástroji. Pri výmene rozbrusovacieho kotúča sa uistite, že smer otáčania uvedený na kotúči sa zhoduje so smerom otáčania uvedeným na nástroji.

Rozbrusovací kotúč neuťahujte príliš silno, pretože tým môže dôjsť k trhlinám.

Uistite sa, že rozbrusovačka pri upínaní, resp. odstraňovaní rozbrusovacieho kotúča nie je pripojená na elektrické napájanie.

Náhradné rozbrusovacie kotúče uskladnite pozorne, pretože sa ľahko poškodia.

Informácie na etikete rozbrusovacieho kotúča

Informácie na etikete rozbrusovacieho kotúča sú DÔLEŽITÉ. Tieto údaje si starostlivo prečítajte, aby ste sa uistili, že ste zvolili správny rozbrusovací kotúč.

1. Výrobca, dodávateľ, importér alebo obchodná značka
2. Menovité rozmery rozbrusovacieho kotúča, zvlášť priemer vrtáka
3. Brúsny prostriedok, zrnitosť, kvalita alebo stupeň tvrdosti, viazanie a zosilnenie napr. 41A24RBF80.
41 → Typ brúsneho kotúča, rovný brúsny kotúč
A → Brúsny prostriedok: hnedý korund
24 → Zrnitosť
R → Kvalita alebo stupeň tvrdosti
BF → Viazanie
80 → Maximálna pracovná rýchlosť v m/s
4. Maximálna pracovná rýchlosť v metroch za sekundu
5. Maximálne dovolené otáčky v 1/min
6. Vyhlásenie o zhode brúsnych prostriedkov sa uskutoční podľa EN 12413
7. Obmedzenie používania a výstražné symboly, relevantné z hľadiska bezpečnosti
8. Sledovací kód, napr. výrobné číslo/číslo šarže, dátum životnosti alebo sériové číslo

ZVÝŠKOVÉ RIZIKO

Aj pri riadnom používaní nie je možné vylúčiť všetky zvyškové riziká. Pri používaní môžu vzniknúť nasledovné nebezpečenstvá, na ktoré by mala obsluha dávať zvlášť pozor:

- Stabilita. Postarajte sa o pevné postavenie nástroja a v prípade potreby ho zaistite.
- Vdychnutie prachu. Prípadne noste ochrannú protiprachovú masku.
- Iskry a horúce časti kovu môžu spôsobiť požiar a popáleniny kože. Pri používaní noste osobné ochranné prostriedky.
- Poranenia očí kovovými dielmi. Pri práci noste vhodnú ochranu očí.

- Poškodenia sluchu. Ochraniť expozíciu a noste vhodnú ochranu sluchu.

TRANSPORT A SKLADOVANIE

Počas transportu rozbrusovačky musí byť rukoväť vždy zabezpečená poistnou reťazou.

Rozbrusovačku transportujte vždy pomocou vozíka.

Rozbrusovačku uskladnite na suchom mieste so zaistenou poistnou reťazou.

OPIS PRODUKTU

- 1 Rukoväť, izolovaná úchopná plocha
- 2 Tlačidlo spínača
- 3 Horný kryt
- 4 Horný úchop
- 5 Kryt uhlíkovej kefy
- 6 Uhlíková kefa
- 7 Aretácia vretena
- 8 Spodný kryt
- 9 Rozbrusovací kotúč
- 10 Nastavovacia skrutka hlčky rezu
- 11 Kontramatica hlčky rezu
- 12 Aretáčná páka zošikmeného vedenia
- 13 Zošikmené vedenie
- 14 Upevňovací otvor
- 15 Zverák
- 16 Nástrojový kľúč
- 17 Pracovný stôl
- 18 Gumová noha
- 19 Poistná reťaz hlavy stroja
- 20 Kryt uhlíkovej kefy
- 21 Uhlíková kefa
- 22 Aretáčná páka zveráka
- 23 Nastavovacia kľuka zveráka
- 24 Usmerňovací plech

POUŽITIE PODĽA PREDPISOV

Rozbrusovačka slúži na delenie kovov. Nepoužívajte ju na delenie nekovových materiálov.

Prístroj smú používať iba dospelé osoby, ktoré prečítali návod na obsluhu a chápu riziká a nebezpečenstvá, spojené s používaním.

Stroj sa musí upevniť na solidnej pracovnej ploche. Keď sa pracovný stôl stroja neupevní bezpečne, celý stroj sa môže počas procesu delenia presunúť a spôsobiť ťažké zranenia.

Nástroj sa smie používať iba pri dobrom osvetlení a s dostatočnou ventiláciou.

Nástroj je určený pre koncových spotrebiteľov a smie sa používať iba podľa hore uvedeného opisu. Neodborné používanie nie je dovolené.

Tento prístroj sa smie používať len v súlade s uvedenými predpismi.

GE - VYHLÁSENIE KONFORMITY

My ako výrobca výhradne na vlastnú zodpovednosť vyhlasujeme, že výrobok popísaný v "Technických údajoch" sa zhoduje so všetkými relevantnými predpismi smernice 2011/65/EU (RoHS), 2014/30/EU, 2006/42/ES a nasledujúcimi harmonizujúcimi normatívnymi dokumentmi:

EN 62841-1:2015
EN 62841-3-10:2015+A11:2017
EN 55014-1:2017+A11:2020
EN 55014-2:2015
EN 61000-3-2:2014
EN 61000-3-11:2000
EN IEC 63000:2018

Winnenden, 2020-12-12



Alexander Krug
Managing Director



Spinomocnený zostaviť technické podklady.

Techtronic Industries GmbH
Max-Eyth-Straße 10
71364 Winnenden
Germany

SIEŤOVÁ PRÍPOJKA

Pripájať len na jednofázový striedavý prúd a na sieťové napätie uvedené na štítku. Pripojenie je možné aj do zásuviek bez ochranného kontaktu, pretože ide o konštrukciu ochranné triedy II.

ÚDRZBA

Pri bežiacom motore neuskutočňujte žiadne zmeny.

Skôr ako vymeníte kefy a vykonáte mazacie a údržbárske práce na stroji, odpojte stroj od napájania.

Pred každým použitím skontrolujte stroj vzhľadom na poškodenia, resp. chybné diely. Chybné diely bezodkladne opravte alebo vymeňte a stroj udržiavajte vždy v bezpečnom stave. Nahromadenia prachu odstraňujte.

Aby bolo možné zaručiť bezpečné a spoľahlivé používanie, všetky opravy musí vykonávať autorizované servisné centrum. Výnimku tvorí výmena zvonku prístupných uhlíkových kief.

Poškodený napájací kábel smie vymieňať len výrobca alebo autorizované servisné stredisko. Kontaktujte autorizované servisné stredisko.

Ventilačné otvory stroja musia zostať vždy voľné.

Používať len AEG príslušenstvo a náhradné diely. Súčiastky bez návodu na výmenu treba dat vymeniť v jednom z AEG zákazníckych centier (viď brožúru Záruka/Adresy zákazníckych centier).

V prípade potreby si môžete v servisnom centre pre zákazníkov alebo priamo od firmy Techtronic Industries GmbH, Max-Eyth-Straße 10, 71364 Winnenden, Nemecko, vyžiadať schematický náčrt jednotlivých dielov prístroja pri uvedení typu prístroja a šesťmiestneho čísla na výkonovom štítku.

NÁHRADNÉ DIELY

Rozbrusovací kotúč (pozri stranu 6, diel 9)

SYMBOLY

	POZOR! NEBEZPEČENSTVO!
	Pred každou pracou na stroji vyťahnite zástrčku zo zásuvky.
	Pred prvým použitím prístroja si pozorne prečítajte návod na obsluhu.
	Pri práci so strojom vždy noste ochranné okuliare. Používajte ochranu sluchu! Pri práci nosiť vhodnú ochrannú masku, aby sa nedostal do ľudského organizmu.
	Používajte ochranné rukavice!
	Elektrické prístroje sa nesmú likvidovať spolu s odpadom z domácností. Elektrické a elektronické prístroje treba zbierať oddelene a odovzdať ich v recyklačnom podniku na ekologickú likvidáciu. Na miestnych úradoch alebo u vášho špecializovaného predajcu sa spýtajte na recyklačné podniky a zberné dvory.
	Elektrický prístroj triedy ochrany II. Elektrický prístroj, pri ktorom ochrana pred zásahom el. prúdom závisí nie len od základnej izolácie, ale aj od toho, že budú použité aj doplnkové ochranné opatrenia, akými sú dvojitá izolácia alebo zosilnená izolácia. Neexistuje žiadne zariadenie na pripojenie ochranného vodiča.
	Nevhodné na delenie voľnou rukou
	Nevhodné na brúsenie čelom kotúča.
	Poškodený rozbrusovací kotúč vymeňte
	Chráňte pred dažďom a nepoužívajte vo vlhkom prostredí
	Nevhodné na mokré brúsenie alebo delenie
	Na delenie kovu
	Smer otáčania
n_0	Otáčky naprázdno

	Napätie
	Striedavý prúd
	Značka zhody v Európe
	Značka shody v Británii
	Značka zhody na Ukrajine
	Značka zhody pre oblasť Eurázie

SPECYFIKACJA TECHNICZNA PRZECINARKA DO METALU SMT 355 (220-240 V)

Numer produkcyjny.....	4699 19 02...
.....	4740 21 02...
.....	4740 23 02...
.....	...000001-999999
Znamionowa moc wyjściowa.....	2300 W
Prędkość bez obciążenia.....	4280 min ⁻¹
Średnice tarcz tnących.....	355 mm
Średnice otworów tarcz tnących.....	25,4 mm
Grubość tarczy.....	3 mm
Typ tarczy: łączona tarcza tnąca.....	Type 41
Wydajność cięcia 0°.....	120 x 115 mm
.....	115 mm
.....	115 mm
.....	130 mm
Wydajność cięcia 45°.....	105 x 95 mm
.....	100 mm
.....	115 mm
.....	100 mm
Ciężar wg procedury EPTA 01/2014.....	16,5 kg

Informacja dotycząca szumów

Zmierzone wartości wyznaczono zgodnie z normą EN 62841.

Poziom szumów urządzenia oszacowany jako A wynosi

typowo:

Poziom ciśnienia akustycznego (Niepewność K=3dB(A)).....91,5 dB (A)

Poziom mocy akustycznej (Niepewność K=3dB(A)).....104,5 dB (A)

Należy używać ochroniaczy uszu!

OSTRZEŻENIE!

Poziom drgań i emisji hałasu podany w niniejszej instrukcji zmierzono zgodnie ze standardową metodą badania wg EN 62841 i można ją wykorzystać do porównania narzędzia z innym narzędziem. Można go wykorzystać przy wstępnej ocenie narażenia.

Deklarowany poziom emisji drgań i hałasu reprezentuje główne zastosowania narzędzia. Jeśli jednak narzędzie jest używane do różnych zastosowań, z różnymi akcesoriami lub w przypadku nieprawidłowej konserwacji, emisja drgań i hałasu może się różnić. Może to znacznie zwiększyć poziom narażenia w całym okresie eksploatacji narzędzia.

Oszacowanie poziomu narażenia na wibracje i hałas powinno również uwzględniać czasy, kiedy narzędzie jest wyłączone lub kiedy jest włączone, ale nie pracuje. Może to znacznie obniżyć poziom ekspozycji w całym okresie eksploatacji narzędzia.

Należy zidentyfikować dodatkowe środki bezpieczeństwa w celu ochrony operatora przed skutkami wibracji i/lub hałasu, takie jak: utrzymywanie narzędzia i akcesoriów w nienagannym stanie, utrzymywanie ciepła rąk, organizacja pracy.

⚠ OSTRZEŻENIE! Należy przeczytać wszystkie wskazówki bezpieczeństwa, instrukcje, opisy i specyfikacje dotyczące tego elektronarzędzia.
Zaniebdania w przestrzeganiu poniższych wskazówek mogą spowodować porażenie prądem, pożar i/lub ciężkie obrażenia ciała.
Należy starannie przechowywać wszystkie przepisy i wskazówki bezpieczeństwa dla dalszego zastosowania.

boczną powierzchnią ściernicy tarczowej do cięcia.
Tarczowe ściernice tnące przeznaczone są do usuwania materiału krawędzią tarczy. Wpływ sił bocznych na te ściernice może je złamać.

e) Do wybranej ściernicy należy używać zawsze nieuszkodzonych kołnierzy mocujących o prawidłowej wielkości i kształcie. Odpowiednie kołnierze podpierają ściernicę i zmniejszają tym samym niebezpieczeństwo jej złamania się.

f) Średnica zewnętrzna i grubość narzędzia roboczego muszą odpowiadać wymiarom elektronarzędzia.
Narzędzia robocze o niewłaściwych wymiarach nie mogą być wystarczająco osłonięte lub kontrolowane.

g) Tarcze tnące i kołnierze muszą pasować dokładnie do wrzeciona narzędzia elektrycznego. Elementy, które nie pasują dokładnie do wrzeciona narzędzia elektrycznego, obracają się nierównomiernie, mocno wibrują i mogą prowadzić do utraty kontroli.

h) Nie wolno stosować żadnych uszkodzonych tarcz tnących. Przed każdym użyciem mocujących tarcz tnących pod kątem odłamków i pęknięć. Jeżeli narzędzie elektryczne lub tarcza tnąca spadnie, proszę sprawdzić, czy nie jest uszkodzona lub proszę użyć nieuszkodzonej tarczy tnącej. Po skontrolowaniu i włożeniu tarczy tnącej Państwo oraz wszystkie znajdujące się w pobliżu osoby muszą przebywać poza zasięgiem obracającej się tarczy i proszę pozostawić pracujące urządzenie

⚠ WSKAZÓWKI BEZPIECZEŃSTWA DO PRZECINAREK DO METALU

- a) Państwo oraz wszystkie znajdujące się w pobliżu osoby muszą przebywać poza zasięgiem obracających się tarcz tnących.** Osłona ma chronić operatorów przed odłamkami i przypadkowym kontaktem z ciętym przedmiotem.
- b) Stosować wyłącznie łączone, wzmocnione tarcze tnące do swoich narzędzi elektrycznych.** Sam fakt, że możesz zamocować akcesoria na swoim narzędziu elektrycznym, nie gwarantuje bezpiecznego użycia.
- c) Dopuszczalna liczba obrotów osprzętu musi być przynajmniej tak wysoka, jak maksymalna liczba obrotów podana na urządzeniu elektrycznym.** Osprzęt, który obraca się szybciej niż jest to dozwolone, może pęknąć i zostać ciśnięty w powietrze.
- d) Ściernicę można używać tylko do prac dla nich przewidzianych. Nie należy np. nigdy szlifować**

przez minutę na najwyższych obrotach. Uszkodzone tarcze tnące łamią się najczęściej podczas tego testu.

i) Proszę nosić odzież ochronną. Zależnie od zastosowania proszę używać pełnej osłony twarzy, osłony oczu lub okularów ochronnych. Jeżeli potrzeba, noś maskę przeciwpyłową, ochraniacze na uszy, rękawice ochronne lub specjalne fartuchy, które będą chronić Cię przed cząstkami cięcia i materiału.

Ochrona oczu musi chronić przed latającymi ciałami obcymi, mającymi miejsce w przypadku różnych zastosowań. Maskę przeciwpyłową lub oddechowa musi filtrować pył powstający podczas pracy. Jeżeli będziesz wystawiony na duży hałas przez długi czas, możesz doznać utraty słuchu.

j) Należy uważać, by osoby postronne znajdowały się w bezpiecznej odległości od strefy zasięgu elektronarzędzia. Każdy, kto znajduje się w pobliżu pracującego elektronarzędzia, musi używać osobistego wyposażenia ochronnego. Odłamki obrabianego przedmiotu lub pęknięte narzędzia robocze mogą odpryskiwać i spowodować obrażenia również poza bezpośrednią strefą zasięgu.

k) Trzymać przewód przyłączeniowy z dala od obracającego się narzędzia.

Jeżeli stracisz kontrolę nad narzędziem elektrycznym, przewód przyłączeniowy może zostać przecięty lub wciągnięty, a Twoja ręka lub ramię może dostać się do obracającego się narzędzia.

l) Należy regularnie czyścić szczeliny wentylacyjne elektronarzędzia. Dmuchawa silnika wciąga kurz do obudowy, a duże nagromadzenie pyłu metalowego może spowodować zagrożenie elektryczne.

m) Nie stosować narzędzia w pobliżu materiałów palnych. Nie stosować elektronarzędzia, jeżeli stoi na palnej powierzchni, jak na przykład drewnie. Iskry mogą spowodować zapalenie się tych materiałów.

n) Nie należy używać narzędzi, które wymagają płynnych środków chłodzących. Użycie wody lub innych płynnych środków chłodzących może doprowadzić do porażenia prądem.

Odrzut i odpowiednie wskazówki bezpieczeństwa

Odrzut to nagła reakcja wskutek obracającej się tarczy tnącej, które się zachaczyła lub zablokowała. Zachaczenie lub zablokowanie prowadzi do nagłego zatrzymania się obracającego się narzędzia. Przez to agregat tnący jest przesuwany w sposób niekontrolowany do góry w kierunku operatora.

Gdy, np. ściernica zatnie się lub zakleszczy w obrabianym przedmiocie, zanurzona w materiale krawędź ściernicy, może się zablokować i spowodować jej wypadnięcie lub odrzut. Oprócz tego ściernice mogą się również złamać.

Odrzut jest następstwem niewłaściwego lub błędnego użycia elektronarzędzia. Można go uniknąć przez zachowanie opisanych poniżej odpowiednich środków ostrożności.

a) Elektronarzędzie należy trzymać mocno, a ciało i ręce ustawić w pozycji, która umożliwi przejęcie siły odrzutu. Osoba obsługująca urządzenie może opanować siłę odrzutu poprzez zachowanie odpowiednich środków ostrożności.

b) Unikać przebywania w obszarze przed i za obracającą się tarczą tnącą. W przypadku odrzutu agregat tnący jest przesuwany do góry w kierunku operatora.

c) Nie stosować brzeszczotów do pił łańcuchowych ani żębnych ani segmentowych tarcz diamentowych o odstępach większych niż 10 mm. Takie narzędzia

powodują często odrzut lub utratę kontroli nad narzędziem.

d) Unikać zablokowanie tarczy tnącej lub zbyt dużego docisku. Nie dokonuj zbyt głębokich cięć. Przeciążenie tarczy tnącej zwiększa jej zużycie i podatność na zbroczenie z krawędzi lub zablokowanie, a w związku z tym możliwość odrzutu lub złamania ciętego przedmiotu.

e) Jeżeli tarcza tnąca zatrzyma się lub przerwiesz pracę, wyłącz urządzenie i trzymaj je spokojnie, dopóki tarcza zupełnie się nie zatrzyma. Nigdy nie próbuj wyciągać jeszcze pracującą tarczę tnącą z cięcia, gdyż może nastąpić odrzut. Ustal i usuń przyczynę zablokowania.

f) Nie włączaj ponownie elektronarzędzia, dopóki znajduje się ono w materiale. Przed kontynuacją cięcia, tarcza tnąca powinna osiągnąć swoją pełną prędkość obrotową. W przeciwnym wypadku ściernica może się zacześć, wyskoczyć z przedmiotu obrabianego lub spowodować odrzut.

g) Podeprzyj większe przedmioty do cięcia, aby zmniejszyć ryzyko odrzutu przez zakleszczoną tarczę tnącą. Duże, ciężkie przedmioty mogą się ugiąć pod ich własnym ciężarem. Przedmiot musi być podparty po obu stronach tarczy i to zarówno w pobliżu rozdzielającego cięcia jak i przy krawędzi.

DODATKOWE WSKAZÓWKI BEZPIECZEŃSTWA I INSTRUKCJE ROBOCZE

Podczas cięcia noś zawsze ochraniacze na oczy i uszy.

Noś odzież ochronną jak np. maskę przeciwpyłową, rękawice i fartuch. Jeżeli istnieje niebezpieczeństwo spadających przedmiotów, należy nosić kask bądź ochronę głowy.

Przed użyciem upewnij się, że tarcza tnąca jest prawidłowo naciągnięta i zamocowana. Pozostaw maszynę w bezpiecznej pozycji przez 30 sekund pracującą na biegu jałowym. Jeżeli stwierdzisz przy tym zbyt silne wibracje, od razu wyłącz maszynę i wymień tarczę tnącą.

Przed cięciem upewnij się, że wszystkie komponenty są ustawione prawidłowo.

Upewnij się, że kabel sieciowy jest odłączony, zanim dokonasz ustawień urządzenia. Jeżeli kabel sieciowy nie będzie odłączony, istnieje niebezpieczeństwo, że maszyna zostanie włączona przypadkowo, co może spowodować ciężkie obrażenia.

Zamontuj wszystkie komponenty przecinarki, zanim podłączysz kabel sieciowy.

Nigdy nie podłączaj kabla sieciowego, jeżeli montujesz części, dokonujesz ustawień, zmieniasz tarcze tnące lub nie używasz urządzenia.

Sprawdź tarczę tnącą przed każdym użyciem. Sprawdź tarczę pod kątem szczeliny i pęknięć. Nie używaj uszkodzonych tarcz tnących.

Nie używaj brzeszczotów.

Nie używaj zbyt grubych tarcz tnących, ponieważ w przeciwnym razie zewnętrzny kołnierz nie będzie się domykał z powierzchnią przylegania wrzeciona. Zbyt duże tarcze uderzają w pokrywę ochronną, podczas gdy zbyt grube tarcze zapobiegają zatrzaśnięciu się trzpienia bezpieczeństwa przy wrzecionie. W obu przypadkach może dojść do poważnych wypadków z ciężkimi obrażeniami.

Nie wolno zdejmować pokrywy ochronnych nad tarczą tnącą. Nigdy nie używaj maszyny bez osłony bądź pokrywy. Upewnij się przed każdym użyciem, że wszystkie pokrywy ochronne funkcjonują prawidłowo.

Przed uruchomieniem przecinarki upewnij się, że tarcza tnąca nie będzie ścierała stołu roboczego. Jeżeli podczas pracy tarcza tnąca dotknie stołu roboczego, może dojść do uszkodzeń.

Nie używać przecinarki do cięcia drewna lub kamienia. Nie używać przecinarki do cięcia magnezu lub stopów magnezu.

Nie dokręcaj zbyt mocno tarczy tnącej, gdyż w ten sposób mogą powstać pęknięcia.

Przyłóż lekko tarczę tnącą do przedmiotu, zanim zaczniesz cięcie. Silne przyłożenie może prowadzić do złamania tarczy.

Tnij zawsze tylko jeden przedmiot na raz. Nigdy nie układaj kilku przedmiotów do cięcia jeden na drugim na stole roboczym.

Podpieraj zawsze długie przedmioty do cięcia, aby maszyna się nie przewróciła.

Podczas cięcia stali powstają iskry. Nie stosować narzędzia w pobliżu materiałów palnych lub łatwopalnych.

Nigdy nie pozostawiaj pracującego urządzenia bez nadzoru. Odejdź od narzędzia dopiero wtedy, gdy całkowicie się zatrzyma.

Puść włącznik docisowości i zczekaj, aż tarcza tnąca się zatrzyma, zanim wyciągniesz ją z ciętego przedmiotu.

Trzymaj dłonie z dala od obszaru cięcia. Trzymaj dłonie z dala od tarczy tnącej.

Podczas obracania się tarczy tnącej nie wkładaj dłoni pod cięty przedmiot ani na bądź pod tarczę. Nie próbuj usuwać odciętego materiału, gdy tarcza tnąca się obraca.

Unikać przebywania w obszarze przed i za obracającą się tarczą tnącą.

Nie należy stawać na maszynie. Przewrócenie się maszyny lub przypadkowy kontakt z tarczą tnącą może spowodować poważne obrażenia.

Nigdy nie pracować bez trzymania urządzenia. Zawsze zamocuj przedmiot do przecięcia w imadle. W tabeli z danymi technicznymi podany jest minimalny rozmiar przedmiotu do cięcia, którego należy przestrzegać w celu bezpiecznej pracy z maszyną. Upewnij się, że podczas cięcia przynajmniej 80 mm przedmiotu jest wsuniętych w szczęki mocujące imadła.

Nigdy nie trzymaj ciętego przedmiotu w gołej dłoni, gdyż podczas cięcia nagrzewa się.

Szczyty napięć prowadzą do wahań napięcia, które mogą mieć wpływ na inne urządzenia elektryczne, podłączone do tej samej sieci. Aby zminimalizować wahań napięcia, należy podłączyć urządzenie do zasilania o maksymalnej dopuszczalnej impedancji 0,233 Ω. Bliższe informacje na ten temat otrzymasz od swojego dostawcy prądu.

Urządzenie powinno być zawsze podłączone do wyłącznika ochronnego prądu uszkodzeniowego przy maksymalnym prądzie uszkodzeniowym 10 mA.

Do wymiany tarczy tnącej firma AEG zaleca tarcze o numerze artykułu 41A24RBF80.

WSKAZÓWKI BEZPIECZEŃSTWA DOTYCZĄCE MOCOWANIA TARCZY TNĄCEJ

Aby zmniejszyć ryzyko zranienia, przed użyciem tarczy tnącej przeczytaj instrukcję obsługi i przestrzegaj wskazówek i ostrzeżeń. Nieprzestrzeganie ostrzeżeń może prowadzić do uszkodzeń tarczy tnącej bądź do zranień. Instrukcję należy przechowywać w pewnym miejscu.

Stosowanie innych tarcz tnących niż podanych w niniejszej instrukcji zwiększa ryzyko zranienia. Stosuj tylko te tarcze

tnące, które są dostosowane przynajmniej do prędkości obrotowej podanej na maszynie.

Nie używaj zbyt grubych tarcz tnących, ponieważ w przeciwnym razie zewnętrzny kołnierz nie będzie się domykał z powierzchnią przylegania wrzeciona. Zbyt duże tarcze uderzają w pokrywę ochronną, podczas gdy zbyt grube tarcze zapobiegają zatrzaśnięciu się trzpienia bezpieczeństwa przy wrzecionie. W obu przypadkach może dojść do poważnych wypadków z ciężkimi obrażeniami.

Niniejsza tarcza tnąca jest przystosowana tylko do cięcia metali zawierających żelazo. Nie tnij drewna ani kamienia przy pomocy tej tarczy tnącej. Nie tnij magnezu ani stopów magnezu przy pomocy tej tarczy tnącej.

Niniejsza tarcza tnąca może być stosowana tylko do cięcia na sucho. Zwracaj uwagę na datę ważności (oznaczenie na wrzecionie, np. V07/2019).

Nie używaj uszkodzonych tarcz tnących. Nie używaj rozdzielonych, pękniętych ani w inny sposób uszkodzonych tarcz tnących.

Przed użyciem upewnij się, że tarcza tnąca jest prawidłowo naciągnięta i zamocowana.

Kierunek obrotu tarczy tnącej jest podany na narzędziu. Przy zmianie tarczy tnącej upewnij się, że kierunek obrotów podany na narzędziu zgadza się z kierunkiem obrotów podanym na tarczy.

Nie dokręcaj zbyt mocno tarczy tnącej, gdyż w ten sposób mogą powstać pęknięcia.

Upewnij się, że podczas mocowania bądź zdejmowania tarczy tnącej przecinarka nie jest podłączona do prądu.

Przechowuj zastępcze tarcze tnące ostrożnie, ponieważ mogą się łatwo uszkodzić.

Informacje na etykiecie tarczy tnącej

Informacje na etykiecie tarczy tnącej są WAŻNE. Przeczytaj dokładnie niniejsze informacje, aby się upewnić, że wybierasz właściwą tarczę tnącą.

1. Producent, dostawca, importer lub znak firmowy
2. Wymiary nominalne tarczy tnącej, w szczególności średnica otworu
3. Środki do ściernica, ziarnistość, jakość lub stopień twardości, wiązanie i wzmacnienie, np. 41A24RBF80.
41 → Typ tarczy tnącej
A → Środek do ściernica: brązowy korund
24 → Ziarnistość
R → Jakość i stopień twardości
BF → Wiązanie
80 → Prędkość maksymalna pracy w m/s
4. Prędkość maksymalna pracy w metrach na sekundę
5. Maksymalnie dopuszczalna liczba obrotów w obr./min
6. Deklaracja zgodności materiału ściernego ma miejsce zgodnie z EN 12413
7. Ograniczenie użytkowania i symbole ostrzegawcze w zakresie bezpieczeństwa
8. Kod śledzenia, np. numer produkcji / serii, data ważności lub numer seryjny

RYZYKO REZYDUALNE

Nawet przy prawidłowym użytkowaniu nie można wykluczyć wszystkich ryzyk rezydualnych. W trakcie użytkowania mogą powstawać poważniejsze zagrożenia, nawet w przypadku zachowania przez operatora najwyższej troski:

- Stabilność. Zadbaj o mocne oparcie narzędzia i w razie potrzeby zabezpiecz je.
- Wdychanie pyłu. Noś ewentualnie maskę przeciwpyłową.

- Iskry i gorące części metalu mogą spowodować pożar i oparzenia skóry. Podczas użytkowania proszę nosić odzież ochronną.
- Obrażenia oczu przez części metalu. Noś podczas pracy odpowiednią osłonę oczu.
- Szkody na słuchu. Ograniczaj ekspozycję i noś odpowiednie ochroniacze na uszy.

TRANSPORT I SKŁADOWANIE

Podczas transportu przecinarki uchwyt musi być zawsze zabezpieczony łańcuchem bezpieczeństwa.

Przenoś przecinarkę zawsze na wózku.

Przechowuj przecinarkę w suchym miejscu i z założonym łańcuchem bezpieczeństwa.

OPIS PRODUKTU

- 1 Uchwyt, izolowana powierzchnia
- 2 Przełącznik naciskowy
- 3 Górna osłona
- 4 Górny chwyt
- 5 Osłona szczotek węglowych
- 6 Szczotka węglowa
- 7 Blokada wrzeciona
- 8 Dolna osłona
- 9 Tarcza tnąca
- 10 Śruba nastawcza głębokości cięcia
- 11 Nakrętka zabezpieczająca głębokości cięcia
- 12 Dźwignia blokowania przewodnicy uciosu
- 13 Przewodnica uciosu
- 14 Otwór mocujący
- 15 Imadło
- 16 Klucz do narzędzia
- 17 Stół roboczy
- 18 Podstawa gumowa
- 19 Łańcuch bezpieczeństwa głowicy maszyny
- 20 Osłona szczotek węglowych
- 21 Szczotka węglowa
- 22 Dźwignia blokowania imadła
- 23 Korba nastawcza imadła
- 24 Deflektor

WARUNKI UŻYTKOWANIA

Przecinarka służy do cięcia metali. Nie stosować do cięcia materiałów niemetalowych.

Urządzenie może być używane tylko przez dorosłych, którzy przeczytali instrukcję obsługi i którzy rozumieją ryzyko i zagrożenia związane z używaniem urządzenia.

Maszyna musi być zamocowana na mocnej powierzchni roboczej. Jeżeli stół roboczy maszyny nie będzie zamocowany bezpiecznie, cała maszyna może się przesunąć podczas procesu cięcia i spowodować poważne obrażenia.

Narzędzie może być stosowane tylko w suchym pomieszczeniu, przy dobrym oświetleniu i wystarczającej wentylacji.

Narzędzie jest przeznaczone dla użytkownika końcowego i może być używane tylko w sposób opisany wyżej. Stosowanie niezgodne z przeznaczeniem jest zabronione.

Produkt można użytkować wyłącznie zgodnie z jego normalnym przeznaczeniem.

DEKLARACJA ZGODNOŚCI CE

Jako producent oświadczamy na naszą wyłączną odpowiedzialność, że produkt opisany w punkcie „Dane techniczne” jest zgodny ze wszystkimi istotnymi przepisami Dyrektywy 2011/65/EU (RoHS), 20014/30/UE, 2006/42/WE oraz z następującymi zharmonizowanymi dokumentami normatywnymi:

EN 62841-1:2015
EN 62841-3-10:2015+A11:2017
EN 55014-1:2017+A11:2020
EN 55014-2:2015
EN 61000-3-2:2014
EN 61000-3-11:2000
EN IEC 63000:2018

Winnenden, 2020-12-12



Alexander Krug
Managing Director



Uppełnomocniony do zestawienia danych technicznych

Techtronic Industries GmbH
Max-Eyth-Straße 10
71364 Winnenden
Germany

PODŁĄCZENIE DO SIECI

Podłączać tylko do źródła zasilania prądem zmiennym jednofazowym i wyłącznie o napięciu podanym na tabliczce znamionowej. Możliwe jest również podłączenie do gniazdka bez uziemienia, ponieważ konstrukcja odpowiada II klasie bezpieczeństwa.

UTRZYMANIE I KONSERWACJA

Nie dokonuj żadnych ustawień przy pracującym silniku.

Odłącz maszynę od zasilania w prąd, zanim zmienisz szczotki, przeprowadzisz prace smarowania lub konserwacyjne przy maszynie.

Po każdym użyciu sprawdź maszynę pod kątem uszkodzeń i wadliwych części. Bezwzględnie napraw lub wymień wadliwe części i utrzymuj maszynę zawsze w należytym stanie. Usuń odkładający się pył.

Aby zapewnić bezpieczne i niezawodne użytkowanie, należy zlecać wszystkie naprawy autoryzowanym punktem serwisowym. Wyjątek stanowi wymiana dostępnych z zewnątrz szczotek węglowych.

Uszkodzony kabel sieciowy może być wymieniony tylko przez producenta lub autoryzowany punkt serwisowy. Proszę się zwrócić do autoryzowanego punktu serwisowego.

Otwory wentylacyjne maszyny muszą być zawsze niezablokowane.













Należy stosować wyłącznie wyposażenie dodatkowe i części zamiennie AEG. W przypadku konieczności wymiany części, dla których nie podano opisu, należy skontaktować się z przedstawicielami serwisu AEG (patrz lista punktów obsługi gwarancyjnej/serwisowej).

W razie potrzeby można zamówić rysunek urządzenia w rozłożeniu na części podając typ maszyny oraz sześciopozycyjny numer na tabliczce znamionowej w Punkcie Obsługi Klienta lub bezpośrednio w firmie Techtronic Industries GmbH, Max-Eyth-Straße 10, 71364 Winnenden, Germany.

CZĘŚCI ZAMIENNE

Tarcza tnąca (zob. strona 6, część 9)

SYMBOLE

	UWAGA! OSTRZEŻENIE NIEBEZPIECZESTWO!
	Przed przystąpieniem do jakichkolwiek prac związanych z elektronarzędziem należy wyjąć wtyczkę z gniazdka.
	Przed uruchomieniem elektronarzędzia zapoznać się uważnie z treścią instrukcji.
	Podczas pracy należy zawsze nosić okulary ochronne. Należy używać ochroniaczy uszu! Nosić odpowiednią maskę przeciwpyłową.
	Nosić rękawice ochronne!
	Urządzenia elektryczne nie mogą być usuwane razem z odpadami pochodzącymi z gospodarstw domowych. Urządzenia elektryczne i elektroniczne należy gromadzić oddzielnie i w celu usuwania ich do odpadów zgodnie z wymaganiami środowiska naturalnego oddawać do przedsiębiorstwa utylizacyjnego. Proszę zasięgnąć informacji o centrach recyklingowych i punktach zbiorczych u władz lokalnych lub u wyspecjalizowanego dostawcy.
	Elektronarzędzie klasy ochrony II. Elektronarzędzie, w którym zabezpieczenie przed porażeniem prądowym zależy nie tylko od izolacji podstawowej, lecz również od tego, czy zostały zastosowane dodatkowe środki ochrony, takie jak: izolacja podwójna lub izolacja wzmocniona. Nie ma żadnego urządzenia do podłączenia przewodu ochronnego.
	Nie nadaje się do cięcia bez trzymania w imadle
	Nie nadaje się do cięcia bocznego
	Wymień uszkodzoną tarczę tnącą
	Chroń przed deszczem i nie używaj w wilgotnym otoczeniu
	Nie nadaje się do szlifowania ani ponownego cięcia

	Do cięcia metali
	Kierunek obrotów
n_0	Prędkość bez obciążenia
V	Napięcie V~
	Prąd zmienny
	Europejski Certyfikat Zgodności
	Brytyjski Certyfikat Zgodności
	Ukraiński Certyfikat Zgodności
	Euroazjatycki Certyfikat Zgodności

Gyártási szám.....	4699 19 02...
.....	4740 21 02...
.....	4740 23 02...
.....	...00001-999999
Névleges teljesítményfelvétel.....	2300 W
Üresjárat fordulatszám.....	4280 min ⁻¹
Vágókorong- \varnothing	355 mm
A vágókorong furatátmérője (\varnothing).....	25,4 mm
Korongvastagság.....	3 mm
Korong típusa: anyagkötésű vágókorong.....	Type 41
vágóteljesítmény 0°	
□.....	120 x 115 mm
□.....	115 mm
○.....	115 mm
○.....	130 mm
vágóteljesítmény 45°	
□.....	105 x 95 mm
□.....	100 mm
○.....	115 mm
○.....	100 mm
Súly a 01/2014EPTA-eljárás szerint.....	16,5 kg

Zajinformáció
 A köztölt értékek megfelelnek az EN 62841 szabványoknak.
 A készülék munkahelyi zajszintje tipikusan:
 Hangnyomás szint (K bizonytalanság=3dB(A)).....91,5 dB (A)
 Hangteljesítmény szint (K bizonytalanság=3dB(A)).....104,5 dB (A)
Hallásvédő eszköz használata ajánlott!

FIGYELMEZTETÉS!

Az adattapon feltüntetett rezgés- és zajkibocsátási szint mérésére az EN 62841 szabványos vizsgálati módszere alapján került sor, és a kapott értékek az egyes szerszámok összehasonlítására használhatók. Az értékek az expozíció előzetes értékelésében használhatók.

A feltüntetett rezgés- és zajkibocsátási szint a szerszám főbb alkalmazásait tükrözi. Mindazonáltal, ha a szerszámot különböző alkalmazásokra, eltérő tartozékokkal használják, illetve a szerszám nincs megfelelően karbantartva, a rezgés- és zajkibocsátási szint eltérő lehet. Ez jelentősen növelheti az expozíciós szintet a teljes munkafolyamat során.

A rezgésnek és zajnak való expozíció becsült szintjét is figyelembe kell venni a szerszám kikapcsolásakor, illetve olyankor, ha a szerszám üzemel, de valójában nem történik vele munkavégzés. Ez jelentősen csökkentheti az expozíciós szintet a teljes munkafolyamat során.

Határozzon meg további biztonsági intézkedéseket, hogy védje a kezelőt a rezgés- és/vagy zajhatásoktól. Ilyen intézkedések pl.: a szerszámok és tartozékok karbantartása, a kéz melegen tartása, munkarend-szervezés.

▲ FIGYELMEZTETÉS! Olvassa el az elektromos kéziszerszámra vonatkozó összes biztonsági útmutatást, utasítást, ábrát és specifikációt. A következőkben leírt utasítások betartásának elmulasztása áramütésekhez, tűzhoz és/vagy súlyos testi sérülésekhez vezethet. Kérjük a későbbi használatra gondosan őrizze meg ezeket az előírásokat.

▲ DARABOLÓGÉPEKRE VONATKOZÓ BIZTONSÁGI ÚTMUTATÁSOK

- a) Ön és a közelben lévő személyek is tartózkodjanak a forgó vágókorong síkján kívül. A védőburkolat a kezelőszemélyeket hivatott megvédeni a letört daraboktól vagy a vágótesttel való véletlen érintkezéstől.
- b) Kizárólag anyagkötésű erősített vágókorongokat használjon elektromos szerszámahoz. Az, hogy a tartozékok rögzíteni tudja elektromos szerszáman, még nem garantálja a biztonságos alkalmazást.
- c) Az alkalmazott szerszámkatrész megengedett fordulatszámának legalább annyinak kell lennie, mint az elektromos szerszámon megadott legnagyobb fordulatszám. Az olyan tartozék, ami a megengedett fordulatszámánál gyorsabban forog, eltörhet vagy lerepülhet.
- d) A csiszolótesteket csak az azok számára javasolt célokra szabad használni. Például: Sohase

csiszoljon egy hasítókorong oldalsó felületével. A hasítókorongok arra vannak méretezve, hogy az anyagot a korong élével munkálják le. Az ilyen csiszolótestekre ható oldalirányú erő a csiszolótest töréséhez vezethet.

- e) Használjon mindig hibátlan, az Ön által választott csiszolókorongnak megfelelő méretű és alakú befogókarimát. A megfelelő karimák megtámasztják a csiszolókorongot és így csökkentik a csiszolókorong eltörésének veszélyét.
- f) A betétszerszám külső átmérőjének és vastagságának meg kell felelnie az Ön elektromos kéziszerszáman megadott méreteknak. A hibásan méretezett betétszerszámokat nem lehet megfelelően eltakarni, vagy irányítani.
- g) A vágókorongoknak és karimáknak pontosan kell illeszkedniük az Ön elektromos szerszáma orsójához. Azok a szerszámok, amelyek nem illeszkednek pontosan az elektromos szerszám orsójára, egyenetlenül forognak, erősen rezegnek, és a készülék feletti ellenőrzés elvesztéséhez vezethetnek.
- h) Ne használjon sérült vágókorongokat. Minden használat előtt ellenőrizze a vágókorongokat törések és repedések szempontjából. Ha az elektromos szerszám vagy a vágókorong leesik, ellenőrizze, hogy megsérült-e, vagy használjon sérülésmentes vágókorongot. Ha Ön ellenőrizte és felszerelte a vágókorongot, a közelben lévő személyekkel együtt a forgó vágókorong síkján kívül tartózkodjon, és járassa a készüléket egy percig maximális

fordulatszámom. A sérült vágókorongok legtöbbször szétörnek ezen tesztidő alatt.

- i) Viseljen egyéni védőfelszerelést. Használjon az alkalmazásnak megfelelő teljes védőárlapot, szemvédőt vagy védőszemüveget. Amennyiben célszerű, viseljen porvédő maszkot, fülvédőt, védőkesztyűt vagy speciális kötényt, amely távol tartja a vágáskor keletkező kis részecskéket és anyagrészecskéket. A szemvédőnek védelmet kell nyújtania a különböző alkalmazásoknál keletkező, szétrepülő részecskék ellen. A por- és légzésvédő maszknak meg kell szűrnie az alkalmazás során keletkező port. Ha hosszú ideig erős zajnak van kitéve, akkor hallásvesztést szenvedhet.
- j) Űgyeljen arra, hogy a többi személy biztonságos távolságban maradjon az Ön munkaterületétől. Minden olyan személynek, aki belép a munkaterületre, személyi védőfelszerelést kell viselnie. A munkadarab letört részei vagy a széttrött betétszerszámok kirepülhetnek és a közvetlen munkaterületen kívül és személyi sérülést okozhatnak.
- k) Tartsa távol a csatlakozó vezetéket a forgó szerszámozóktól. Ha elvesztíti a kontrollt az elektromos készülék felett, akkor az elvághatja vagy elkaphatja a csatlakozó vezetéket, és az Ön keze vagy karja a forgó szerszámba érhet.
- l) Tisztítsa meg rendszeresen az elektromos kéziszerszáma szellőzőnyílásait. A motor ventilátóra beszívja a port a házba, és nagyobb mennyiségű fémport felhalmozódása elektromos veszélyekhez vezethet.
- m) Ne használja az elektromos szerszámot éghető anyagok közelében. Ne használja az elektromos szerszámot, ha az éghető felületen, például fán helyezkedik el. A szikrák meggyújtják az ilyen anyagokat.
- n) Ne használjon olyan betétszerszámokat, amelyek alkalmazásához folyékony hűtőanyagra van szükség. Víz és egyéb folyékony hűtőanyagok alkalmazása áramütéshez vezethet.

Visszarúgás és megfelelő figyelmeztető tájékoztatók

A visszarúgás megakadó vagy blokkoló forgó vágókorong miatti hirtelen reakció. A megakadás vagy blokkolás a forgó szerszám hirtelen leállítását okozza. Ez által a kontrollálatlan darabológép felfelé, a kezelő irányába gyorsul.

Ha például egy csiszolókorong beékelődik, vagy leblokkol a megmunkálásra kerülő munkadarabban, a csiszolókorongnak a munkadarabba bemerülő éle leáll és így a csiszolókorong kiugorhat vagy egy visszarúgást okozhat. A csiszolókorongok ilyenkor el is törhetnek.

Egy visszarúgás az elektromos kéziszerszám hibás vagy helytelen használatának következménye. Ezt az alábbiakban leírásra kerülő megfelelő óvatossági intézkedésekként meg lehet gátolni.

- a) Tartsa erősen az elektromos szerszámot, a testét és a karjait helyezze olyan pozícióba, amelyben ellensúlyozni tudja a visszaható erőket. A kezelő személy a megfelelő óvintézkedésekkel uralkodni tud a visszaható erőkön.
- b) Kerülje a forgó vágókorong előtti és mögötti tartalmányt. Visszarúgás esetén a darabológép felfelé, a kezelő irányába mozdul el.
- c) Ne használjon láncos, faragáshoz való vagy fogazott fűrészlapot, valamint 10 mm-nél szélesebb résekkel rendelkező gyémánt vágókorongot. Az ilyen szerszámok gyakran visszarúgást okoznak, vagy az

elektromos szerszám feletti ellenőrzés elvesztéséhez vezetnek.

- d) Akadályozza meg a vágókorong blokkolódását vagy a túl nagy rászorítási nyomást. Ne készítsen túlzottan mély vágásokat. A vágókorong túlterhelése megnöveli az igénybevételeit és a megakadásra vagy a blokkolódásra való hajlamát, és ezzel a visszarúgás vagy a vágótest törésének a lehetőségét.
- e) Ha a vágókorong megszorul, vagy Ön megszakítja a munkát, kapcsolja ki a készüléket és tartsa nyugodtan addig a darabológépet, amíg leáll a korong. Soha ne próbálja meg a még forgó vágókorongot kihúzni a vágatból, különben visszarúgás történhet. Határozza és szüntesse meg a beszorulás okát.
- f) Addig ne kapcsolja ismét be az elektromos kéziszerszámot, amíg az még benne van a munkadarabban. Várja meg, amíg a hasítókorong eléri a teljes fordulatszámot, mielőtt óvatosan folytathatná a vágást. A korong ellenkező esetben beékelődhet, kiugorhat a munkadarabból, vagy visszarúgáshoz vezethet.
- g) A nagy munkadarabokat támassza le, hogy csökkentse a beszorult vágókorong által okozott visszarúgás kockázatát. A nagy munkadarabok a saját súlyuk alatt meghajolhatnak. A munkadarabot a korong mindkét oldalán le kell támasztani, mégpedig mind a vágás közelében, mind pedig a szélénél.

TOVÁBBI BIZTONSÁGI ÉS MUNKAVÉGZÉSI UTASÍTÁSOK

Vágáskor mindig viseljen szem- és hallásvédőt.
 Viseljen egyéni védőfelszerelést, pl. porvédő maszkot, kesztyűt és kötényt. Ha leeső tárgyakkal miatti veszély áll fenn, akkor sisakot, ill. fejvédőt kell viselnie.
 Használat előtt biztosítsa, hogy a vágókorong helyesen van befogva és rögzítve van. Biztonságos helyzetben járassa a gépet 30 másodpercig üresjáratban. Ha közben erős rezgések tapasztalhatók, akkor azonnal kapcsolja ki a gépet és cserélje ki a vágókorongot.

Vágás előtt bizonyosodjon meg róla, hogy minden egység helyesen van beállítva.
 Biztosítsa, hogy a hálózati kábel ki legyen húzva, mielőtt beállításokat végez a készüléken. Ha a hálózati kábel nincs kihúzva, akkor fennáll annak a veszélye, hogy a készüléket véletlenül bekapcsolják, ami súlyos sérülésekhez vezethet.

A hálózati kábel csatlakoztatása előtt szerelje fel a darabológép minden egységét.
 Soha ne csatlakoztassa a hálózati kábelt, ha alkatrészeket szerel fel, beállításokat végez, vágókorongot cserél vagy a készüléket nem használja.

Minden egyes használat előtt ellenőrizze a vágókorongot. Ellenőrizze a korongot hézagok és repedések szempontjából. Ne használjon sérült vágókorongokat.

Ne használjon fűrészlapokat.
 Ne használjon túl vastag vágókorongokat, mivel különben a külső karima nem zár az orsó érintkezési felületeivel. A túl nagy korongok nekiütköznek a védőburkolatnak, míg a túl vastag korongok megakadályozzák a biztosítócsap rögzülését az orsónál. Mindkét esetben komoly sérülésekkel járó súlyos balesetek történhetnek.

A vágókorong feletti védőburkolatokat nem szabad eltávolítani. Soha ne használja a gépet védelem, ill. burkolat nélkül. Minden egyes használat előtt biztosítsa, hogy a védőburkolatok szabályszerűen működnek.

A darabológép elindítása előtt biztosítsa, hogy a vágókorong ne érjen a munkasztalhoz. Ha a vágókorong üzemesel közben a munkasztalhoz ér, akkor sérülések történhetnek.

Ne használja a darabológépet fa vagy kő vágására. Ne használja a gépet magnézium vagy magnéziumótvözetek vágására.

Ne húzza rá túl erősen a vágókorongot, mivel ezáltal repedések alakulhatnak ki rajta.

A vágás megkezdése előtt finoman illesse oda a vágókorongot a munkadarabhoz. A túl kemény érintkezés a korong törését okozhatja.

Mindig csak egy munkadarabot vágjon. Soha ne helyezzen egymásra több vágandó munkadarabot a munkasztalra.

A hosszú munkadarabokat mindig támassza le, hogy a gép ne boruljon fel.

Acél vágásakor szikra képződik. Ne használja a gépet éghető vagy gyúlékony anyagok közelében.

Ne hagyja járni a szerszámot felügyelet nélkül. Csak akkor hagyja ott a szerszámot, ha az teljesen leállt.

Engedje el a kapcsológombot és várja meg, hogy a vágókorong leálljon, mielőtt kihúzza a munkadarabból.

Tartsa távol a kezét a vágási tartománytól. Tartsa távol a kezét a vágókorongtól.

Ha a vágókorong forog, ne nyúljon a munkadarab alá, vagy a korong közelébe, ill. alá. Forgó vágókorongnál ne próbálja meg eltávolítani a levágott anyagot.

Kerülje a forgó vágókorong előtti és mögötti tartományt.

Ne álljon a gépre. A gép felborulása vagy a vágókoronggal való nem szándékoit érintkezés súlyos sérüléseket okozhat.

Soha ne használja a gépet a munkadarab rögzítése nélkül. A vágandó munkadarabot mindig fogja be a satuba. A műszaki adatokat tartalmazó táblázatban megtalálható az a legkisebb munkadarabméret, melyet a gép biztonságos használatához figyelembe kell venni. Biztosítsa, hogy vágás közben a munkadarab legalább 80 mm-es darabja be legyen fogatva a satuba.

Soha ne tartsa meg a munkadarabot pusztá kézzel, mivel az vágáskor nagyon felforrósodik.

A feszültségcsúcsok olyan feszültségingadozásokat okoznak, melyek hatással lehetnek más, ugyanazon áramhálózatra csatlakoztatott elektromos készülékekre. A feszültségingadozások minimálisra csökkentéséhez a készüléket 0,233 Ω impedanciájú áramellátásra csatlakoztassa. Erre vonatkozó pontosabb információkat az áramszolgáltatójától kaphat.

A készüléket mindig maximum 30 mA hibaáramú hibaráram-védőkapsolóra kell csatlakoztatni.

A vágókorong cseréjéhez az AEG a 41A24RBF80 cikkszámú korongokat ajánlja.

A VÁGÓKORONG BEFOGÁSÁRA VONATKOZÓ BIZTONSÁGI ÚTMUTATÁSOK

A sérülésveszély minimálisra csökkentése érdekében a vágókorong használata előtt olvassa el a kezelési útmutatót és vegye figyelembe az utasításokat és figyelmeztetéseket. A figyelmeztetések figyelmen kívül hagyása a vágókorong károsodását, ill. sérüléseket okozhat. Őrizze meg jól a jelen útmutatót.

A jelen útmutatóban megnevezettől eltérő vágókorongok használata megnöveli a sérülésveszélyt. Csak olyan vágókorongokat használjon, melyek legalább a gépen feltüntetett fordulatszámhoz megfelelőek.

Ne használjon túl vastag vágókorongokat, mivel különben a külső karima nem zár az orsó érintkezési felületeivel. A túl

nagy korongok nekiütözköznek a védőburkolatnak, míg a túl vastag korongok megakadályozzák a biztosítócsap rögzülését az orsónál. Mindkét esetben komoly sérülésekkel járó súlyos balesetek történhetnek.

A vágókorong csak vastartalmú fémek vágására készült. Ne vágjon fát vagy követ a vágókoronggal. Ne vágjon magnéziumot vagy magnéziumótvözeteket a vágókoronggal.

A vágókorong csak szárazon vágáshoz használható. Ügyeljen az eltarthatósági dátumra (az orsón feltüntetett jelölés, pl. V07/2019).

Ne használjon sérült vágókorongokat. Ne használjon töredezett, repedezett vagy más módon sérült vágókorongokat.

Használat előtt biztosítsa, hogy a vágókorong helyesen van befogva és rögzítve van.

A vágókorong forgásiránya fel van tüntetve a szerszámon. A vágókorong cseréjekor biztosítsa, hogy a korongon feltüntetett forgásirány egyezik a szerszámon megadott forgásiránnyal.

Ne húzza rá túl erősen a vágókorongot, mivel ezáltal repedések alakulhatnak ki rajta.

Bizonyosodjon meg róla, hogy a darabológép a vágókorong befogásakor, ill. eltávolításakor ne legyen az áramellátásra csatlakoztatva.

Körültekintően tárolja a tartalék vágókorongokat, mivel azok könnyen megsérülnek.

Információk a vágókorongon található címkén

Az információk a vágókorongon található címkén FONTOSAK. Annak érdekében, hogy a helyes vágókorongot válassza, figyelmesen olvassa el ezeket az adatokat.

1. Gyártó, szállító, importőr vagy márkajel
2. A vágókorong névleges méretei, különösen a furatátmérő
3. Csiszolóanyag, szemcseméret, minőség vagy keménységi fok, kötés és erősítés, pl. 41A24RBF80.
41 → vágókorong típusa, egyenes vágókorong
A → csiszolóanyag: barna korund
24 → szemcseméret
R → minőség vagy keménységi fok
BF → kötés
80 → legnagyobb üzemi sebesség m/s egységben
4. Legnagyobb üzemi sebesség méter per szekundumban
5. Maximális fordulatszám 1/perc egységben
6. A csiszolószközök megfelelőségi nyilatkozata az EN 12413 szerint történik.
7. A használat korlátozása és a biztonság szempontjából releváns figyelmeztető szimbólumok
8. Nyomon követési kód, pl. gyártási/tételszám, lejárati dátum vagy sorozatszám

FENNMARADÓ KOCKÁZAT

Szabályos használat esetén sem lehet minden fennmaradó kockázatot kizárni. A használat során a következő veszélyek keletkezhetnek, amelyekre a kezelőnek különösen figyelnie kell:

- Stabilitás. Gondoskodjon róla és szükség esetén biztosítsa a szerszám stabil helyzetét.
- Por beelégzése. Adott esetben viseljen porvédő maszkot.
- A szikrák és forró fémek tüzet és égési sérüléseket okozhatnak a bőrön. Használatkor viseljen egyéni védőfelszerelést.

- Szemsérülések fémrészecskék miatt. Munkavégzőskor használjon megfelelő szemvédőt.
- Halláskárosodás. Korlátozza az expozíciót és viseljen megfelelő hallásvédőt.

SZÁLLÍTÁS ÉS TÁROLÁS

A darabológép szállítása közben a fogantyút mindig biztosítani kell a biztosítóláncsal.

A darabológépet mindig kocsival szállítsa.

A darabológépet száraz helyen, beakasztott biztosítóláncsal tárolja.

TERMÉKLEÍRÁS

- 1 Tartófogantyú, szigetelt fogófelület
- 2 Kapcsológomb
- 3 Felső burkolat
- 4 Felső fogantyú
- 5 Szénkefeburkolat
- 6 Szénkefe
- 7 Orsórögzítés
- 8 Alsó burkolat
- 9 Vágókorong
- 10 Vágási mélység beállítócsavar
- 11 Vágási mélység biztosító anya
- 12 Gérvágó vezetősin rögzítők
- 13 Gérvágó vezetősin
- 14 Rögzítőfurat
- 15 Satu
- 16 Szerszámkulcs
- 17 Munkasztal
- 18 Gumi láb
- 19 Gépfej biztosító lánc
- 20 Szénkefeburkolat
- 21 Szénkefe
- 22 Satu rögzítők
- 23 Satu beállítók
- 24 Terelőlemez

RENDELTESSZERŰ HASZNÁLAT

A darabológép fémek vágására szolgál. Ne használja nemfém anyagok vágására.

A készüléket csak olyan felnőttek használhatják, akik elolvasták az üzemeltetési útmutatót és megértették a használatlall összefüggő kockázatokat és veszélyeket.

A gépet erős munkafelületre kell rögzíteni. Ha a gép munkasztalán nem rögzítik biztosan, akkor az egész gép elmozdulhat vágás közben és súlyos sérüléseket okozhat.

A szerszámot csak száraz helyen, jó megvilágítás és megfelelő szellőztetés mellett szabad használni.

A szerszám csak végfelhasználói használatra készült és csak a fent leírtak szerint használható. Szakszerűtlen használat nem megengedett.

A készüléket kizárólag az alábbiakban leírtaknak megfelelően szabad használni.

CE-AZONOSSÁGI NYILATKOZAT

Gyártóként egyedüli felelősséggel kijelentjük, hogy a „Műszaki Adatok” alatt leírt termék a 2011/65/EK (RoHS), 2014/30/EU, 2006/42/EK irányelvek minden releváns előírásának, ill. az alábbi harmonizált normatív dokumentumoknak megfelel:

EN 62841-1:2015
EN 62841-3-10:2015+A11:2017
EN 55014-1:2017+A11:2020
EN 55014-2:2015
EN 61000-3-2:2014
EN 61000-3-11:2000
EN IEC 63000:2018

Winnenden, 2020-12-12

Alexander Krug
Managing Director



Műszaki dokumentáció összeállításra felhatalmazva

Techtronic Industries GmbH
Max-Eyth-Straße 10
71364 Winnenden
Germany

HÁLÓZATI CSATLAKOZTATÁS

A készüléket csak egyfázisú váltóáramra és a teljesítménytáblán megadott hálózati feszültségre csatlakoztassa. A csatlakoztatás védőérintkezés nélküli dugaszolóaljzatokra is lehetséges, mivel a készülék felépítése II. védettségi osztályú.

KARBANTARTÁS

Ne végezzen beállításokat, ha jár a motor.

Válassza le a gépet az áramellátásról, mielőtt kefé cserél vagy kenési, ill. karbantartási munkákat végez rajta.

Minden egyes használat után ellenőrizze a gépet sérülések, ill. meghibásodott alkatrészek szempontjából. Haladéktalanul javítsa meg vagy cserélje ki a hibás alkatrészeket, és tartsa a gépet mindig kifogástalan állapotban. Távolítsa el a felgyülemlt port.

A biztonságos és megbízható használat garantálásához valamennyi javítást szerződött szervizközponttal kell végeztetni. Kivételt képez a kívülről hozzáférhető szénkefék cseréje.

A sérült hálózati kábel csak a gyártó vagy szerződött szervizközpont cserélheti ki. Forduljon szerződött szervizközponthoz.

A gép szellőzőnyílásainak szabadon kell maradniuk.

Javításhoz, karbantartáshoz kizárólag AEG alkatrészeket és tartozékokat szabad használni. A készülék azon részeinek cseréjét, amit a kezelési útmutató nem engedélyez, kizárólag a javításra feljogosított márkaszerviz végezheti. (Lásd a szervizlistát)

Igény esetén a készülékről robbantott rajz kérhető a géptípus és a teljesítménycímként található hatjegyű szám megadásával az Ön vevőszolgálatánál, vagy közvetlenül a Techtronic Industries GmbH-től a Max-Eyth-Straße 10, 71364 Winnenden, Németország címen.

PÓTLKATRÉSZEK

Vágókorong (lásd 6. oldal, 9. rész)

	FIGYELEM! FIGYELMEZTETÉS! VESZÉLY!
	Bármilyen jellegű karbantartás vagy javítás előtt a készüléket áramtalanítani kell.
	Kérjük alaposan olvassa el a tájékoztatót mielőtt a gépet használja.
	Munkavégzés közben ajánlatos védőszemüveget viselni. Hallásvédő eszköz használata ajánlott! Hordjon e célra alkalmas porvédőmaszkot.
	Hordjon védőkesztyűt!
	Az elektromos eszközöket nem szabad a háztartási hulladékkal együtt ártalmatlanítani. Az elektromos és elektronikus eszközöket szelektíven kell gyűjteni, és azokat környezetbarát ártalmatlanítás céljából hulladékhasznosító üzemben kell leadni. A helyi hatóságoknál vagy szakkereskedőjénél tájékozódjon a hulladékudvarokról és gyűjtőhelyekről.
	II. védelmi osztályú elektromos szerszám. Olyan elektromos szerszám, amelynél az elektromos áramütés elleni védelem nem csak az alapszigeteléstől függ, hanem amelyben kiegészítő védőintézkedéseket, mint pl. kettős szigetelés vagy megerősített szigetelés, alkalmaznak. Nincs lehetőség védőérintkező csatlakoztatására.
	Nem alkalmas a munkadarab rögzítése nélküli („szabadkezes”) vágásra
	Nem alkalmas oldalcsiszolásra
	A sérült vágókorongot ki kell cserélni.
	Esőtől óvni kell és nem szabad nedves környezetben használni.
	Nem alkalmas nedves csiszolásra vagy darabolásra.
	Fém vágásához
	Forgásirány

	Üresjárati fordulatszám
	Voit AC
	Váltóáram
	Európai megfelelőségi jelölés
	Egyesült királyságbeli megfelelőségi jelölés
	Ukrán megfelelőségi jelölés
	Eurázsiai megfelelőségi jelölés

Proizvodna številka.....	4699 19 02..
.....	4740 21 02..
.....	4740 23 02..
.....	...000001-999999
Nazivna sprejemna moč.....	2300 W
Število vrtljajev v prostem teku.....	4280 min ⁻¹
Rezalne plošče-ø.....	355 mm
ø-izvrtine rezalne plošče.....	25,4 mm
Debelina plošče.....	3 mm
Vrsta rezalne plošče: ojačana rezalna plošča.....	Type 41
Moč rezanja 0°	
	120 x 115 mm
	115 mm
	115 mm
	130 mm
Moč rezanja 45°	
	105 x 95 mm
	100 mm
	115 mm
	100 mm
Teža po EPTA-proceduri 01/2014.....	16,5 kg

Informacije o hrupnosti

Vrednosti merjenja ugotovljene ustrezno z EN 62841.
Raven hrupnosti naprave ovrednotena z A, znaša tipično:
Nivo zvočnega tlaka (Nevarnost K=3dB(A)).....91,5 dB (A)
Višina zvočnega tlaka (Nevarnost K=3dB(A)).....104,5 dB (A)

Nosite zaščito za sluh!

OPOZORILO!

Raven vibracij in hrupa, navedena v tem informativnem listu, je bila izmerjena v skladu s standardiziranim preskusom iz EN 62841 in jo je mogoče uporabljati za primerjavo orodij med seboj. Mogoče jo je tudi uporabiti za predhodno oceno izpostavljenosti.

Navedena raven vibracij in hrupa predstavlja glavno uporabo orodja. Če pa se orodje uporablja za različne namene, z različnimi dodatki ali slabo vzdrževano, se lahko vibracije in hrup razlikujejo. To lahko znatno poveča raven izpostavljenosti v celotnem delovnem obdobju.

Pri oceni ravni izpostavljenosti vibracijam in hrupu je treba upoštevati tudi čas, ko je orodje izklopljeno ali ko teče, vendar dejansko ne opravlja dela. To lahko bistveno zmanjša raven izpostavljenosti v celotnem delovnem obdobju.

Ugotovite dodatne varnostne ukrepe za zaščito upravljavca pred učinki vibracij in/ali hrupa, kot so: vzdrževanje orodja in dodatkov, tople roke, organizacija delovnih vzorcev.

⚠ OPOZORILO! Preberite vsa varnostna opozorila in navodila, prikaže in specifikacije tega električnega orodja. Zakasnelo upoštevanje sledečih navodil lahko povzroči električni udar, požar in/ali težke poškodbe. **Vsa opozorila in napotila shranite, ker jih boste v prihodnje še potrebovali.**

⚠ VARNOSTNI NAPOTKI ZA REZALNIK KOVIN

- a) **Vi in osebe v bližini se zadržujte izven dosega vrtljive rezalne plošče.** Zaščitni pokrov ščiti upravljavce pred zlomljenimi delci rezalne plošče in nenamernim stikom z rezalno ploščo.
- b) Na električnem orodju uporabljajte samo vezane ojačane rezalne plošče. Da lahko na električno orodje namestite pribor, še ne pomeni, da je uporaba varna.
- c) **Dovoljeno število vrtljajev uporabljenega orodja mora biti vsaj tako visoko, kot je največje število vrtljajev električnega orodja.** Pribor, ki se vrti hitreje od dovoljenega števila vrtljajev, se lahko polomi in razleti.
- d) **Brusila lahko uporabljate samo za vrste uporabe, ki jih priporoča proizvajalec. Na primer: Nikoli ne brusite s stransko ploskvijo rezalne plošče.** Rezalne plošče so namenjene odstranjevanju materiala z robom plošče. Brusilo se lahko zaradi bočnega delovanja sile zlomi.

e) **Za izbrani brusilni kolot vedno uporabljajte nepoškodovane vpenjalne prirobnice pravilne velikosti in oblike.** Ustrezne prirobnice podpirajo brusilni kolot in tako zmanjšujejo nevarnost, da bi se kolot zlomil.

f) **Zunanji premer in debelina vsadnega orodja morata ustrezati meram Vašega električnega orodja.** Napačno dimenzioniranih vsadnih orodij ne boste mogli dovolj dobro zavarovati ali nadzorovati.

g) Velikost trna rezalne plošče in prirobnice mora ustrezati velikosti vretena električnega orodja. Rezalne plošče in prirobnice, katerih odprtine v trnu ne ustrezajo pritrditvenim elementom električnega orodja, se vrtijo neenakomerno, močno vibrirajo in lahko vodijo v izgubo nadzora nad orodjem.

h) Ne uporabljajte poškodovanih rezalnih plošč. Pred vsako uporabo preverite, ali so rezalne plošče okrušene ali razpokane. Če vam električno orodje ali rezalna plošča pade na tla, preverite, če se je poškodovala ali namestitve nepoškodovano rezalno ploščo. Po pregledu in namestitvi rezalne plošče se vi in osebe v bližini ne približujte območju vrtenja rezalne plošče. Vključite orodje in počakajte, da se eno minuto vrti pri najvišjih obratih. Poškodovane rezalne plošče v času preverjanja običajno razpadejo.

i) Nosite osebno varovalno opremo. Upoštevajte namen uporabe in se zaščitite z zaščito za obraz, zaščito za oči ali zaščitnimi očali. Če je to ustrezno, nosite protiprašno masko, zaščito za sluh, zaščitne rokavice in poseben

predpasnik, ki zadržuje delce brušenja ali obdelovanca. Zaščita za oči mora štiti pred letječimi tučki, ki nastanejo ob različnih uporabah. Protiprašna maska ali dihalna maska mora filtrirati prašne delce, ki nastanejo med uporabo. Daljša izpostavljenost glasnemu hrupu lahko povzroči izgubo sluha.

j) Pazite, da bodo druge osebe varno oddaljene od Vašega delovnega območja. Vsak, ki stopi na delovno območje, mora nositi osebno zaščitno opremo. Odlomljeni delci obdelovanca ali zlomljena vsadna orodja lahko odletijo stran in povzročijo telesne poškodbe, tudi izven neposrednega delovnega območja.

k) Priključni kabel držite stran od orodja z vrtljivim vretenom. Če izgubite nadzor nad električnim orodjem, se lahko ujame ali pretрга priključni kabel, pri tem pa vam lahko dlan oziroma roko ujame v orodje z vrtljivim vretenom.

l) Prezračevalne reže Vašega električnega orodja morate redno čistiti. Ventilator motorja povleče v ohišje prah in velika količina nabranega prahu je lahko vzrok za električno nevarnost.

m) Električnega orodja ne upravljajte v bližini gorljivih materialov. Električnega orodja ne upravljajte, če stoji na gorljivi površini, kot je na primer les. Iskre lahko takšne materiale vnamejo.

n) Ne uporabljajte vsadnih orodij, ki za hlajenje potrebujejo tekočino. Uporaba vode ali drugih tekočin lahko povzroči električni udar.

Povratni udarec in ustrezna opozorila

Povratni udarec je nenadna reakcija v primeru stisnjene ali blokirane vrtljive rezalne plošče. Stisk ali blokada sproži takojšnjo zaustavitev vrtljivih rezalne plošče, kar pa povzroči, da se rezalnik nenadzorovano premika navzgor v smeri upravljavca.

Če se na primer brusilni kolut zatakne ali zablokira v obdelovancu, se lahko rot brusilnega koluta, ki je potopljen v obdelovanec, zaplete vanj in brusilni kolut se odloži ali povzroči povratni udarec. Blokirni koluti se lahko pri tem tudi zlomijo.

Povratni udarec je posledica napa ne ali pomanjkljive uporabe električnega orodja. Preprečite ga lahko z ustreznimi previdnostnimi ukrepi. Navedeni so v nadaljevanju besedila.

a) Dobro držite električno orodje in premaknite telo in roke v položaj, v katerem boste lahko prestregli moč povratnega udarca.

Z ustreznimi previdnostnimi ukrepi lahko uporabnik obvlada moč povratnih udarcev.

b) Ne zadržujte se pred in za vrtljivo rezalno ploščo. Če pride do povratnega udarca, bo rezalnik poglodal navzgor v smeri upravljavca.

c) Ne nameščajte verižnega žaginega lista, dleta, segmentne diamantne plošče, katere korak je večji od 10 mm, ali nazobčanega žaginega lista. Tovrstna rezila pogosto povzročijo povratni udarec ali izgubo nadzora nad električnim orodjem.

d) Preprečite, da bi se rezalna plošča »blokirala« oziroma nanjo ne pritiskajte premočno. Ne poskušajte rezati pregloboko. Če boste rezalno ploščo preobremenili, boste s tem povečali možnost za zatikanje in blokiranje, kar lahko povzroči povratni udarec ali zlom rezalne plošče.

e) Če se rezalna plošča zagodzi ali prekinete delo, električno orodje izklopite in rezalnika ne premikajte, dokler se rezalna plošča popolnoma ne ustavi. Nikoli ne poskušajte iz reza, ki ste ga naredili, izvleči še delujoče rezalne plošče, saj lahko to povzroči

povratni udarec. Ugotovite in odpravite vzrok zagoditve.

f) Dokler se električno orodje nahaja v obdelovancu, ga ne smete ponovno vklopiti. Počakajte, da bo rezalna plošča dosegla polno število vrtljajev in šele potem previdno nadaljujte z rezanjem. V nasprotnem primeru se lahko plošča zatakne, skoči iz obdelovanca ali povzroči povratni udarec.

g) Večje obdelovance podprite, saj s tem zmanjšate nevarno povratnega udarca, ki je posledica zagodene plošče. Veliki obdelovanci se lahko ukrivajo pod lastno težo. Podporo namestite pod obdelovanec v bližino reza in roba obdelovanca na obeh straneh rezalne plošče.

NADALJNA VARNOSTNA IN DELOVNA OPOZORILA

Med rezanjem vedno nosite zaščito za oči in ušesa.

Uporabljajte osebno varovalno opremo, kot so protiprašna maska, rokavice in predpasnik. Če obstaja nevarnost padajočih predmetov, nosite čelado ali zaščito za glavo.

Pred uporabo se prepričajte, da je rezalna plošča pravilno vpeta in zategnjena. Nato vklopite rezalnik in ga na varni oddaljenosti v prostem teku pustite teči 30 sekund. Če se pojavijo močne vibracije, stroj takoj izklopite in zamenjajte rezalno ploščo.

Pred rezanjem se prepričajte, da so vse prilagoditve varno nastavljene.

Pred kakršnimi koli nastavitvami se prepričajte, da je napajalni kabel izklopljen. Če napajalni kabel ni izklopljen, obstaja nevarnost, da se rezalnik nenamerno vklopi, kar pa lahko povzroči hude telesne poškodbe.

Namestite vse dele rezalnika in ga šele nato priklopite v omrežno napajanje.

Izdelek ne sme biti priklopljen v omrežno napajanje med nameščanjem delov, nastavitvami, menjavo rezalne plošče ali ko ni v uporabi.

Pred vsako uporabo opravite vizualni pregled rezalne plošče. Preverite, ali je rezalna plošča razcepljena in ali ima razpoke. Poškodovane rezalne plošče ne uporabljajte.

Ne uporabljajte žaginih listov.

Ne uporabljajte predeblih rezalnih plošč, saj zunanja prirobnica v tem primeru nima stika s kontaktnimi površinami vretena. Prevelike rezalne plošče se dotikajo varovalne rezalne plošče, medtem ko debele rezalne plošče preprečujejo zaskok varovalnega zatiča na vretenu. V obeh primerih lahko pride do hudih nesreč in težkih telesnih poškodb.

Ne odstranjujte varovalne rezalnih plošč na rezalniku. Rezalnika ne upravljajte, če ima odstranjeno katero od varoval ali pokrovov. Pred uporabo se prepričajte, da vsa varovala delujejo pravilno.

Pred zagonom rezalnika se prepričajte, da rezalna plošča ne reže delovne mize. Če se rezalna plošča med delovanjem dotakne delovne mize, jo lahko poškoduje.

Z rezalnikom ne režite lesa ali zidov. Ne uporabljajte za rezanje magnezija ali magnezijevih zlitin.

Rezalne plošče ne zategnite premočno, saj lahko tako nastanejo razpoke.

Ko začnete rezati, se z rezalno ploščo počasi in postopoma približajte obdelovancu. Grob udarec ob obdelovalcu lahko zlomi rezalno ploščo.

Vedno režite samo en obdelovanec naenkrat. Na delovno mizo hkrati ne dajate več kot enega obdelovanca.

Dolge obdelovance vedno podprite in tako preprečite, da bi se rezalnik prevrnili.

Rezanje železa povzroča iskre. Rezalnika ne uporabljajte v bližini vnetljivih in gorljivih materialov.

Orodje ne pustite delovati brez nadzora. Nadzirajte orodje, dokler se popolnoma ne ustavi.

Preden izvlečete obdelovanec, vedno sprostite stikalo za vklop/izklop in počakajte, da se rezalna plošča preneha vrteti.

Z rokami ne segajte v območje reza. Z rokami ne segajte v območje rezalne plošče.

Med vrtenjem rezalne plošče ne segajte pod obdelovanec, v območje okrog obdelovanca ali pod rezalno ploščo. Odrezanega materiala ne poskušajte odstraniti, medtem ko se rezalna plošča še vrti.

Ne zadržujte se pred in za vrtljivo rezalno ploščo.

Ne stojte na rezalniku. Nenamerni stik z rezalno ploščo ali prevrnitev rezalnika lahko povzroči hude poškodbe.

Dela nikoli ne opravljajte »prostorčno«. Pred delom na obdelovancu tega vedno vrnite v primež. Informacije o najmanjši varni velikosti obdelovanca glejte tabelo s specifikacijami. Za varno delo zagotovite, da bo med rezanjem najmanj 80 mm obdelovanca vpetega v čeljusti primeža.

Obdelovanca nikoli ne držite z nezaščitenimi rokami, saj se med rezanjem zelo segreje.

Energetski sunek povzroči nihanja v napetosti, ki lahko vpliva na električne naprave, priključene v isto električno omrežje. Izdelek priključite na omrežno napetost z impedanco 0,233 Ω in tako zmanjšajte nihanja v napetosti. Za dodatna pojasnila se obrnite na dobavitelja električne energije.

Priporočamo, da orodje vedno priklopite v zaščitno stikalo na preostali tok, katere nazivni preostali tok znaša 30 mA ali manj.

Ko bo treba rezalno ploščo zamenjati, AEG priporoča, da jo zamenjate z rezalno ploščo s številko artikla 41A24RBF80.

VARNOSTNA OPOZORILA ZA VPENJANJE REZALNE PLOŠČE

Za zmanjševanje nevarnosti poškodb mora uporabnik pred uporabo rezalne plošče prebrati in razumeti navodila, opozorila in uporabniški priročnik. Če opozoril ne upoštevate, se rezalna plošča lahko zlomi, pride pa lahko tudi do hudih telesnih poškodb. Ta navodila shranite.

Uporaba rezalnih plošč, ki niso priporočene v navodilih za uporabo rezalnika, poveča tveganje telesnih poškodb. Uporabljajte samo rezalne plošče, katerih navedeno število vrtljajev je enako ali večje od števila vrtljajev, ki je navedeno na rezalniku.

Ne uporabljajte predeblih rezalnih plošč, saj zunanja prirobnica v tem primeru nima stika s kontaktnimi površinami vretena. Prevelike rezalne plošče se dotikajo varovalne rezalne plošče, medtem ko debele rezalne plošče preprečujejo zaskok varovalnega zatiča na vretenu. V obeh primerih lahko pride do hudih nesreč in težkih telesnih poškodb.

Rezalna plošča je namenjena rezanju železnih kovin. Ne režite lesa ali zidov. Ne uporabljajte za rezanje magnezija ali magnezijevih zlitin.

Ta rezalna plošča je primerna samo za suho rezanje. Uporabite jo pred datumom poteka roka uporabnosti (oznaka na odprtini v trnu, npr. V07/2019).

Ne uporabljajte poškodovanih rezalnih plošč. Ne uporabljajte okrušenih, razpokanih ali kako drugače poškodovanih rezalnih plošč.

Pred uporabo se prepričajte, da je rezalna plošča pravilno vpeta in zategnjena.

Smer vrtenja rezalne plošče je označena na orodju. Ob namestitvi in zamenjavi rezalne plošče se prepričajte, da je na rezalni plošči označena smer vrtenja enaka smeri vrtenja, označeni na orodju.

Rezalne plošče ne zategnite premočno, saj lahko tako nastanejo razpoke.

Med nameščanjem in odstranjevanjem rezalnih plošč ne sme biti rezalnik priključen na omrežno napetost.

Nadomestne rezalne plošče skladiščite pazljivo, saj se hitro poškodujejo.

Informacije na nalepki rezalne plošče

Informacije na nalepki rezalne plošče so POMEMBNE. Pazljivo preberite in preverite navodila, saj boste le tako lahko izbrali ustrezen tip rezalne plošče.

1. Proizvajalec, dobavitelj, uvoznik ali blagovna znamka
2. Nazivne mere rezalne plošče, še posebej premeri izvrtin
3. Tip brusa, granulacija, stopnja trdote, tip lepljenja in uporaba ojačitev npr. 41A24RBF80.
41 -> Tip rezalne plošče, ravna rezalna plošča
A -> Abraziven material: rjavi korund
24 -> Velikost granulacije
R -> Stopnja trdote
BF -> Tip lepljenja
80 -> Najvišja delovna hitrost m/s
4. Najvišja delovna hitrost v metrih na sekundo
5. Najvišje dovoljeno število vrtljajev v 1/min
6. Za izjavo o skladnosti morajo biti abrazivni izdelki označeni z EN 12413.
7. Omejitev uporabe in varnostni opozorilni simboli.
8. Koda sledljivosti, npr. št. proizvoda/serije, rok uporabnosti ali serijska številka

PREOSTALA TVEGANJA

Tudi pri pravilni uporabi vseh pretalih tveganj ni mogoče izključiti. Pri uporabi lahko pride do sledečih nevarnosti, na katere naj bo uporabnik zmeraj pozoren:

- Stabilnost. Zagotovite, da je orodje stabilno in ga po potrebi zavarujte.
- Vdihavanje prahu. Če je treba, nosite zaščitno masko.
- Iskre in vroči železni delci lahko povzročijo požar in ožganine. Med uporabo nosite osebno varovalno opremo.
- Nevarnost poškodbe oči zaradi železnih delcev. Med delom nosite zaščito za oči.
- Nevarnost poškodbe sluha – omejite izpostavljenost hrupu in nosite ustrezno zaščito sluha.

PREVAŽANJE IN SKLADIŠČENJE

Med prevažanjem rezalnika mora biti ročaj vedno zavarovan z varnostno verigo.

Rezalnik prevažajte z vozičkom.

Rezalnik skladiščite na suhem mestu, kjer je zavarovan z varnostno verigo.

VSE O VAŠEM IZDELKU

- 1 Ročaj, izolirana površina
- 2 Sprožilno stikalo
- 3 Zgornje varovalo
- 4 Zgornji ročaj
- 5 Pokrov za karbonske krtače
- 6 Karbonske krtače

- 7 Blokirni gumb vretena
- 8 Spodnje varovalo
- 9 Rezalna plošča
- 10 Nastavitveni vijak za globino reza
- 11 Varovalna matica za globino reza
- 12 Pritrdilna ročica za poševno vodilo
- 13 Poševno vodilo
- 14 Odprtina za vpetje
- 15 Primež
- 16 Ključ
- 17 Delovna miza
- 18 Gumijasto podnožje
- 19 Zaščitna veriga za glavo rezalnika
- 20 Pokrov za karbonske krtače
- 21 Karbonske krtače
- 22 Pritrdilna ročica na primežu
- 23 Prilagoditvena ročica na vpenjalu
- 24 Pločevina za preusmerjanje odrezkov

UPORABA V SKLADU Z NAMEMBNOSTJO

Rezalnik kovin je namenjen rezanju kovinskih materialov. Ne uporabljajte ga na materialih, ki niso kovinski.

Z izdelkom naj upravljajo samo odrasli upravljavci, ki so prebrali navodila za uporabo in razumejo tveganja ter nevarnosti uporabe.

Rezalnik mora biti pritrjen na trdno delovno površino. Če delovna miza stroja ni varno pritrjena, se lahko med rezanjem celoten rezalnik premakne, kar poveča nevarnost za resne telesne poškodbe.

Izdelek se lahko uporablja na suhih mestih, ob odlični osvetlitvi prostora in z ustreznim prezračevanjem.

Izdelek je namenjen končnim uporabnikom in se sme uporabljati le, kot je opisano zgoraj. Ni namenjen uporabi v druge namene.

Ta naprava se sme uporabiti samo v skladu z namembnostjo uporabiti samo za navede namene.

CE-IZJAVA O KONFORMNOSTI

Kot proizvajalec izjavljamo na svojo izključno odgovornost, da je izdelek, opisan pod »Tehnični podatki«, v skladu z vsemi ustreznimi predpisi direktiv 2011/65/EU (RoHS), 2014/30/EU, 2006/42/EG in naslednjimi usklajenimi normativnimi dokumenti:

EN 62841-1:2015
 EN 62841-3-10:2015+A11:2017
 EN 55014-1:2017+A11:2020
 EN 55014-2:2015
 EN 61000-3-2:2014
 EN 61000-3-11:2000
 EN IEC 63000:2018

Winnenden, 2020-12-12

 Alexander Krug
 Managing Director



Pooblaščen za izdelavo spisov tehnične dokumentacije.

Techtronic Industries GmbH
 Max-Eyth-Straße 10
 71364 Winnenden
 Germany

OMREŽNI PRIKLJUČEK

Priključite samo na enofazni izmenični tok in samo na omrežno napetost, ki je označena na tipski ploščici. Priključitev je možna tudi na vtičnice brez zaščitnega kontakta, ker obstaja nadgradnja zaščitnega razreda.

VZDRŽEVANJE

Rezalnika ne nastavljajte, ko motor deluje.

Pred zamenjavo krtač, mazanjem ali kakršnimi koli vzdrževalnimi deli na rezalniku se prepričajte, da je rezalnik izklopljen iz električnega napajanja.

Po vsaki uporabi preverite, ali je rezalnik poškodovan in ali ima zlomljene dele. Poškodovane dele nemudoma popravite ali zamenjajte in tako ohranjajte rezalnik v brezhibnem stanju. Očistite nabrani prah.

Za zagotavljanje varnega in zanesljivega delovanja naj vsa popravila opravi pooblaščen servisni center. Izjema so zamenjavanja krtač, do katerih lahko dostopate z zunanje strani.

Če je poškodovan napajalni kabel, ga sme zamenjati zgolj proizvajalec ali pooblaščen servisni center, s čimer preprečite morebitne nevarnosti. Stopite v stik s pooblaščenim servisnim centrom.

Prezračevalne odprtine stroja morajo biti vedno proste.



Uporabljajte samo AEG pribor in nadomestne dele. Poskrbite, da sestavne dele, katerih zamenjava ni opisana, zamenjajo v AEG servisni službi (upoštevajte brošuro Garancija/Naslovi servisnih služb).







Po potrebi je mogoče pri vašem servisnem mestu ali neposredno pri Techtronic Industries GmbH, Max-Eyth-Straße 10, 71364 Winnenden, Germany, naročiti eksplozijsko risbo naprave ob navedbi tipa stroja in na tablici navedene šestmestne številke.

NADOMESTNI DELI

Rezalna plošča (glejte stran 6, razdelek 9)

SIMBOLI

	POZOR! OPOZORILO! NEVARNO!
	Pred vsemi deli na stroju izvlecite vtičak iz vtičnice.
	Prosimo, da pred uporabo pazorno preberete to navodilo za uporabo.
	Pri delu s strojem vedno nosite zaščitna očala. Nosite zaščito za sluh! Nosite ustrezno masko proti prahu.
	Nositi zaščitne rokavice

	Električnih naprav ni dovoljeno odstranjevati skupaj z gospodinjskimi odpadki. Električne in elektronske naprave je potrebno zbirati ločeno in za okolju prijazno odstranitev, oddati podjetju za reciklažo. Pri krajevnem uradu ali vašem strokovnem prodajalcu se pozanimajte glede reciklažnih dvorišč in zbirnih mest.
	Električno orodje zaščitnega razreda II. Električno orodje, pri katerem zaščita pred električnim udarom ni odvisna zgolj od osnovne izolacije, temveč tudi od tega, da so uporabljeni dodatni ukrepi, kot dvojna ali okrepljena izolacija. Ni priprave za priključek zaščitnega vodnika.
	Ni primerno za prostoročno rezanje.
	Ni primerno za stransko brušenje.
	Zamenjajte poškodovano rezalno ploščo.
	Ne izpostavljajte dežju oziroma ne uporabljajte v vlažnih prostorih.
	Ni primerno za mokro brušenje ali rezanje.
	Samo za rezanje kovinskih materialov.
	Smer vrtenja
	Število vrtljajev v prostem teku
	Napetost
	Izmenični tok.
	Evropska oznaka za združljivost
	Britanska oznaka za združljivost
	Ukrajinska oznaka za združljivost
	Evrazijska oznaka za združljivost

Broj proizvodnje.....	4699 19 02...
.....	4740 21 02...
.....	4740 23 02...
.....	...000001-999999
Snaga nominalnog prijema.....	2300 W
Broj okretaja praznog hoda.....	4280 min ⁻¹
Rezne ploče-ø.....	355 mm
ø-bušotine rezne ploče.....	25,4 mm
Debljina ploče.....	3 mm
Vrsta rezne ploče: ojačana brusna rezna ploča.....	Type 41
Snaga rezanja 0°	
□.....	120 x 115 mm
○.....	115 mm
○.....	115 mm
L.....	130 mm
Snaga rezanja 45°	
□.....	105 x 95 mm
○.....	100 mm
○.....	115 mm
L.....	100 mm
Težina po EPTA-proceduri 01/2014.....	16,5 kg

Informacije o buci

Mjerne vrijednosti utvrđene odgovarajuće EN 62841.

A-ocijenjeni nivo buke aparata iznosi tipično:

Nivo pritiska zvuka (Nesigurnost K=3dB(A)).....91,5 dB (A)

Nivo učinka zvuka (Nesigurnost K=3dB(A)).....104,5 dB (A)

Nositi zaštitu sluha!**UPOZORENIE!**

Razine emisije vibracija i buke navedena u ovom informacijskom listu izmjerene su u skladu sa standardiziranim ispitom koji propisuje EN 62841 i mogu se upotrebljavati za međusobnu usporedbu alata. Također se mogu upotrebljavati za prethodnu procjenu izloženosti.

Navedene razine emisija vibracija i buke predstavljaju glavnu svrhu primjene alata. Međutim, ako se alat upotrebljava u druge svrhe, s drugim priborom ili se ne održava dovoljno, emisije vibracija i buke mogu biti drukčije. To može značajno povećati razinu izloženosti tijekom cjelokupna razdoblja rada.

Procjena razine izloženosti vibracijama i buci također bi u obzir trebala uzeti razdoblja tijekom kojih je alat isključen ili kada je uključen, no njime se ne obavlja nikakav rad. Time se značajno može smanjiti razina izloženosti tijekom cjelokupna razdoblja rada.

Utvrđite dodatne sigurnosne mjere kako biste zaštitili rukovatelja od ovih učinaka vibracija i/ili buke, primjerice: održavanje alata i pribora, osiguravanje da ruke budu tople, organizacija obrazaca rada.

A UPOZORENIE! Treba pročitati sve napomene o sigurnosti, upute, prikaze i specifikacije za ovaj električni alat. Propusti kod pridržavanja sljedećih uputa može uzrokovati strujni udar, požar i/ili teške ozljede. **Sačuvajte sve napomene o sigurnosti i upute za buduću primjenu.**

A SIGURNOSNA UPOZORENJA ZA REZNU BRUSILICU

a) Držite sebe i osobe u blizini izvan ravnine rotirajuće rezne ploče. Zaštitna hauba štiti operatera od slomljenih dijelova rezne ploče i slučajnog dodira s pločom.

b) Za svoj električni alat koristite samo lijepljene ojačane rezne ploče. Samo zato što se na električni alat može priključiti dodatni pribor, ne jamči sigurnu uporabu alata.

c) Dozvoljeni broj okretaja alatnih nastavaka mora najmanje biti toliko kao što je i najveći broj okretaja naveden na električnom alatu. Oprema koja ima veći broj okretaja od dozvoljenog može se polomiti i razletjeti.

d) Brusna tijela se smiju koristiti samo za preporučene mogućnosti primjene. Npr.: ne brusite nikada sa bočnom površinom brusne ploče za rezanje. Brusne ploče za rezanje predviđene su za rezanje materijala sa rubom ploče. Bočnim djelovanjem na ova brusna tijela one se mogu polomiti.

e) Za brusne ploče koje ste odabrali koristite uvijek neoštećene stezne prirubnice odgovarajuće veličine i oblika. Prikladne prirubnice služe za stezanje brusnih ploča i tako smanjuju opasnost od loma brusnih ploča.

f) Vanjski promjer i debljina radnog alata moraju odgovarati dimenzijama vašeg električnog alata. Pogrešno dimenzionirani električni alati ne mogu se dovoljno zaštititi ili kontrolirati.

g) Veličina otvora reznih ploča i prirubnica mora se točno uklopiti na brusno vreteno električnog alata. Rezne ploče i prirubnice s otvorima koji se dobro ne uklapaju na vreteno električnog alata okreću se neujednačeno, jako vibriraju i mogu uzrokovati gubitak kontrole.

h) Ne koristite oštećene rezne ploče. Prije svake uporabe provjerite imaju li rezne ploče lomove i pukotine. Ako je električni alat pao, pregledajte ima li oštećenja, ili postavite neoštećenu reznu ploču. Nakon pregleda alata i ugradnje rezne ploče, stanite i držite sebe i osobe u blizini izvan ravnine rotirajuće rezne ploče te pokrenite električni alat na maksimalnu brzinu na minutu i bez opterećenja. Oštećene rezne ploče obično puknu tijekom ovog ispitivanja.

i) Nosite osobnu zaštitnu opremu. Ovisno o primjeni, koristite zaštitu za lice, zaštitu za oči ili zaštitne naočale. Ako je prikladno, nosite masku za prašinu, zaštitu za uši, zaštitne rukavice ili posebnu pregaču kako biste se zaštitili od malih brusnih čestica ili

dijelova obradaka. Zaštita za oči mora štiti od letećih krhotina nastalih različitim obradnim postupcima. Maska za prašinu ili respirator mora filtrirati prašinu koja nastaje tijekom uporabe. Ako ste duže vrijeme izloženi jakoj buci, može doći do gubitka sluha.

j) Ako radite sa drugim osobama, pazite na siguran razmak od njihovog radnog područja. Svatko tko stupi u radno područje mora nositi osobnu zaštitnu opremu. Odlomljeni komadiči izratka ili odlomljeni radni alati mogu odletjeti i uzrokovati ozljede i izvan neposrednog radnog područja.

k) Kabel za napajanje držite dalje od rotirajućeg dodatnog pribora. Ako izgubite kontrolu nad električnim alatom, kabel za napajanje može biti odsječen ili se može zakačiti, a ruka se može uhvatiti u rotirajući dodatni pribor.

l) Redovito čistite otvore za hlađenje vašeg električnog alata. Ventilator motora uvlači prašinu u kućište električnog alata, a veliko nakupljanje metalne prašine može uzrokovati električne opasnosti.

m) Ne koristite električni alat u blizini zapaljivih materijala. Ne koristite električni alat dok je postavljen na zapaljivu površinu kao što je drvo. Iskre mogu zapaliti ove materijale.

n) Ne koristite radne alate koji zahtijevaju tekuća rashladna sredstva. Primjena vode ili ostalih tekućih rashladnih sredstava može dovesti do električnog udara.

Povratni udar i odgovarajuće upute upozorenja

Povratni udar je iznenadna reakcija zbog zakačene ili zaključane rotirajuće rezne ploče. Zakačenje ili blokiranje dovodi do naglog zaustavljanja rotirajuće rezne ploče što uzrokuje da se jedinica za rezanje nekontrolirano ubrzava prema gore u smjeru operatera.

Ako bi se npr. brusna ploča zaglavila ili blokirala u izratku, tada rub brusne ploče koja je zarezala u izradak može odlomiti brusnu ploču ili uzrokovati povratni udar. Kod toga se brusne ploče mogu i odlomiti.

Povratni udar je posljedica pogrešne ili neispravne uporabe električnog alata. On se može spriječiti prikladnim mjerama opreza, kao što su dolje opisane.

a) Električni alat držite čvrsto i vaše tijelo i ruke dovedite u položaj u kojem možete preuzeti sile povratnog udara. Osoba koja rukuje električnim alatom može prikladnim mjerama opreza ovladati povratnim udarom.

b) Nemojte stajati u ravnini ispred i iza rotirajuće rezne ploče. Ako dođe do povratnog udarca, jedinica za rezanje usmjerava se prema gore u smjeru operatera.

c) Ne koristite lančanik pile, oštricu za rezbarenje drva, segmentiranu dijamantnu reznu ploču širine više od 10 mm ili nazubljeni list pile. Takve oštrice uzrokuju česte povratne udarce i gubitak kontrole nad električnim alatom.

d) Nemojte "zaglavljivati" reznu ploču ili je previše pritiskati. Nemojte previše duboko rezati. Prekomjerno naprezanje rezne ploče povećava opterećenje i mogućnost povratnog udarca ili pucanja rezne ploče.

e) Kada se rezna ploča zaglavi, ili ako želite prekinuti rad iz nekog razloga, isključite električni alat i držite jedinicu za rezanje nepomično dok se rezna ploča ne zaustavi u potpunosti. Nikada ne pokušavajte ukloniti reznu ploču iz reza dok je u pokretu, inače može doći do povratnog udarca. Istražite uzrok

zaglavljivanja rezne ploče i poduzmite korektivne mjere kako biste ga uklonili.

f) Ne uključivajte ponovno električni alat sve dok se brusna ploča za rezanje nalazi zarezana u izratku. Prije nego što oprezno nastavite za rezanjem, ostavite da brusna ploča za rezanje prvo postigne svoj puni broj okretaja. Inače bi se brusna ploča mogla zaglaviti, odskočiti iz izratka ili uzrokovati povratni udar.

g) Veće izratke morate podupirati, kako biste smanjili rizik od prignječanja i povratnog udarca rezne ploče. Veći izradci mogu se saviti pod vlastitom težinom. Izradak mora biti poduprt s obje strane rezne ploče, blizu reza i na rubu.

OSTALE SIGURNOSNE I RADNE UPUTE

Kod rezanja uvijek nosite zaštitu za oči i uši.

Nosite osobnu zaštitnu opremu kao što je maska za prašinu, rukavice i pregača. Ako postoji opasnost od padajućih predmeta, nosite kacigu ili zaštitu za glavu.

Prije uporabe provjerite je li brusna rezna ploča pravilno pritegnuta i učvršćena te pustite reznu brusilicu da se okreće 30 sekundi bez opterećenja u praznom hodu. Ako postoje jake vibracije, odmah isključite reznu brusilicu i zamijenite reznu ploču.

Prije rezanja provjerite jesu li sve postavke sigurne.

Prije izvođenja bilo kakvog podešavanja, provjerite je li kabel isključen iz napajanja. Ako kabel za napajanje nije isključen, postoji opasnost da se rezna brusilica slučajno uključi, što može dovesti do ozbiljnih ozljeda.

Montirajte sve dijelove rezne brusilice prije priključivanja na napajanje.

Uređaj nikada ne smije biti priključen na napajanje kada sastavljate dijelove, vršite podešavanja, instalirate ili uklanjate reznu ploču, ili kada se uređaj ne koristi.

Prije svake uporabe vizualno provjerite brusnu reznu ploču. Pregledajte ima li rezna ploča procjepe ili pukotine. Ne koristite oštećene brusne rezne ploče.

Ne koristite listove pile.

Ne koristite predebele rezne ploče, jer se u suprotnom vanjska prirubnica neće zahvatiti s kontaktnim površinama vretena. Prevelike rezne ploče će udariti u zaštitni poklopac, dok će predebele rezne ploče spriječiti da zatik za blokiranje zahvati vreteno. Bilo koja od ovih situacija može rezultirati ozbiljnom nesrećom i uzrokovati ozbiljne ozljede.

Zaštitni poklopci rezne ploče ne smiju se skidati. Nikada ne koristite reznu brusilicu s uklonjenom zaštitom ili poklopcem. Prije svake uporabe provjerite rade li svi zaštitni poklopci ispravno.

Prije pokretanja rezne brusilice provjerite da rezna ploča ne brusi po radnom stolu. Ako za vrijeme rada rezna ploča brusi po radnom stolu, to može dovesti do njezinog oštećenja.

Ne koristite reznu brusilicu za rezanje drva ili kamena. Ne koristite reznu brusilicu za rezanje magnezija ili magnezijevih legura.

Ne pritezite previše reznu ploču, jer to može izazvati pukotine.

Prije početka rezanja lagano pritisnite brusnu reznu ploču na izradak. Snažan pritisak može uzrokovati pucanje rezne ploče.

Uvijek režite samo jedan izradak u isto vrijeme. Nikada ne slažite nekoliko izradaka na radni stol.

Uvijek poduprite duge izratke tako da se rezna brusilica ne prevrne.

Prilikom rezanja čelika nastaju iskre. Ne koristite uređaj u blizini gorljivih ili zapaljivih materijala.

Ne ostavljajte alat da radi bez nadzora. Ne ostavljajte alat dok se ne zaustavi u potpunosti.

Otpustite gumb strujnog prekidača i pričekajte da se rezna ploča zaustavi prije nego što je izvučete iz izratka.

Držite ruke podalje od područja rezanja. Držite ruke podalje od rezne ploče.

Kada se rezna ploča okreće, ne posežite ispod izratka odnosno oko ili ispod rezne ploče. Ne pokušavajte ukloniti odvojeni materijal dok se rezna ploča okreće.

Nikada ne stajite ili držite dio tijela u ravnini ispred i iza rezne ploče.

Nemojte stajati na reznu brusilicu. Nagib rezne brusilice ili nehotični dodir s reznom pločom može uzrokovati ozbiljne ozljede.

Nikada ne radite prostoručno. Uvijek pritegnite u stezaljku izradak koji će se rezati. U tablici s tehničkim podacima pronaći ćete minimalnu veličinu izratka koja se mora poštivati za siguran rad s reznom brusilicom. Pazite da je tijekom rezanja najmanje 80 mm izratka učvršćeno u čeljusti za stezanje.

Nikada nepridržavajte izradak rukom jer će isti tijekom rezanja postati jako vrući.

Naponski šiljci uzrokuju kolebanja napona, koji mogu utjecati na druge električne uređaje spojene na istu električnu mrežu. Spojite uređaj na napajanje s impedancijom od 0,233 Ω kako biste smanjili kolebanja napona. Za više informacija kontaktirajte svog dobavljača električne energije.

Uređaj se uvijek mora spojiti na zaštitnu sklopku s maksimalnom preostalom strujom od 30mA.

Za zamjenu rezne ploče AEG preporučuje brusne rezne ploče za metal s brojem artikla 41A24RBF80.

SIGURNOSNE UPUTE ZA PRISTEZANJE BRUSNE REZNE PLOČE

Da biste smanjili rizik od ozljeda, prije uporabe brusne rezne ploče pročitajte Uputu o uporabi i slijedite sve upute i upozorenja. Nepridržavanje upozorenja može rezultirati oštećenjem rezne ploče ili ozljedom. Držite ovaj priručnik na sigurnom mjestu.

Uporaba brusnih reznih ploča koje nisu navedene u ovom priručniku povećava rizik od ozljeda. Koristite samo brusne rezne ploče koje odgovaraju barem brzini navedenoj na reznoj brusnici.

Ne koristite predebele brusne rezne ploče, jer se u suprotnom vanjska prirubnica neće zahvatiti s kontaktnim površinama vretena. Prevelike rezne ploče će udariti u zaštitni poklopac, dok će predebele rezne ploče spriječiti da zatik za blokiranje zahvati vreteno. Bilo koja od ovih situacija može rezultirati ozbiljnom nesrećom i uzrokovati ozbiljne ozljede.

Ova brusna rezna ploča namijenjena je samo za rezanje metala od željeza. Ne koristite brusnu reznu ploču za rezanje drva ili kamena. Ne koristite brusnu reznu ploču za rezanje magnezija ili magnezijevih legura.

Ova brusna rezna ploča može se koristiti samo za suhe rezove, a treba ju upotrijebiti prije isteka datuma (oznaka na brusnom vretenu, npr. V07/2019).

Ne koristite oštećene brusne rezne ploče. Ne koristite rascijepljene, napuknute ili na drugi način oštećene brusne rezne ploče.

Prije uporabe provjerite je li brusna rezna ploča pravilno pritegnuta i učvršćena.

Smjer vrtnje brusne rezne ploče prikazan je na alatu. Prilikom ugradnje ili zamjene brusne rezne ploče pazite da se smjer vrtnje na ploči podudara sa smjerom vrtnje navedenim na alatu.

Ne pritežite previše brusnu reznu ploču, jer to može izazvati pukotine.

Uvjerite se da rezna brusilica nije priključena na mrežno napajanje kada montirate ili uklanjate brusnu reznu ploču.

Zamjenske brusne rezne ploče čuvajte pažljivo, jer se lako mogu oštetiti.

Informacije na naljepnici brusne rezne ploče

Informacije na naljepnici brusne rezne ploče su VAŽNE. Pažljivo pročitajte ove informacije kako biste bili sigurni da ste odabrali pravu brusnu reznu ploču.

1. Proizvođač, dobavljač, uvoznik ili zaštitni znak
2. Nazivne dimenzije brusne rezne ploče, posebno promjer povrta
3. Vrsta abrazivnog materijala, veličina zrna, kvaliteta ili tvrdoća, vrsta lijepljenja i pojačanje, npr. 41A24RBF80. 41 -> vrsta brusne rezne ploče, ravna brusna rezna ploča
A -> abrazivni materijal: smeđi korund
24 -> veličina zrna
R -> kvaliteta ili tvrdoća
BF -> vrsta lijepljenja
80 -> maksimalna radna brzina m/s
4. Maksimalna radna brzina u metrima u sekundi
5. Maksimalna dopuštena brzina vrtnje za 1/min
6. Za deklaraciju o sukladnosti brusni proizvodi moraju biti označeni s EN 12413.
7. Ograničenje uporabe i sigurnosni simboli upozorenja.
8. Kod za praćenje, npr. proizvodni broj / broj šarže, datum isteka ili serijski broj

OSTATAK RIZIKA

I kod pravilne uprabe se ne mogu isključiti svi ostaci rizika. Kod uporabe mogu nastati sljedeće opasnosti, na koje poslužioc mora obratiti posebnu pažnju:

- Stabilnost. Uvjerite se da je alat stabilan i po potrebi ga učvrstite.
- Udisanje prašine. Ako je potrebno, nosite masku za prašinu.
- Iskre i vrući metalni dijelovi mogu uzrokovati požare i opekline na koži. Nosite osobnu zaštitnu opremu tijekom uporabe.
- Ozljede očiju metalnim dijelovima. Prilikom rada nosite prikladnu zaštitu za oči.
- Ozljede sluha – ograničite izlaganje buci i nosite odgovarajuću zaštitu za sluh.

TRANSPORT I SKLADIŠTENJE

Tijekom transporta rezne brusilice, ručka uvijek mora biti pričvršćena sigurnosnim lancem.

Uvijek transportirajte rezu brusilicu kolicima.

Skladištite rezu brusilicu na suhom mjestu i uz osiguran sigurnosni lanac.

OPIS PROIZVODA

- 1 Ručka, izolirana površina za hvatanje
- 2 Gumb strujnog prekidača
- 3 Gornji zaštitni poklopac

- 4 Gornja ručka
- 5 Kapica ugljene četkice
- 6 Ugljena četkica
- 7 Zaključavanje vretena
- 8 Donji zaštitni poklopac
- 9 Brusna rezna ploča
- 10 Vijak za podešavanje dubine rezanja
- 11 Zaključna matica za dubinu rezanja
- 12 Poluga za zaključavanje vodilice za kosi rez
- 13 Vodilica za kosi rez
- 14 Pričvrtni otvor
- 15 Radna stezaljka
- 16 Ključ
- 17 Radni stol
- 18 Gumena noga
- 19 Sigurnosni lanac za glavu stroja
- 20 Kapica ugljene četkice
- 21 Ugljena četkica
- 22 Poluga za zaključavanje radne stezaljke
- 23 Kurbila za podešavanje radne stezaljke
- 24 Usmjerivačka pregrada

PROPISNA UPOTREBA

Rezna brusilica za metal namijenjena je za rezanje metalnih materijala. Ne koristite alat za rezanje nemetalnih materijala.

Uređaj smiju koristiti samo odrasle osobe koje su pročitale Uputu o uporabi i koje razumiju rizike i opasnosti povezane s njegovom uporabom.

Stroj mora biti pričvršćen na čvrstu radnu površinu. Ako uređaj nije sigurno pričvršćen na radnom stolu, cijeli stroj se može pomaknuti tijekom rezanja i uzrokovati ozbiljne ozljede.

Alat se smije koristiti samo u suhim uvjetima s dobrim osvjetljenjem i odgovarajućom ventilacijom.

Alat je namijenjen krajnjem korisniku i može se koristiti samo kako je gore opisano te nije namijenjen za bilo koju drugu svrhu.

Ovaj aparat se smije upotrijebiti samo u određene svrhe kao što je navedeno.

CE-IZJAVA KONFORMNOSTI

Izjavljujemo kao proizvođač na osobnu odgovornost, da je proizvod, opisan pod "Tehnički podaci" sukladan sa svim relevantnim propisima smjernica 2011/65/EU (RoHS), 2014/30/EU, 2006/42/EG i sa slijedećim harmoniziranim normativnim dokumentima:

EN 62841-1:2015
EN 62841-3-10:2015+A11:2017
EN 55014-1:2017+A11:2020
EN 55014-2:2015
EN 61000-3-2:2014
EN 61000-3-11:2000
EN IEC 63000:2018

Winnenden, 2020-12-12

Alexander Krug

Managing Director



Ovlašten za formiranje tehničke dokumentacije.

Techtronic Industries GmbH
Max-Eyth-Straße 10

71364 Winnenden
Germany

PRIKLJUČAK NA MREŽU

Priključiti samo na jednofaznu naizmjeničnu struju i samo na napon struje, naveden na pločici snage. Priključak je moguć i na utičnice bez zaštitnog kontakta, jer postoji dogradnja zaštitne klase II.

ODRŽAVANJE

Ne vršite podešavanja dok motor radi.

Uvijek provjerite je li utikač stroja izvučen iz utičnice prije zamjene četkica, podmazivanja ili održavanja stroja.

Nakon svake uporabe provjerite je li stroj oštećen ili ima li polomljenih dijelova te ga uvijek držite u besprijekornom stanju redovitim popravcima ili zamjenomneispravnih dijelova. Uklonite nakupljenu prašinu.

Da biste osigurali sigurnu i pouzdanu uporabu, sve popravke mora obavljati ovlašten servisni centar; izuzetak je zamjena ugljičnih četkica koje su dostupne izvana.

Radi izbjegavanja rizika, oštećeni kabel za napajanje smije zamijeniti samo proizvođač odnosno ovlašten servisni centar. Obratite se ovlaštenom servisnom centru.

Ventilacijski otvori stroja moraju uvijek ostati slobodni.

Primijeniti samo AEG opremu i rezervne dijelove. Sastavne dijelove, čija zamjena nije opisana, dati zamijeniti kod jedne od AEG servisnih službi (poštivati brošuru Garancija/Adrese servisa).

Po potrebi se crtež pojedinih dijelova aparata uz navođenje podatka o tipu stroja i šestznamenastog broja na pločici snage može zatražiti kod vašeg servisa ili direktno kod Techtronic Industries GmbH, Max-Eyth-Straße 10, 71364 Winnenden, Njemačka.

ZAMJENSKI DIJELOVI

Brusna rezna ploča (vidi 6. str., 9. dio)

SIMBOLI



PAŽNJA! UPOZORENIE! OPASNOST!



Prije radova na stroju izvući utikač iz utičnice.

















Molimo da pažljivo pročitate uputu o upotrebi prije puštanja u rad.











Kod radova na stroju uvijek nositi zaštitne naočale.
Nositi zaštitu sluha!
Nositi prikladnu zaštitnu masku protiv prašine.



Nositi zaštitne rukavice!

	Električni uređaji se ne smiju zbrinjavati skupa sa kućnim smećem. Električni uređaji se moraju skupljati odvojeno i predati na zbrinjavanje primjereno okolišu jednom od pogona za iskorišćavanje. Raspitajte se kod mjesnih vlasti ili kod stručnog trgovca u svezi gospodarstva za recikliranje i mjesta skupljanja.
	Električni alat zaštitne kategorije II. Električni alat, čija zaštita od jednog električnog udara ne zavisi samo od osnovne izolacije, već i od toga, da se primijene dodatne zaštitne mjere, kao što su dvostruka izolacija ili pojačana izolacija. Ne postoji nikakva naprava za priključak nekog zaštitnog voda.
	Nije prikladna za prostoručno rezanje.
	Nije prikladna za bočno brušenje.
	Zamijenite oštećenu brusnu reznu ploču.
	Zaštitite od kiše i ne koristite je u vlažnom okruženju.
	Nije prikladna za makro brušenje ili rezanje.
	Za rezanje metalnih materijala
	Smjer okretanja
	Broj okretaja praznog hoda
	Napon
	Izmjenična struja
	Europski znak suglasnosti
	Britanski znak suglasnosti
	Ukrajinski znak suglasnosti
	Euroazijski znak suglasnosti

TEHNIŠKIE DATI	METĀLA GRIEŠANAS IEKĀRTA	SMT 355 (220-240 V)
Izlaides numurs	4699 19 02...
.....	4740 21 02...
.....	4740 23 02...
.....000001-999999
Nominālā atdotā jauda	2300 W
Tukšgaitas apgriezīenu skaits	4280 min ⁻¹
Griezējdiska ø	355 mm
Griezējdiska urbšanas ø	25,4 mm
Ripas biezums	3 mm
Griezējdiska tips: armēts abrazīvais griezējdisks	Type 41
Griešanas jauda 0°		
	120 x 115 mm
	115 mm
	115 mm
	130 mm
Griešanas jauda 45°		
	105 x 95 mm
	100 mm
	115 mm
	100 mm
Svars atbilstoši EPTA -Procedure 01/2014	16,5 kg

Trokšņu informācija

Vērtības, kas noteiktas saskaņā ar EN 62841.

A novērtētās aparātūras skaņas līmenis ir:

Trokšņa spiediena līmenis (Nedrošība K=3dB(A))91,5 dB (A)

Trokšņa jaudas līmenis (Nedrošība K=3dB(A))104,5 dB (A)

Nēsāt trokšņa slāpētāju!

UZMANĪBU!

Vibrācijas un trokšņa emisijas līmenis šajā informācijas lapā ir izmērīts saskaņā ar EN 62841 standarta testa metodi un var tikt izmantots, lai salīdzinātu vienu ierīci ar otru. Tās var tikt izmantotas ietekmes sākotnējai izvērtēšanai.

Norādītais vibrācijas un trokšņa emisijas līmenis attēlo ierīces galvenos izmantošanas veidus. Tomēr, ja ierīce tiek izmantota citiem mērķiem, ar citu papildaprīkojumu vai nepareizi apkalpota, vibrācijas un trokšņa emisija var atšķirties. Tas var ievērojami paaugstināt ietekmes līmeni visā darba laikā.

Novērtējot vibrācijas un trokšņa ietekmes līmeni, vajadzētu ņemt vērā arī laiku, kad ierīce ir izslēgta vai ieslēgta, taču netiek lietota. Tas var ievērojami samazināt ietekmes līmeni visā darba laikā.

Lai aizsargātu operatoru no vibrācijas un/vai trokšņa, veiciet papildu drošības pasākumus, piemēram, veiciet apkopi ierīcei un papildaprīkojumam, uzturiet rokas siltas, organizējiet darba grafiku.

▲ BRĪDINĀJUMS Izlasiet visus šim elektroinstrumentam pievienotos drošības brīdinājumus, instrukcijas, ilustrācijas un specifikācijas. Nespēja ievērot visas zemāk uzskaitītās instrukcijas var novest pie elektrošoka, ugunsgrēka un/vai smagiem savainojumiem. **Pēc izlasīšanas uzglabājiet šos noteikumus turpmākai izmantošanai.**

▲ GRIEŠANAS IEKĀRTAS DROŠĪBAS NORĀDES

- Raugiet, lai jūs un citas personas neatrastos rotējošā griezējdiska plaknē.** Aizsargs nodrošina operatora aizsardzību pret salauztiem griezējdiska fragmentiem un netišas saskares ar to.
- Elektroinstrumentā iemontējiet tikai armētus griezējdiskus ar saistvielu. Tas, ka piederumu var pieslēgt jūsu elektroinstrumentam, nenozīmē, ka to var droši lietot.
- Iesaistāmā instrumenta pieļaujamajam apgriezīenu skaitam jābūt vismaz tik augstam kā uz elektroinstrumenta norādītajam maksimālajam apgriezīenu skaitam. Aprīkojums, kurš rotē ātrāk par pieļaujamo ātrumu, var salūzt un tikt atmests atpakaļ.
- Slīpēšanas darbinstrumentu drīkst izmantot vienīgi tādā veidā, kādam tas ir paredzēts. Piemēram, nekad neizmantojiet slīpēšanai griešanas diska sānu

virsma. Griešanas diska ir paredzēts materiālu apstrādei ar malas griezējšķautni. Stiprs spiediens sānu virzienā var salauzt šo darbinstrumentu.

- Kopā ar izvēlēto slīpēšanas disku izmantojiet vienīgi nebojātu piespiedējuzgriezni ar piemērotu formu un izmēriem.** Piemērota tipa piespiedējuzgrieznis darba laikā droši balsta slīpēšanas disku un samazina tā salūšanas iespēju.
- Darbinstrumentu ārējam diametram un biezumam jāatbilst elektroinstrumenta konstrukcijai un izmēriem.** Ja darbinstrumenta izmēri ir izvēlēti nepareizi, tas pilnībā nenovietojas zem aizsarga un darba laikā apgrūtina instrumenta vadību.
- Griezējdisku un atloku centra atveres izmēram precīzi jāatbilst instrumenta vārpstas izmēram. Griezējdiski un atloki ar elektroinstrumenta montāžas stiprinājumam neatbilstošām centra atverēm zaudēs balansu, spēcīgi vibrēs un var izraisīt kontroles zudumu.**
- Nelietojiet bojātus griezējdiskus.** Pirms lietošanas pārbaudiet, vai griezējdiskiem nav robu un plaisu. Ja elektroinstrumentos vai griezējdiskos nokrīt, pārbaudiet, vai nav radušies bojājumi un nepieciešamības gadījumā piemontējiet jaunu griezējdisku. Pēc griezējdiska apskates un montāžas pārlicinieties, ka jūs un citas personas neatrodas rotējošā griezējdiska plaknē un darbiniet elektroinstrumentu vienu minūti ar maksimālu slodzi.

Bojāti griezējdiski šādas pārbaudes laikā parasti salūst.

i) Nēsājiet personisko aizsargaprīkojumu. Atkarībā no izmantošanas veida lietojiet sejas aizsargu, drošības aizsargbrilles vai drošības brilles. Atkarībā no nepieciešamības lietojiet putekļu aizsargmasku, dzirdes aizsargelementus un darba priekšautu, kas var aizturēt mazus abrazīvā elementa vai sagataves fragmentus.

Acu aizsargelementiem jāspēj apturēt dažādu darbību radītos lidojošus priekšmetus. Putekļu maskai vai respiratoram jānodrošina darba laikā radīto daļiņu filtrēšana. Ilgstošs darbs lielā skaļumā var izraisīt dzirdes zudumu.

j) Sekojiet, lai citas personas atrastos drošā attālumā no darba vietas. Ikvienam, kas atrodas darba vietas tuvumā, jālieto individuālie darba aizsardzības līdzekļi.

Apstrādājamā priekšmeta atlūzas vai salūzuša darbinstrumenta daļas var lidot ar ievērojamu ātrumu un nodarīt kaitējumu cilvēku veselībai arī ievērojamā attālumā no darba vietas.

k) Raugiet, lai strāvas vads atrastos drošā attālumā no instrumenta rotējošajām daļām. Zaudējot kontroli pār elektroinstrumentu, ir iespējama vada nogriešana, tas var sapīties un jūsu plaukstu vai roku var ievīkāt rotējošajā daļā.

l) Regulāri tīriet elektroinstrumenta ventilācijas atveres. Dzinēju ventilējošā gaisa plūsmā ievēl putekļus instrumenta korpusā, bet liela metāla putekļu daudzuma uzkrāšanās var būt par cēloni elektrotraumai.

m) Nelietojiet elektroinstrumentu uzliesmojošu materiālu tuvumā. Nelietojiet elektroinstrumentu, ja tas ir novietots uz ugunsnedrošas virsmas, piemēram, koka. Šos materiālus var aizdedzināt dzirksteles.

n) Nelietojiet nomaināmos darbinstrumentus, kuriem jāpievada dzesējošais šķidrums. Udens vai citu šķidro dzesēšanas līdzekļu izmantošana var būt par cēloni elektriskajam triecienam.

Atsitiens un ar to saistītie norādījumi

Atsitiens ir pēkšņa reakcija uz iekļīlētu vai iespiestu rotējošo griezējdisku. Iekļīlēšana vai iespiešana izraisa pēkšņu rotējošā griezējdiska apstāšanās, kas savukārt izraisa nekontrolētu griešanas instrumenta pārvietošanos augšup lietotāja virzienā.

Ja, piemēram, slīpēšanas disks iekeras vai iestrēgst apstrādājamajā priekšmetā, tajā iegremdētā diska mala var izrauties no apstrādājamā materiāla vai izraisīt atsitienu. Turklāt slīpēšanas disks var salūzt.

Atsitiens ir sekas elektroinstrumenta nepareizai vai neprasmīgai lietošanai. No tā var izvairīties, ievērojot zināmus piesardzības pasākumus, kas aprakstīti turpmākajā izklāstā.

a) Stingri turiet elektroinstrumentu un ienemiet tādu ķermeņa un roku stāvokli, kas vislabāk ļautu izturēt pretsienu spēku.

Veicot zināmus piesardzības pasākumus, lietotājs jebkurā situācijā spēj efektīvi kontrolēt pretsienu spēku.

b) Nestāviet vienā līnijā ar rotējošo griezējdisku. Atsitienu gadījumā griešanas iekārta pārvietosies augšup operatora virzienā.

c) Neiemontējiet zāga ķēdi, koka zāgripu, segmentētu dimanta ripu, kuras zobu perifērais attālumš pārsniedz 10 mm, vai zobotu zāgripu. Šādas zāgripas izraisa biežu atsitienu un kontroles zudumu.

d) Netrieciet griezējdisku materiālā un nespiediet to ar pārāk lielu spēku. Necentieties padziļināt griezumu. Pārlieka griezējdiska noslogošana palielina slodzi un

jutīgumu pret vērpi vai griezējdiska iekēršanos griezumā, palielinot atsitienu vai griezējdiska salūšanas iespēju.

e) Ja griezējdiskš iekeras, vai arī gadījumā, ja griešanu nepieciešams pārtraukt, izslēdziet elektroinstrumentu un turiet griešanas vienību, līdz griezējdiskš pilnībā apstājas. Necentieties izņemt griezējdisku no griezuma, kamēr tas griežas, jo tas var izraisīt atsitienu. Noskaidrojiet un novērsiet griezējdiska iekēršanās iemeslu.

f) Neieslēdziet elektroinstrumentu no jauna, ja tajā iestiprinātais darbinstruments atrodas griezuma vietā. Pēc ieslēgšanas nogaidiet, līdz darbinstruments sasniedz pilnu griešanās ātrumu, un tikai tad uzmanīgi turpiniet griešanu. Pretējā gadījumā griešanas disks var iekērties griezumā vai izlekt no tā, kā arī var notikt atsitiens.

g) Lai samazinātu griezējdiska iekļīlēšanās iespēju, nodrošiniet lielu sagataves atbilstu. Lielu sagatavju svārs izraisa to noliekšanos. Novietojiet zem sagataves balstus abās tās pusēs blakus griezuma līnijai un sagataves malai.

CITAS DROŠĪBAS UN DARBA INSTRUKCIJAS

Griešanas laikā vienmēr lietojiet acu un dzirdes aizsargelementus.

Lietojiet personisko aizsargaprīkojumu, piemēram, putekļu masku, cimdus un priekšautu. Krītošu priekšmetu draudu gadījumā nēsājiet ķiveri vai galvas aizsargelementus.

Pārliecinieties, ka abrazīvais griezējdiskš ir pareizi piemontēts un nostiprināts un darbiniet iekārta tukšgaitā 30 sekundes drošā pozīcijā; konstatējot ievērojamu vibrāciju, nekavējoties apstādiniet iekārta un nomainiet griezējdisku.

Pirms veikt griezumu, pārliecinieties, ka visi iestatījumi ir droši.

Pirms veikt iestatījumus, pārliecinieties, ka elektroinstrumentš ir atvienots no strāvas avota. Neatvienojot elektroinstrumentu no strāvas avota, iespējama netīša iedarbināšana, kas var radīt nopietnus miesas bojājumus.

Visas jūsu griešanas iekārtas detaļas uzstādiet pirms tās pievienošanas strāvas avotam.

Ierīce nedrīkst būt pievienota strāvas avotam, ja veicat detaļu montāžu, regulēšanu, uzstādat vai noņemat griezējdiskus, kā arī gadījumā, ja ierīce netiek lietota.

Pirms katras lietošanas reizes veiciet vizuālu abrazīvā griezējdiska apskati. Pārbaudiet, vai griezējdiskam nav radušies robi un plaisas. Nelietojiet bojātu abrazīvo griezējdisku.

Nelietojiet zāgripas.

Nelietojiet griezējdisku, kas ir pārāk biezs un neļauj ārējam uzgrieznim saskarties ar instrumenta vārpstas līdzeno daļu. Lielāki griezējdiski saskarsies ar griezējdisku aizsargiem, bet biežākus griezējdiskus nevarēs ar uzgriezni nostiprināt uz vārpstas. Katra no šīm situācijām var izraisīt nopietnu negadījumu un nopietnus miesas bojājumus.

Nenoņemiet iekārtas griezējdiska aizsargus. Nelietojiet iekārta ar noņemtā aizsargu vai pārsegu. Pirms katras lietošanas reizes pārliecinieties, ka visi aizsargi darbojas pareizi.

Neiedarbiniet griešanas iekārta, pirms neesat pārbaudījis griezējdisku un darba galda atbilstību. Ja griezējdiskš darbības laikā pieskarsies darba galdam, ir iespējami tā bojājumi.

Nelietojiet griešanas iekārta koksnes vai akmens griešanai. Nelietojiet griešanas iekārta magnija vai magnija sakausējumu griešanai.

Nepieskrūvējiet griezējdisku pārāk cieši, jo tas var izraisīt plaisu rašanos.

Sākot griešanu, vienmēr tuviniet griezējdisku sagatavei lēnām. Pēkšņa saskare var izraisīt griezējdiska salūšanu.

Vienā reizē grieziet tikai vienu sagatavi. Vienā reizē nenovietojiet uz darba galda vairāk kā vienu sagatavi.

Vienmēr atbilstiet garas sagataves, lai samazinātu iekārtas apgāšanās risku.

Dzelzs griešana radīs dzirksteles. Nestrādājiet sprāgstošu vai uzliesmojošu materiālu tuvumā.

Neatstājiet iedarbinātu instrumentu bez uzraudzības. Neatstājiet instrumentu bez uzraudzības, līdz tas ir pilnībā apstājas.

Pirms izcelt griezējdisku no sagataves, vienmēr atļaidiet ieslēgšanas slēdzi un ļaujiet griezējdiskam apstāties.

Netveriet ar rokām griešanas zonā. Netveriet griezējdiska zonā.

Griezējdiska rotēšanas laikā netveriet zem sagataves, kā arī ap vai zem griezējdiska. Griezējdiska griešanās laikā necentieties noņemt nogriezto materiālu.

Nestāviet vienā līnijā ar griezējdisku un raugiet, lai tajā neatrastos arī jūsu ķermeņa daļas.

Nestāviet uz iekārtas iekārta saskaroties vai netīšām pieskaroties griezējdiskam, iespējami nopietni savainojumi.

Neveiciet darbības manuāli. Vienmēr nostipriniet griežamo sagatavi spīlēs. Skatiet raksturdata tabulu, kurā norādīts drošs minimālais sagataves lielums. Griešanas laikā raugiet, lai spīļu žokļos vienmēr būtu nofikseti vismaz 80 mm sagataves.

Nekad nevertiet sagatavi ar rokām, jo griešanas laikā tā ļoti sakarst.

Jaudas maksimumvērtība izraisa strāvas vērtību svārstības un var ietekmēt citus elektroinstrumentus, kas ir pievienoti šai pašā strāvas līnijā. Pievienojiet ierīci strāvas avotam ar pretestību, kas atbilst 0,233 Ω, lai samazinātu strāvas svārstības. Papildu informāciju vaicāriet jūsu energoapgādes uzņēmumam.

Iekārtas barošanu vienmēr nodrošiniet ar paliekošās strāvas ierīci, kuras nominālā noplūdes strāva ir 30mA, vai mazāka.

Brīdīt, kad jums ir nepieciešams jauns griezējdiskš, AEG iesaka lietot metāla griezējdisku 41A24RBF80.

ABRAZĪVĀ GRIEZĒJDJSKA UZSTĀDĪŠANAS DROŠĪBAS NORĀDES

Pirms uzsākt abrazīvā griezējdiska lietošanu, lietotājam ir jāizlasa un jāizprot instrukcijas, brīdinājumi un lietotāja pamācība, lai samazinātu ievainojumu risku. Šo brīdinājumu neievērošana var izraisīt griezējdiska salūšanu un nopietnus miesas bojājumus. Uzglabājiet šīs instrukcijas.

Izmantojot griezējdisku, kas neatbilst iekārtas lietošanas pamācības norādēm, iespējams miesas bojājumu risks. Lietojiet tikai tādas abrazīvos griezējdiskus, kuru ātruma marķējums ir vienāds vai lielāks par iekārtas marķējumu.

Nelietojiet abrazīvo griezējdisku, kas ir pārāk biezs un neļauj ārējam uzgrieznim saskarties ar vārpstas līdzeno daļu. Lielāki griezējdiski saskarsies ar griezējdisku aizsargiem, bet biežākus griezējdiskus nevarēs ar uzgriezni nostiprināt uz vārpstas. Katra no šīm situācijām var izraisīt nopietnu negadījumu un nopietnus miesas bojājumus.

Šis abrazīvais griezējdiskš ir paredzēts tikai melnā metāla griešanai. Nelietojiet to koksnes vai akmens griešanai. Nelietojiet to magnija vai magnija savienojumu griešanai.

Abrazīvo griezējdisku var lietot tikai sausajai griešanai un tas jāizmanto līdz derīguma termiņa beigām (marķējums uz centra atveres, piem., V07/2019).

Nelietojiet bojātus abrazīvos griezējdiskus. Nelietojiet griezējdiskus ar roblem, plaisām vai citādiem bojājumiem.

Pirms lietošanas pārliecinieties, ka abrazīvais griezējdiskš ir pareizi uzmontēts un nostiprināts.

Abrazīvā diska rotācijas virziens ir norādīts uz instrumenta. Abrazīvā diska uzstādīšanas un nomaņas laikā pārliecinieties, ka griezējdiska rotācijas virziens atbilst uz instrumenta norādītajam rotācijas virzienam.

Nepieskrūvējiet abrazīvo griezējdisku pārāk cieši, jo tas var izraisīt plaisu rašanos.

Uzstādot vai noņemot abrazīvos griezējdiskus, raugiet, lai griešanas iekārta nebūtu pievienota strāvas avotam.

Abrazīvos griezējdiskus uzglabājiet rūpīgi, jo tos var viegli sabojāt.

Abrazīvā griezējdiska etiķetē iekļautā informācija

Etiķetē iekļautā informācija ir SVARĪGA. Izlasiet un rūpīgi pārbaudiet šo informāciju, lai pārliecinātos, ka esat izvēlējies pareizo griezējdiska veidu.

1. Ražotājs, piegādātājs, importētājs vai preču zīmols
2. Abrazīvā griezējdiska nominālie izmēri, jo īpaši centra atveres diametrs
3. Abrazīvā materiāla tips, grauda lielums, cietības pakāpe, izmantotā saistviela un armējums, piem., 41A24RBF80. 41 -> abrazīvā griezējdiska tips, plakans griezējdiskš A -> abrazīvais materiāls: brūnais korunds 24 -> grauda izmērs R -> cietības pakāpe BF -> saistvielas tips 80 -> maksimālais darbības ātrums, m/s
4. Maksimālais darbības ātrums, metri sekundē
5. Maksimālais atļautais rotācijas ātrums, apgr./min
6. Abrazīvie produkti tiks apzīmēti ar EN 12413, lai nodrošinātu atbilstības apliecinājumu
7. Lietošanas aizliegums un drošības brīdinājuma simboli.
8. Izskošanas kods, piem., A ražošanas/partijas numurs, derīguma termiņš vai sērijas numurs

ATLIKUŠAIS RISKS

Arī, pareizi lietojot ierīci, nav iespējams izslēgt pilnīgi visus riskus. Lietojot ierīci, var rasties šāds apdraudējums, kam lietotājam jāpievērš īpaša uzmanība:

- Stabilitāte Pārliecinieties, ka instruments ir stabils un nepieciešamības gadījumā to nofiksetiet.
- Putekļu ieeļpošana. Nepieciešamības gadījumā nēsājiet masku.
- Dzirksteles un karstas metāla daļiņas – tās var izraisīt ugunsgrēku un ādas apdegumus. Lietošanas laikā nēsājiet aizsargaprīkojumu.
- Metāla daļiņu radīti acu savainojumi. Darba laikā nēsājiet acu aizsargelementus.
- Dzirdes traucējumi – ierobežojiet ietekmi un nēsājiet atbilstošu dzirdes aizsardzību.

TRANSPORTĒŠANA UN UZGLABĀŠANA

Transportējot griešanas iekārta, tās rokturim vienmēr jābūt nodrošinātam ar drošības ķēdi.

Transportējiet griešanas iekārta tikai ar ratiņiem.

Uzglabājiet griešanas iekārta sausā vietā ar piestiprinātu drošības ķēdi.

PĀRZINIET IERĪCI

- 1 Rokturis, izolēta tveršanas virsma
- 2 Iedarbināšanas slēdzis
- 3 Augšējais aizsargs
- 4 Augšējais rokturis
- 5 Karbona suku pārsegs
- 6 Karbona suka
- 7 Vārpstas bloķētājs
- 8 Apakšējais aizsargs
- 9 Griezējdiskis
- 10 Griešanas dziļuma regulēšanas skrūve
- 11 Griešanas dziļuma fiksācijas uzgrieznis
- 12 Slīpuma vadotnes bloķēšanas svira
- 13 Slīpuma vadotne
- 14 Montāžas atvere
- 15 Darba spīles
- 16 Uzgriežņa atslēga
- 17 Darba galds
- 18 Gumijas paliktņi
- 19 Iekārtas galvas nofiksēšanas ķēde
- 20 Karbona suku pārsegs
- 21 Karbona suka
- 22 Darba spīļu fiksācijas svira
- 23 Darba spīļu regulēšanas kļokis
- 24 Skaidu deflektors

NOTEIKUMIEM ATBILSTOŠS IZMANTOJUMS

Metāla griešanas iekārta ir paredzēta metāla griešanai. Nelietojiet to nemetālisku materiālu griešanai.

Izstrādājums ir paredzēts tikai pieaugušiem lietotājiem, kas ir izlasījuši lietošanas pamācību un izprot riskus vai apdraudējumus.

Iekārtu paredzēts piestiprināt masīvgalda virsmai. Ja iekārtas darba galds nav droši piestiprināts, tad griešanas darbību laikā iekārta var kustēties, palielinot nopietnu miesas bojājumu iespēju.

Iekārta jālieto sausos apstākļos, labā apgaismojumā un ar atbilstošu ventilāciju.

Iekārta ir paredzēta komerciālai lietošanai atbilstoši minētajām norādēm un nav paredzēta citiem mērķiem.

Šo instrumentu drīkst izmantot tikai saskaņā ar minētajiem lietošanas noteikumiem.

ATBILSTĪBA CE NORMĀM

Mēs kā ražotājs un vienīgā atbildīgā persona apliecinām, ka mūsu "Tehniskajos datos" raksturotais produkts atbilst visām attiecīgajām Direktīvu 2011/65/ES (RoHS), 2014/30/ES, 2006/42/EK normām un šādiem saskaņotiem normatīvajiem dokumentiem:

EN 62841-1:2015
EN 62841-3-10:2015+A11:2017
EN 55014-1:2017+A11:2020
EN 55014-2:2015
EN 61000-3-2:2014
EN 61000-3-11:2000
EN IEC 63000:2018

Winnenden, 2020-12-12

Alexander Krug
Managing Director



Pilnvarotais tehniskās dokumentācijas sastādīšanā.

Technonic Industries GmbH
Max-Eyth-Straße 10
71364 Winnenden
Germany

TĪKLA PIESLĒGUMS

Pieslēgt tikai vienfāzes maiņstrāvas tīklam un tikai spriegumam, kas norādīts uz jaudas paneļa. Pieslēgums iespējams arī kontaktligzdām bez aizsargkontaktiem, jo runa ir par uzbūvi, kas atbilst II. aizsargklasei.

APKOPE

Neveiciet regulēšanu iekārtas motora darbības laikā.

Pirms mainīt suku, veikt eļļošanu vai iekārtas apkopi, vienmēr pārliecinieties, ka tās strāvas kabeļa kontaktspraudnis ir atvienots no kontaktligzdas.

Pēc katras lietošanas pārbaudiet, vai nav radušies iekārtas un tās detaļu bojājumi; uzturiet iekārtu nevainojamā darba kārtībā, veicot tūlītēju attiecīgo daļu remontu vai nomaiņu. Notīriet putekļu nosēdumus.

Lai garantētu iekārtas drošību un uzticamību, visi remontdarbi, izņemot ārēji pieejamo suku nomaiņu, jāveic apstiprinātā servisa centrā.

Lai novērstu iespējamo risku, bojāta strāvas vada nomaiņu drīkst veikt tikai ražotājs vai autorizēts servisa centrs. Sazinieties ar autorizēto servisa centru.

Iekārtas ventilācijas atverēm vienmēr jābūt tīrām.





Izmantojiet tikai firmu AEG piederumus un firmas rezerves daļas. Lieciet nomainīt detaļas, kuru nomaiņa nav aprakstīta, kādā no firmu AEG klientu apkalpošanas servisiem. (Skat. brošūru "Garantija/klientu apkalpošanas serviss".)













Pēc pieprasījuma, Jūsu Klientu apkalpošanas centrā vai pie Technonic Industries GmbH, Max-Eyth-Straße 10, 71364 Winnenden, Vācijā, ir iespējams saņemt iekārtas montāžas rasējumu, iepriekš norādot iekārtas modeli un sērijas numuru, kas atrodas uz datu plāksnītes un sastāv no sešiem simboliem.

REZERVES DAĻAS

Griezējdiskis (skatiet 6. lpp., 9. sadaļu)

SIMBOLI

	UZMANĪBU! BĪSTAMI!
	Pirms jebkādiem darbiem, kas attiecas uz mašīnas apkopi, mašīnu noteikti vajag atvienot no kontaktligzdas.
	Pirms sākt lietot instrumentu, lūdzu, izlasiet lietošanas pamācību.
	Strādājot ar mašīnu, vienmēr jānēsā aizsargbrilles. Nēsāt trokšņa slāpētāju! Jānēsā piemērota maska, kas pasargā no putekļiem.

	Jāvalkā aizsargcimdi!
	Elektroiekārtas nedrīkst izmest kopā ar sadzīves atkritumiem. Elektriskās un elektroniskās iekārtas ir jāsavāc atsevišķi un jānodod pārstrādes uzņēmumam, kas no tām atbrīvosies dabai draudzīgā veidā. Meklējiet otrreizējās pārstrādes poligonus un savākšanas punktus vietējās pārvaldes iestādēs vai pie preces pārdevēja.
	II aizsardzības klases elektroinstrumenti. Elektroinstrumenti, kuram aizsardzība pret elektrisko triecienu ir atkarīga ne tikai no pamata izolācijas, bet arī no tā, ka tiek piemēroti papildu aizsardzības pasākumi, piemēram, dubultā izolācija vai pastiprināta izolācija. Aizsarga pieslēgšanai instrumenti nav paredzēti.
	Aizliegts izmantot griešanai, nepieturot ar rokām
	Aizliegts izmantot sānu slīpēšanai
	Nomainiet bojātu griezējdisku
	Nepakļaujiet lietus iedarbībai un nelietojiet mitros apstākļos
	Nav paredzēta slīpēšanai vai griešanai ar šķidrumu
	Paredzēta metāla griešana
	Rotācijas virziena
	Tukšgaitas apgriezību skaits
	Spriegums
	Maiņstrāva
	Eiropas atbilstības zīme
	Lielbritānijas atbilstības zīme
	Ukrainas atbilstības zīme
	Eirāzijas atbilstības zīme

Produkto numeris	4699 19 02...
.....	4740 21 02...
.....	4740 23 02...
.....	...000001-999999
Vardinė imamoji galia	2300 W
Sūkių skaičius laisva eiga.....	4280 min ⁻¹
Pjaunamojo disko skersmuo.....	355 mm
Pjaunamojo disko gręžimo skersmuo.....	25,4 mm
Disko storis.....	3 mm
Rato tipas: sutvirtintas abrazyvinis ratas	Type 41
Pjovimo našumas 0°	
□	120 x 115 mm
□	115 mm
○	115 mm
L	130 mm
Pjovimo našumas 45°	
□	105 x 95 mm
□	100 mm
○	115 mm
L	100 mm
Prietaiso svoris įvertintas pagal EPTA 2014/01 tyrimų metodiką	16,5 kg

Informacija apie keliamą triukšmą

Vertės matuotos pagal EN 62841.

Įvertintas A įrenginio keliamo triukšmo lygis dažniausiai sudaro:

Garso slėgio lygis (Paklaida K=3dB(A))	91,5 dB (A)
Garso galios lygis (Paklaida K=3dB(A))	104,5 dB (A)

Nešioti klausos apsauginės priemonės!
DĖMESIO!

Šiame vadove nurodytos bendrosios vibracijos ir triukšmo emisijos vertės nustatytos pagal standartinius bandymo metodus pagal EN 62841, todėl gali būti taikomos lyginant vieną įrankį su kitu. Gali būti naudojama preliminariam poveikio įvertinimui.

Nurodytos bendrosios vibracijos ir triukšmo emisijos vertės atitinka įrankio taikymą. Jei įrankis naudojamas kitokiais tikslais, kartu su kitokiais priedais ar netinkamai prižiūrimas, bendrosios vibracijos ir triukšmo emisijos vertės gali skirtis. Tai gali žymiai padidinti poveikio lygį viso darbo metu.

Apskaičiuojant bendrosios vibracijos ir triukšmo emisijos vertes reikėtų atsižvelgti į laikotarpį, kai prietaisas yra išjungtas arba įjungtas, bet nėra naudojamas. Tai gali žymiai sumažinti poveikio lygį viso darbo metu.

Tam, kad naudotojas būtų apsaugotas nuo vibracijos ir (arba) triukšmo poveikio, reikia nustatyti papildomus užbos reikalavimus, pavyzdžiui: tinkamai prižiūrėti prietaisą ir jo priedus, laikyti rankas šiltai, organizuoti darbo modelius.

▲ WARNING Perskaitykite visus saugumo įspėjimus, instrukcijas, peržiūrėkite iliustracijas ir specifikacijas, pateiktas kartu su šiuo įrankiu. Jei nepaisysite visų toliau pateiktų instrukcijų, gali trenkti elektros smūgis, kilti gaisras ir/arba galite sunkiai susižaloti arba sužaloti kitus asmenis. **Išsaugokite šias saugos nuorodas ir reikalavimus, kad ir ateityje galėtumėte jais pasinaudoti.**

▲ PJOVIMO MAŠINOS SAUGOS PERSPĖJIMAI

a) Pats pasitraukite ir liepkite pašaliniam asmeniui pasitraukti atokiau nuo besisukančio disko plokštumos. Apsaugos įtaisas apsaugo operatorių nuo pažeisto disko fragmentų ir atsitiktinio sąlyčio su disku.

b) Elektriniam įrankiui naudokite tik suklijuotus, sutvirtintus pjovimo diskus. Kadangi prie elektrinio įrankio galima prijungti priedą, neužtikrinama, kad viskas saugiai veiks.

c) Panaudojamų dalių leistinas apsisukimų skaičius turi būti mažiausiai tokio dydžio, koks yra nurodytas didžiausias apsisukimų skaičius ant elektros prietaiso. Dalys, kurios sukasi greičiau negu yra leistina, gali sulūžti ir skristi į šalis.

d) Šlifavimo įrankius leidžiama naudoti tik pagal rekomenduojamą paskirtį. Pvz., niekada nešlifukite pjovimo disko šoniniu paviršiumi. Pjovimo diskai yra

skirti medžiagai pjaunamajai briauna pašalinti. Nuo šoninės apkrovos šie šlifavimo įrankiai gali sulūžti.

e) Jūsų pasirinktiems šlifavimo diskams tvirtinti visada naudokite nepažeistas tinkamo dydžio ir formos prispaudžiamąs junges. Tinkamos jungės prilaiko šlifavimo diską ir sumažina lūžimo pavojų.

f) Naudojamo įrankio išorinis skersmuo ir storis turi atitikti nurodytus Jūsų elektrinio prietaiso matmenis. Netinkamų matmenų įrankius gali būti sunku tinkamai apdengti bei valdyti.

g) Disko ir jungės dydis privalo atitikti elektrinio įrankio veleną. Diskai ir jungės su angomis, neatitinkantys elektrinio įrankio montavimo dalių, išsibalansuos, labai vibruos ir gali prarasti kontrolę.

h) Nenaudokite pažeistų diskų. Prieš naudodami, patikrinkite diską, kad jame nebūtų įtrūkimų ir įplyšimų. Jei sumažėja elektrinio įrankio ar disko galia, patikrinkite, ar nėra pažeidimų, ir sumontuokite nepažeistą diską. Apžiūrėję ir sumontavę diską, atsistokite ir liepkite pašaliniais asmenims pasitraukti nuo besisukančio disko plokštumos, paleiskite maitinimą maksimalia galia be apkrovos greičio vieną minutę. Pažeisti diskai paprastai perlūš bandomuoju metu.

i) Naudokite asmeninę apsaugos įrangą. Atsižvelgdami į darbo pobūdį, užsidėkite veido apsaugą ir apsauginius aklinius. Jei reikia, dėvėkite nuo dulkių apsaugančią kaukę, įsidėkite ausų kištukus,

 mūvėkite pirštines ir užsiriškite dirbtuvių prijuostę nuo mažų abrazyvinių ar ruošinio nuolaužų. Akių apsauga turi apsaugoti nuo skrendančių nuolaužų, kurių susidaro per įvairias operacijas. **Kaukė nuo dulkių ar respiratorius turi filtruoti per įvairias operacijas susidarancias daleles.** Nuolatinis aukšto intensyvumo triukšmas gali pažeisti klausą.

j) Pasirūpinkite, kad kiti asmenys būtų saugiu atstumu nuo Jūsų darbo zonos. Kiekvienas, įžengęs į darbo zoną, turi būti su asmeninėmis apsaugos priemonėmis.

Ruošinio gabalėliai ar atskilusios darbo įrankio dalelės gali skrieti dideliu greičiu ir sužeisti net už tiesioginės darbo zonos ribų esančius asmenis.

k) Padėkite laidą atokiau nuo besisukančio priedo. Jei prarasite pusiausvyrą, laidas gali įpjauti arba užsivynioti ant delno ar rankos ir įtraukti į besisukančią priedą.

l) Reguliariai valykite elektrinio prietaiso ventiliacines angas. Variklio ventilatorius traukia dulkes į korpusą, ir susikaupus daug metalo dulkių gali kilti elektros smūgio pavojus.

m) Nenaudokite elektrinio įrankio šalia degių medžiagų. Nenaudokite elektrinio įrankio, padėto ant degaus paviršiaus, pavyzdžiui, medžio. **Kibirkštys gali uždegti šias medžiagas.**

n) Nenaudokite darbo įrankių, kuriuos reikia aušinti skysčiais. Naudojant vandenį ar kitokius aušinamuosius skysčius gali trenkti elektros smūgis.

Atatranka ir atitinkamos įspėjamosios nuorodos

Atatrancos jėga yra staigi reakcija, palietus ar užkliudžius besisukančią diską. Palietus ar užkliudžius besisukančią diską, jis greitai pristabdomas ir nekontroliuojamas pjovimo įtaisu priverstinai juda aukštyn link operatoriaus.

Pvz., jei ruošinyje įstringa ar yra užblokuojamas šlifavimo diskas, disko briauna, kuri yra ruošinyje, gali išlūžti ar sukelti atatranką. Tada šlifavimo diskas gali net nulūžti.

Atatranka yra netinkamo elektrinio prietaiso naudojimo ar gedimo pasekmė. Jos galite išvengti, jei imsitės atitinkamų, žemiau aprašytų priemonių.

a) Dirbdami visada tvirtai laikykite prietaisą abiem rankom ir stenkitės išlaikyti tokią kūno ir rankų padėtį, kurioje sugebėtumėte atsispirti prietaiso pasipriešinimo jėgai atatrancos metu. Dirbantysis, jei imsis tinkamų saugos priemonių, gali suvaldyti atatranką.

b) Nestovėkite vienoje linijoje su besisukančiu disku. Įvykus atatrakai, ji nukreips pjovimo įtaisą link operatoriaus.

c) Neprijunkite grandininio pjūklo, medienos drožybos geležtės, segmentinio deimantinio disko su periferiniu tarpu, ne didesniu nei 10 mm, ar dantytos pjūklo geležtės. Tokie geležtės sukuria dažnas atatrancos jėgas, galima prarasti kontrolę.

d) Stenkitės, kad diskas neįstrigtų, ir nenaudokite per didelio slėgio. Nebandykite labai giliai pjauti. Per didelis slėgis didina disko apkrovą ir jis gali sulinkti ar perlukti įpjovoje, tada gali susidaryti atatranka ir diskas gali perlūžti.

e) Kai diskas perlunksta arba įstringa įpjovoje, nesvarbu, dėl kokios priežasties, išjunkite elektrinį įrankį ir nejudinkite pjovimo įtaiso, kol diskas visiškai sustos. Niekada nebandykite išimti disko iš įpjovos, kol diskas juda, priešingu atveju susidarys atatranka. Patikrinkite ir pataisykite, kad diskas neperlinktu.

f) Nejunkite elektrinio prietaiso iš naujo tol, kol diskas neištrauktas iš ruošinio. Palaukite, kol pjovimo diskas pasiekė darbinį sūkių skaičių, ir tik tada atsargiai tęskite pjovimą. Priešingu atveju diskas gali užstrigti, iššokti iš ruošinio ar sukelti atatranką.

g) Atremkite bet kokį negabaritinį ruošinį, kad sumažėtų disko atatrancos ir įstrigimo rizika. Dideli ruošiniai gali įlįnti nuo savo svorio. Atramose turi būti padėtos po ruošiniu šalia pjovimo linijos ir netoli ruošinio krašto iš abiejų disko pusių.

KITI SAUGUMO IR DARBO NURODYMAI

Visada naudokite akių ir ausų apsaugos priemones.

Naudokite asmens saugos priemones, pavyzdžiui, nuo dulkių apsaugančią, pirštines ir prijuostę. Jei kyla krintančių daiktų rizika, užsidėkite šalimą ar galvos apsaugą.

Užtikrinkite, kad abrazyvinis pjovimo diskas būtų tinkamai sumontuotas ir pritvirtintas prieš naudojant, ir paleiskite mašiną be apkrovos 30 sek. saugia padėtimi, tada nedelsdami sustabdykite ir pakeiskite pjovimo diską, jei atsirado žymi vibracija.

Prieš pjaudami įsitinkinkite, kad visi įtaisai pritvirtinti.

Prieš reguliuodami įsitinkinkite, kad įrankis išjungtas iš maitinimo tinklo. Neatjungę maitinimo, galite atsitiktinai rimtai susižaloti.

Surinkite visas pjovimo mašinos dalis, prieš jungdami ją į maitinimo tinklą.

Gaminio niekada negalima jungti į maitinimo tinklą, kai renkate dalis, reguliuojate, montuojate, šaliniate diską arba kai jo nenaudojate.

Apžiūrėkite abrazyvinį diską kaskart prieš naudodami. Patikrinkite diską, ar jis neįtrūkęs ir neįskilęs. Nenaudokite pažeisto abrazyvinio disko.

Nenaudokite pjūklo geležtės.

Niekada nenaudokite disko, kuris per storas išorinei jūnnei, kad būtų naudojamas ant veleno plokštumų. Didesni diskai liesis su disko apsaugos įtaisais, o storesni diskai apsaugos varžta, kad jis neatsisuktų nuo disko veleno. Abiem atvejais gali įvykti rimtas incidentas ir galima sunkiai susižaloti.

Neišmontuokite mašinos disko apsaugos įtaisu. Niekada nenaudokite mašinos be apsaugos įtaisu ar nuimto dangčio. Kaskart prieš naudodami įsitinkinkite, kad visi apsauginiai įtaisai tinkamai veikia.

Nepaleiskite pjovimo mašinos, nepatikrinę trukdžių tarp disko ir darbastalio. Diskas per operaciją gali būti pažeistas, jei atsitrenks į darbastalio atramas.

Nebandykite pjauti medienos ar mūro pjovimo mašina. Niekada nepjaukite magnio ar magnio liejinį mašina.

Nepriveržkite disko per stipriai, nes jis gali įskilti.

Visada atlaisvinkite abrazyvinį diską prieš ruošinį, kai pradėdate pjauti. Šiurkštus smūgis gali pažeisti diską.

Vienu metu niekada nepjaukite daugiau nei vieno ruošinio. Vienu metu ant darbastalio nedėkite daugiau nei vieno ruošinio.

Norėdami sumažinti mašinos apvartimo riziką, visada atremkite ilgus ruošinius.

Pjaunant plieną atsiras kibirkščių. Nenaudokite prietaiso esant degioms medžiagoms.

Nepalikite įrankio veikiančio. Palaukite, kol įrankis visiškai sustos, tik tada jį galite palikti.

Visada atleiskite maitinimo jungiklį ir leiskite diskui nebesisukti, prieš išimdami iš ruošinio.

Laikykite rankas atokiau nuo pjovimo zonos. Laikykite rankas atokiau nuo disko.

Nekiškite rankų po ruošinių arba šalia disko / po disku, kai jis sukasi. Nebandykite pašalinti pjaunamos medžiagos, kai diskas juda.

Niekada nestovėkite ar nelaikykite jokios kūno dalies disko trajektorijoje.

Niekada nestovėkite ant mašinos. Galima rimtai susižaloti, jei mašina apvirs arba netyčia paliesite diską.

Niekada neatlikite jokios operacijos be rankų. Visada priveržkite pjaunamą ruošinį spaustuvoje. Vadovaukitės specifikacijų lentelė dėl saugaus ruošinio minimalaus dydžio. Visada užtikrinkite, kad spaustuvoje ruošinys būtų prispaustas mažiausiai 80 mm, kad galėtumėte saugiai pjauti.

Niekada rankomis nelaikykite ruošinio; pjaunant jis tampa labai karštas.

Galios pikas sukelia įtampas svyravimą ir jis gali veikti kitus elektrinius įrenginius, įjungtus į tą patį tinklą. Įjunkite prietaisą į maitinimo tinklą, kad pilnutinė varža siektų 0,233 Ω, siekiant sumažinti įtampas svyravimą. Kreipkitės į elektros energijos tiekėją, kad gautumėte tolesnius nurodymus.

Rekomenduojama, kad įrankis visada būtų maitinamas iš likutinės srovės įrenginio 30 mA ar mažiau.

AEG rekomenduoja, kad naudotumėte metalo pjovimo diską 41A24RBF80, kai tik reikia pakeisti nauju disku.

ABRAZVINO DISKO MONTAVIMO SAUGOS ĮSPĖJIMAI

Kad sumažintų traumų riziką, prieš pradėdamas naudoti abrazyvinį diską, naudotojas privalo perskaityti ir laikytis instrukcijų, įspėjimų ir operatoriaus vadovo. Jei nesilaikoma šių įspėjimų, diskas gali lūžti ir galima rimtai susižaloti. Išsaugokite šią instrukciją.

Naudodami kitą diską, nei rekomenduojama mašinos instrukcijose, galite rimtai susižaloti. Naudokite tik abrazyvinius diskus, kurių pažymėtas greitis lygus arba didesnis, nei pažymėtas mašinoje.

Niekada nenaudokite abrazyvinio disko, kuris per storas išorinei juogei, kad būtų naudojamas ant veleno plokštumų. Didesni diskai liesis su disko apsaugos įtaisais, o storesni diskai apsaugos varžtą, kad jis neatsisuktų nuo disko veleno. Abiem atvejais gali įvykti rimtas incidentas ir galima sunkiai susižaloti.

Šis abrazyvinis diskas skirtas tik juodiesiems metalams pjauti. Nebandykite pjauti medienos ar mūro. Niekada nepjaukite magnio ar magnio liejinių.

Šis abrazyvinis diskas tinkamas sausai pjauti ir jis turi būti naudojamas paisant galiojimo datos (žyma angoje: pvz., V07/2019).

Nenaudokite pažeisto abrazyvinio disko. Nenaudokite diskų, kurie yra įtrūkę, įskilę ar kitaip pažeisti.

Užtikrinkite, kad abrazyvinis pjovimo diskas būtų tinkamai sumontuotas ir įtvirtintas prieš naudojant.

Abrazyvinio disko sukimosi kryptis nurodyta ant įrankio. Įsitinkite, kad krypties žyma ant disko atitinka ant įrankio nurodytą kryptį, kai montuojate ar keičiate abrazyvinį diską.

Priveržkite abrazyvinio disko per stipriai, nes jis gali įskilti.

Pjovimo mašina niekada neturėtų būti įjungta į maitinimo tinklą, kai montuojate ar šalinatė abrazyvinius diskus.

Rūpestingai laikykite atsarginius abrazyvinius diskus.

Informacija pateikta abrazyvinio disko etiketėje

Disko etiketėje pateikta informacija yra SVARBI. Atidžiai perskaitykite ir patikrinkite, kad pasirinktumėte reikiamą disko tipą.

1. Gamintojas, tiekėjas, importuotojas ar prekių ženklas
2. Abrazyvinio disko vardiniai parametrai, ypač kalibro skersmuo
3. Abrazyvinis tipas, dalelės dydis, klasė ar kietumas, jungties tipas ir sutvirtinimo naudojimas, pavyzdžiui, 41A24RBF80.
41 -> abrazyvinio disko tipas, plokščias pjovimo diskas
A -> abrazyvinio disko medžiaga: rudas korundas
24 -> dalelės dydis
R -> klasė ar kietumas
BF-> jungties tipas
80 -> maksimalus eksploatacinis greitis m/s
4. Maksimalus operacijos greitis metrais per sekundę
5. Maksimalus leidžiamas sukimosi greitis 1/min.
6. Atitiktis deklaracijai abrazyviniai gaminiai pažymėti EN 12413 žyma
7. Naudojimo apribojimas ir saugos perspėjimo simboliai.
8. Atsekamumo kodas, pavyzdžiui, gaminys, partijos numeris, galiojimo terminas ar serijos numeris

LIEKAMOJI RIZIKA

Net ir tinkamai naudojant įrenginį neįmanoma apsaugoti nuo visų liekamųjų rizikų. Naudojant įrenginį gali kilti šie pavojai, į kuriuos naudotojui ypač svarbu atkreipti dėmesį:

- Stabilumas. Užtikrinkite, kad įrankis būtų stabilus, jei reikia, pritvirtinkite.
- Dulkių įkvėpimas. Jei reikia, dėvėkite kaukę.
- Kibirkštys ir karštosios dalelės gali sukelti gaisrą, odos nudegimus. Naudojimo metu naudokite apsauginę įrangą.
- Jei pateks metalinių dalelių, galite susižaloti akis. Dirbdami naudokite akių apsaugos priemones.
- Klausos trauma – ribokite poveikį ir naudokite klausos apsaugos priemones.

GABENIMAS IR SAUGOJIMAS

Rankena visada turi būti pritvirtinta saugos grandine, kai gabenate pjovimo mašiną.

Pjovimo mašiną gabenkite tik vežimėliu.

Laikykite pjovimo mašiną sausoje vietoje su pritvirtinta apsaugos grandine.

PAŽINKITE SAVO GAMINĮ

- 1 Rankena, izoliuotas laikymo paviršius
- 2 Jungtis
- 3 Viršutinis apsauginis įtaisas
- 4 Viršutinė rankena
- 5 Anglinė šepetėlio galvutė
- 6 Anglinis šepetys
- 7 Veleno užraktas
- 8 Apatinis apsauginis įtaisas
- 9 Pjovimo diskas
- 10 Pjovimo gylio reguliavimo varžtas
- 11 Pjovimo gylio užrakto varžtelė
- 12 Nukreipimo užrakto rankenėlė
- 13 Nukreipimo mechanizmas
- 14 Montavimo anga
- 15 Darbinė apkaba
- 16 Veržliaraktis

- 17 Darbastalis
- 18 Guminis pagrindas
- 19 Mašinos viršutinės dalies užraktas
- 20 Anglinė šepetėlio galvutė
- 21 Anglinis šepetys
- 22 Darbinė apkaba
- 23 Darbinės apkabos reguliavimo švaistiklis
- 24 Drožlės deflektorius

NAUDOJIMAS PAGAL PASKIRTĮ

Metalu pjovimo mašina skirta pjauti metalui. Nenaudokite spalvotajam metalui.

Gaminį gali naudoti tik suaugę operatoriai, perskaitę instrukcijų vadovą ir supratę naudojimo riziką ir pavojus.

Mašina skirta fiksuoti prie tvirtos viršutinės darbastalio dalies. Jei mašinos darbastalis tvirtai nepritvirtintas, visa mašina pjaunant gali judėti, todėl didėja rimtos asmeninės traumos rizika.

Gaminys naudokite sausomis sąlygomis, esant puikiam apšvietimui ir tinkamai ventiliacijai.

Gaminys skirtas naudotojams ir turi būti naudojamas, kaip aprašyta pirmiau, jis neskirtas naudoti kitais tikslais.

Šį prietaisą leidžiama naudoti tik pagal nurodytą paskirtį.

CE ATITIKTIES PAREIŠKIMAS

Kaip gamintojas atsakingai pareiškiami, kad gaminys, aprašytas skyriuje „Techniniai duomenys“, atitinka visus 2011/65/ES (RoHS), 2014/30/ES, 2006/42/EB direktyvas ir šių darnųjų norminių dokumentų taikomus reikalavimus:

EN 62841-1:2015
EN 62841-3-10:2015+A11:2017
EN 55014-1:2017+A11:2020
EN 55014-2:2015
EN 61000-3-2:2014
EN 61000-3-11:2000
EN IEC 63000:2018

Winnenden, 2020-12-12

Alexander Krug
Managing Director



Igaliotas parengti techninius dokumentus.

Teichronic Industries GmbH
Max-Eyth-Straße 10
71364 Winnenden
Germany

ELEKTROS TINKLO JUNGTIIS

Jungti tik prie vienfazės kintamos elektros srovės ir tik į specifikacijų lentelėje nurodytos įtampas elektros tinklą. Konstrukcijos saugos klasė II, todėl galima jungti ir į lizdus be apsauginio kontakto.

TECHNINIS APTARNAVIMAS

Nereguliuokite, kai variklis paleistas.

Visada įsitinkite, kad mašinos kištukas buvo išjungtas iš maitinimo šaltinio, prieš keisdami įvares, sutepdami ar atlikdami bet kokius mašinos techninės priežiūros darbus.

Kaskart panaudoję įrangą patikrinkite, ar mašina nepažeista, nepažeistos jos dalys, ji turi būti tinkamas

techninės būklės. Jei yra pažeidimų, nedelsdami ją suremontuokite arba atlikite techninės priežiūros darbus. Nuvalykite susikaupusias dulkes.

Norint užtikrinti saugumą ir patikimumą visus remonto darbus, išskyrus prieinamų išorinių šepetėlių, turi atlikti įgaliotasis techninės priežiūros centras.

Jei pažeistas maitinimo tinklo laidas, jį turi pakeisti tik gamintojas arba įgaliotasis techninės priežiūros centras, kad išvengtumėte rizikos. Kreipkitės į įgaliotąjį techninės priežiūros centrą.

Mašinos ventiliavimo angos turi būti visada atviros.

Naudokite tik AEG priedus ir atsargines dalis. Dalis, kurių keitimas neaprašytas, leidžiama keisti tik AEG klientų aptarnavimo skyriams (žr. garantiją/klientų aptarnavimo skyrių adresus brošūroje).

Esant poreikiui, nurodžius mašinos modelį ir šešiaženklį numerį, esantį ant specifikacijų lentelės, klientų aptarnavimo centre arba tiesiogiai „Technronic Industries GmbH“, Max-Eyth-Str. 10, 71364 Winnenden, Vokietija, galite užsakyti išplėstinį prietaiso brėžinį.

KEIČIAMOSIOS DALYS





Pjovimo diskas (žr. 6 psl., 9 dalį)

SYMBOLIAI

	DĖMESIO! ĮSPĖJIMAS! PAVOJUS!
	Prieš atlikdami bet kokius įrenginyje, ištraukite iš lizdo kištuką.
	Prieš pradėdami dirbti su prietaisu, atidžiai perskaitykite jo naudojimo instrukciją.
	Dirbdami su įrenginiu visada nešiokite apsauginius akinius. Nešioti klausos apsaugines priemones! Dėvėti tinkamą apsauginę kaukę nuo dulkių.
	Lietojiet aizsardzības cimdus!
	Elektros prietaisų negalima išmesti kartu su buitinėmis atliekomis. Būtina rūšiuoti elektros ir elektroninius prietaisus ir atiduoti į atliekų perdirbimo centrą, kad jie būtų utilizuoti neturiant aplinkos. Informacijos apie perdirbimo centrus ir atliekų surinkimo įstaigas teiraukitės vietos įstaigoje arba prekybininko.
	II apsaugos klasės elektrinis įrankis. Šio elektrinio įrankio apsauga nuo elektros smūgio priklauso ne tik nuo pagrindinės izoliacijos, bet ir nuo to, kaip naudojamos papildomos apsauginės priemonės, tokios kaip dviguba arba pagerinta izoliacija. Nėra jokio prietaiso apsauginio laido pajungimui.
	Neleidžiama pjauti be rankų

	Neleidžiama šlifuoti
	Pakeiskite pažeistą pjovimo diską
	Saugokite nuo lietaus arba nenaudokite drėgnomis sąlygomis
	Neskirtas drėgnai šlifuoti ar pjauti
	Skirtas metalui pjauti
	Sukimosi kryptis
n_0	Sūkių skaičius laisva eiga
v	Įtampa
	Kintamoji srovė
	Europos atitikties ženklas
	Britanijos atitikties ženklas
	Ukrainos atitikties ženklas
	Eurazijos atitikties ženklas

TEHNILISED ANDMED METALLIST LÕIKEKETAS SMT 355 (220-240 V)

Tootmisnumber	4699 19 02..
.....	4740 21 02..
.....	4740 23 02..
.....	...000001-999999
Nimitarbinimine.....	2300 W
Pöörlemiskiirus tühjooksul	4280 min ⁻¹
Lõikeketta \emptyset	355 mm
Lõikeketta ava \emptyset	25,4 mm
Ketta paksus	3 mm
Lõikeketta tüüp: tugevdatud abrasiivketas	Type 41
Lõikevõimsus 0°	
	120 x 115 mm
	115 mm
	115 mm
	130 mm
Lõikevõimsus 45°	
	105 x 95 mm
	100 mm
	115 mm
	100 mm
Kaal vastavalt EPTA-protseduurile 01/2014	16,5 kg

Müra andmed

Mööteväärtused on kindlaks tehtud vastavalt normile EN 62841.

Seadme tüüpiline hinnanguline (müratase):

Helirõhutase (Määramatus K=3dB(A)) 91,5 dB (A)

Helivõimsuse tase (Määramatus K=3dB(A)) 104,5 dB (A)

Kandke kaitseks kõrvaklappe!

TÄHELEPANU!

Sellel teabelehel toodud vibratsiooni- ja müraemissioon on mõõdetud standardis EN 62841 kirjeldatud standarditud testiga ning seda võib kasutada tööriistade omavaheliseks võrdlemiseks. Testi võib kasutada kokkupuute esialgseks hindamiseks.

Deklareeritud vibratsiooni- ja müratase puudutab tööriista põhikasutust. Kui tööriista kasutatakse muuks otstarbeks, teistsuguste tarvikutega või tööriista hooldatakse halvasti, võivad vibratsioon ja müraemissioon erineda. See võib kokkupuutetaset kogu tööajal oluliselt suurendada.

Vibratsiooni ja müraga kokkupuute hinnangulise taseme juures tuleb arvesse võtta ka aega, kui tööriist on välja lülitatud või töötab, kuid sellega ei tehta tööd. See võib kokkupuutetaset kogu tööaja kohta oluliselt suurendada.

Tehke kindlaks täiendavad ohutusmeetmed operaatori kaitsmiseks vibratsiooni ja/või müra eest, näiteks: hooldage tööriista ja tarvikuid, hoidke käed soojas, vaadake üle töökorraldus.

⚠ TÄHELEPANU! Kõik selle elektrilise tööriistaga kaasasolevad ohutusnõuded, juhised, joonised ja spetsifikatsioonid tuleb läbi lugeda. Kõigi allpool loetletud juhiste eiramise tagajärjeks võib olla elektrilöökk, tulekahju ja/või rasked vigastused.
Hoidke kõik ohutusnõuded ja juhised edasiseks kasutamiseks hoolikalt alles.

⚠ LÕIKEKETTA OHUTUSHOIATUSED

- Seiske ise ja suunake kõrvalseisjad pöörleva lõikeketta tasapinnast eemale.** Kaitse kaitseb kasutajat purunenud lõikeketta osade ja juhusliku lõikekettaga kokkupuute eest.
- Kasutage oma elektritööriistaga ainult seotud tugevdatud lõikekettaid.** See, et teie tööriistale saab kinnitada tarviku, ei tähenda, et tagatud on ohutu töötamine.
- Instrumenti lubatud pöörete arv peab olema vähemalt sama suur kui elektritööriistal märgitud maksimaalne pöörete arv.** Tarvikud, mis pöörlevad lubatust kiiremini, võivad murduda ja lendu paiskuda.
- Lihvimistarvikuid tohib kasutada üksnes soovitatud kasutusotstarvetel.** Näiteks: Ärge kunagi kasutage lihvimiseks lõikeketta külgpinda. Lõikekettad on ette nähtud materjali lõikamiseks ketta servaga. Külgsuunas

rakendatavate jõudude toimele võivad need kettad puruneda.

- Kasutage valitud lihvketta jaoks alati õige suuruse ja kujuga ning vigastamata seibi.** Sobivad seibid kaitsevad lihvkettast ja vähendavad lihvketta purunemise ohtu.
- Tarviku välisläbimõõt ja paksus peavad vastama elektrilise tööriista mõõtmetele.** Valede mõõtmetega tarvikuid ei kata kaitsekate piisaval määral, mistõttu võivad need kontrolli alt väljuda.
- Lõikekettaste ja äärikute spindli ava suurus peab sobima elektritööriista spindliga.** Lõikekettad ja äärikud, mille spindli avad ei vasta elektritööriista paigaldusriistvaraga, lähevad tasakaalust välja, vibreerivad liigselt ning võivad põhjustada kontrolli kadumise.
- Ärge kasutage kahjustatud lõikekettaid.** Kontrollige lõikekettaid enne igat kasutuskorda tükete ja pragude suhtes. Kui elektritööriist või lõikeketas kukub maha, kontrollige seda kahjustuste suhtes või paigaldage kahjustamata lõikeketas. Pärast kontrollimist ja uue lõikeketta paigaldamist seiske ise ning suunake kõrvalseisjad pöörleva lõikeketta tasapinnast eemale ning kaitage elektritööriista üks minut maksimaalsel koormuseta kiirusel. Kahjustunud lõikekettad lagunevad tavaliselt selle katseaja jooksul.

i) **Kandke isikukaitsevahendeid. Kasutage olenevalt rakendusest näokaitset, kaitseprille või ohutusprille. Vajaduse korral kandke respiraatorit, kuulmiskaitsevahendeid, kindaid ja töökoja põlle, mis kaitsevad väikeste abrasiivi või tooriku osade eest. Kaitseprillid peavad kaitsma erinevatest tegevustest põhjustatud lendleva prahi eest. Respiraator peab suutma filtreerida teie tegevusest tekkinud osakesi. Pikaajaline kokkupuude suure müraga võib põhjustada kuulmiskadu.**

j) **Veenduge, et teised inimesed on tööpiirkonnast ohutus kauguses. Igaüks, kes tööpiirkonda siseneb, peab kandma isikukaitsevahendeid. Tooriku või tarviku murdunud tükid võivad eemale paiskuda ja põhjustada vigastusi ka väljaspool otsest tööpiirkonda.**

k) **Asetage juhe pöörlevast tarvikust eemale. Kontrolli kaotamisel võidakse nõõr katki lõigata või rebida ning teie käsi või käsivars pöörlevasse tarvikusse kiskuda.**

l) **Puhastage regulaarselt seadme ventilatsioonivasid. Mootori ventilaator tõmbab tolmu korpusesse, kuhjuv metallitolm võib põhjustada elektrilisi ohte.**

m) **Ärge kasutage elektritööriista tuleohtlike materjalide läheduses. Ärge kasutage elektritööriista tuleohtlikul pinnal (nt puidul). Sädemed võivad need materjalid põlema süüdata.**

n) **Ärge kasutage tarvikuid, mille puhul tuleb kasutada jahutusvedelikke. Vee või teiste jahutusvedelike kasutamine võib põhjustada elektrilöögi.**

Tagasilöök ja asjaomased ohutusnõuded

Tagasilöök on äkiline reaktsioon kinni kiilunud pöörlevale löikekettale. Kinni kiilumine põhjustab löikeketta äkilise seiskumise, mis omakorda sunnib kontrollimatult löikeriista kasutaja suunas üles.

Kui näiteks lihvetas toorikus kinni kiildub, võib tagajärjeks olla tagasilöök või lihvetetta murdumine. Seejuures võivad lihvkettad ka murduda.

Tagasilöök on seadme ebaõige kasutamine või valede tööõpetete tagajärg. Seda saab vältida, rakendades järgnevalt kirjeldatud sobivaid ettevaatusabinõusid.

a) **Hoidke elektritööriista tugevasti kinni ning viige oma keha ja käed asendisse, milles saate tagasilöögiõududele vastu astuda. Seadme kasutaja suudab sobivaid ettevaatusabinõusid rakendades tagasilöögiõudusid kontrollida.**

b) **Ärge seadke oma keha pöörleva löikekettaga ühele joonele. Tagasilöögi ilmnmisel suunab see löikeseadme üles, juhi suunas.**

c) **Ärge kinnitage saeketti, puidunikerdamise tera, segmenteeritud teemantketat, mille väline lõhe on suurem kui 10 mm ega hammastusega saelehte. Sellised terad tekitavad pidevaid tagasilööke ja kontrolli kaotamist.**

d) **Ärge „ümmistage“ löikeketast ega rakendage liigset survet. Ärge püüdke luua liigset lõikesügavust. Löikeketta liigpingestamine suurendab selle koormust ja vastuvõtlikkust väändumisele lõikamise ajal ning tagasilöögi või löikeketta purunemise võimalust.**

e) **Kui löikeketas paindub või takistab mis tahes põhjusel lõikamist, lülitage elektritööriist välja ja hoidke löikeseadet paigal, kuni löikeketas on täielikult peatunud. Ärge püüdke kunagi löikeketast löikeseadmelt eemaldada, kui löikeketas keerleb. See**

võib põhjustada tagasilöögi. Uurige ja rakendage parandusmeetmeid, et eemaldada löikeketta paindumise põhjus.

f) **Ärge lülitage seadet sisse seni, kuni see on veel toorikus. Laste löikekettal kõigepealt saavutada maksimaalpõõrded, enne kui lõiget ettevaatlikult jätkate. Vastasel korral võib ketas kinni kiilduda, toorikut välja hüpata või tagasilöögi põhjustada.**

g) **Toestage ülemöödulisi toorikuid, et vändada löikeketta kinnikiilumise ja tagasilöögi ohtu. Suured toorikud kipuvad oma raskuse all vajuma. Tooriku alla, löikejoone lähedale ja tooriku ääre lähedale, löikeketta mõlemale küljele tuleb paigaldada toed.**

EDASISED OHUTUS- JA TÖÖJUHISED

Kasutage lõikamisel alati kaitseprille ja kõrvakaitsmeid.

Kasutage isikukaitsevahendeid nagu respiraator, kindad ja põll. Kukkuvat objektide ohtu korral kandke kiivrit või peakaitset.

Veenduge enne kasutamist, et abrasiivlöikeketas on õigesti paigaldatud ja kinnitatud ning kaitage masinat ohutus asendis ilma koormuseta 30 sekundit. Märkimisväärse vibratsiooni korral peatage löikeketas kohe ja vahetage väija.

Veenduge enne lõikamist, et kõik tehtud reguleerimised on ohutud.

Veenduge enne mis tahes reguleerimist, et tööriist on toiteallikast lahti ühendatud. Toiteallika lahti ühendamata jätmine võib põhjustada juhusliku käivitumise, mis omakorda võib põhjustada raskeid kehavigastusi.

Ühendage kõik löikeketta osad enne selle toiteallikaga ühendamist.

Seade ei tohi kunagi olla ühendatud toiteallikaga osade kokkupanemisel, reguleerimisel, löikeketaste paigaldamisel ega eemaldamisel või kui seadet ei kasutata.

Kontrollige enne igat kasutamist abrasiivlöikeketast visuaalselt. Kontrollige löikeketast vigade ja pragude suhtes. Ärge kasutage kahjustatud abrasiivlöikeketast.

Ärge kasutage saelehti.

Ärge kasutage kunagi löikeketast, mis on liiga paks ja takistab välisel äärikul spindli osadega kokkupuutumist. Suuremad löikekettad puutuvad löikeketta kaitsmeid, samal ajal kui paksemad takistavad poldiga löikeketta kinnitumist spindlile. Mõlemad olukorrad võivad põhjustada tõsisid õnnetusi ja tekitada tõsisid vigastusi.

Ärge eemaldage masina löikeketta kaitsmeid Ärge kunagi kasutage masinat eemaldatud kaitsme või katteta. Veenduge enne igat kasutuskorda, et kõik kaitsmed töötavad nõuetekohaselt.

Ärge käivitage oma löikeketast ilma löikeketta ja töölaua vahelist takistust kontrollimata. Löikeketas võib kahjustuda, kui see lööb töötamise ajal vastu töölaua tuge.

Ärge püüdke löikekettaga lõigata puitu ega müüritisi. Ärge lõigake masinaga kunagi magneesiumi ega magneesiumisulamit.

Ärge pingutage löikeketast liigselt, kuna see võib põhjustada mõrasid.

Lõikamise alustamisel liigutage abrasiivlöikeketas kergelt vastu toorikut. Järsk löök võib löikeketta purustada.

Ärge lõigake kunagi rohkem kui ühte toorikut. Ärge kuhjake töölaualle korraka rohkem kui ühte toorikut.

Masina kallutamise riski vähendamiseks toestage alati pikki toorikuid.

Terase lõikamine põhjustab sädemeid. Ärge töötage süttivate ja tuleohtlike materjalide lähedal.

Ärge jätke kunagi tööriista järelvalveta tööle. Ärge lahkuge tööriista juurest, enne kui see on täielikult seiskunud.

Vabastage alati toitelüliti ja laske löikekettal seiskuda, enne kui selle toonkust välja tõstate.

Hoidke käed lõikamisalast eemal. Hoidke käed löikekettast eemal.

Ärge upitage tooriku taha või löikeketta ümber või selle alla, kui löikeketas veel pöörleb. Ärge püüdke lõikematerjali löikeketta liikumise ajal eemaldada.

Ärge kunagi seiske ega pange ühtegi oma kehaosa löikekettaga ühele joonele.

Ärge kunagi seiske masinal. Masina kallutamisel või tahtmatul kokkupuutel lõiketeraga võivad tekkida tõsised vigastused.

Ärge kunagi tehke ühtegi toimingut „vabakäsi“. Kinnitage alati lõigatav toorik kruustangidega. Teavet tooriku ohtu minimaalse suuruse kohta leiate tehniliste andmete tabelist. Veenduge alati, et haarate vähemalt 80 mm kruustangi pakkudest, et tagada ohtu lõikamine.

Ärge hoidke kunagi toorikut käega, see muutub lõikamisel väga kuumaks.

Voolu kõikumine põhjustab pinge kõikumist ja võib mõjutada muid samas elektriliiinis olevaid elektriseadmeid. Pinge kõikumise vähendamiseks ühendage seade toiteallikaga, mille takistus on 0,233 Ω. Lisateabe saamiseks pöörduge oma elektrienergia tarnija poole.

Tööriist peab olema alati ühendatud rikkevoolukaitseülili kaudu, nimivooluga 30 mA või vähem.

AEG soovitat asendusena kasutada metallist löikeketast 41A24RBF80, kui vajate uut löikeketast.

OHUTUSHOIATUSED ABRASIIVLÖIKEKETTA PAIGALDAMISEL

Vigastusohu vähendamiseks tuleb kasutajal enne abrasiivlöikeketta kasutamist lugeda ja järgida juhiseid, hoiatusi ning kasutusjuhendit. Nende hoiatuste eiramine võib põhjustada löikeketta purunemise ja raskeid kehavigastusi. Hoidke need juhised alles.

Mis tahes muu kui masina juhendis soovitatud löikeketta kasutamine võib põhjustada kehavigastuste ohtu. Kasutage ainult selliseid löikekettaid, millele märgitud kiirus on sama või suurem masinale märgitust.

Ärge kasutage kunagi abrasiivlöikeketast, mis on liiga paks ja takistab välisel äärikul spindli osadega kokkupuutumist. Suuremad löikekettad puutuvad löikeketta kaitsmeid, samal ajal kui paksemad takistavad poldiga löikeketta kinnitumist spindlile. Mõlemad olukorrad võivad põhjustada tõsisid õnnetusi ja tekitada tõsisid vigastusi.

Abrasiivlöikeketas on ainult raudmetalli lõikamiseks. Ärge püüdke sellega lõigata puitu ega müüritisi. Ärge lõigake sellega kunagi magneesiumi ega magneesiumisulamit.

Abrasiivlöikeketas sobib ainult kuivilõikamiseks ja seda tuleb kasutada enne kõlblikkusaja lõppu (märgistus spindli aval, nt. V07/2019).

Ärge kasutage kahjustatud abrasiivlöikekettaid. Ärge kasutage täkkega, mõranenud või muul viisil kahjustunud löikekettaid.

Veenduge enne kasutamist, et abrasiivlöikeketas on nõuetekohaselt paigaldatud ja pingutatud.

Abrasiivlöikeketta pöörlemissuund on märgitud tööriistal. Veenduge abrasiivlöikeketta paigaldamisel ja vahetamisel, et löikekettal olev suunamärk vastab tööriistale märgitule.

Ärge pingutage abrasiivlöikeketast liigselt, kuna see võib põhjustada mõrasid.

Abrasiivlöikeketta paigaldamisel või eemaldamisel ei tohi löikeketas olla toiteallikaga ühendatud.

Hoiustage varu-abrasiivlöikekettaid ettevaatlikult, need võivad kergesti kahjustuda.

Lisateave abrasiivlöikeketta sildil

Löikeketta sildil olev teave on OLULINE. Lugege ja kontrollige seda hoolikalt, veendumaks, et valite õiget tüüpi löikeketta.

1. Tootja, tarnija, importija või kaubamärk
2. Abrasiivlöikeketta nimimõõtmed, eelkõige ava läbimõõt.
3. Abrasiivi tüüp, tera suurus, klass või tugevus, sideme tüüp ja tugevuse kasutamine nt. 41A24RBF80. 41 -> abrasiivlöikeketta tüüp, lame löikeketas A -> abrasiivmaterjal: pruun korund 24 -> tera suurus R -> klass või tugevus BF -> sideme tüüp 80 -> maksimaalne töökiirus m/s
4. Maksimaalne töökiirus meetrites sekundis
5. Maksimaalne lubatud pöörlemiskiirus 1 minutis
6. Vastavusdeklaratsiooni jaoks peavad abrasiivtooted olema märgistatud standardiga EN 12413
7. Kasutuspiirangud ja ohutusosalad hoiatustühised.
8. Jälgitavuse kood, nt. tootmise/partii number, kõlblikkusaja lõpp või seerianumber

JÄÄKOHT

Jääkohud ei ole välistatud ka otstarbekohase kasutamise korral. Kasutamisel võivad tekkida järgmised ohud, millele kasutaja peab erilist tähelepanu pöörama:

- Stabiilsus. Veenduge, et tööriist on stabiilne, vajaduse korral kinnitage see.
- Tolmu sissehingamine. Kandke vajaduse korral maski.
- Sädemed ja kuumad metallosakesed võivad põhjustada tulekahju ning nahapõletusi. Kandke kasutamise ajal kaitsevahendeid.
- Silmade vigastamine metallosakestega. Kandke töötamisel kaitseprille.
- Kuulmiskahjustus – piirake kokkupuudet ja kandke sobivaid kuulmiskaitsevahendeid.

TRANSPORT JA HOIUSTAMINE

Löikeketta transportimisel peab käepide alati turvaketiga kinni olema.

Transportige löikeketast ainult kärus.

Hoiustage löikeketast kuivas kohas ja kinnitatud turvaketiga.

TUNDKE OMA SEADET

- 1 Käepide, isoleeritud haardepind
- 2 Käivituslüliti
- 3 Ülemine kaitse
- 4 Ülemine käepide
- 5 Süsiharja kork
- 6 Süsihari
- 7 Spindli lukk
- 8 Alumine kaitse
- 9 Löikeketas
- 10 Lõikesügavuse reguleerimiskruvi

- 11 Lõikesügavuse lukustusmutter
- 12 Mitre juhiku lukustushoob
- 13 Mitre juhik
- 14 Kinnitusava
- 15 Töö klamber
- 16 Mutrivõti
- 17 Töölaud
- 18 Kummialus
- 19 Masina lukstuskett
- 20 Süsiharja kork
- 21 Süsihari
- 22 Töö klambri lukustushoob
- 23 Töö klambri reguleerimisvnt
- 24 Tække deflektor

KASUTAMINE VASTAVALT OTSTARBELE

Metalli lõikeketas on mõeldud metallmaterjalide lõikamiseks. Ärge kasutage mittemetallist materjalidega.

Seade on mõeldud kasutamiseks ainult täiskasvanud kasutajatele, kes on lugenud kasutusjuhiseid ning mõistavad ohte ja riske.

Masin on ette nähtud paigaldamiseks tugevale tööpinna. Kui masina töölaud ei ole kindlalt kinnitatud, võib kogu masin lõikamise ajal liikuda, mis suurendab raskete kehavigastuste võimalust.

Seade on mõeldud kasutamiseks kuivades tingimustes, suurepärase ümbritseva valgustusega ning piisava ventiilatsiooniga.

Toode on ette nähtud tavakasutamiseks ja seda tuleb kasutada ainult eespool kirjeldatud viisil ning see ei ole ette nähtud muuks otstarbeks.

Antud seadet tohib kasutada ainult vastavalt äranäidatud otstarbele.

EÜ VASTAVUSAVALDUS

Kinnitame tootjana ainuisikuliselt vastutades, et jaotises „Tehnilised andmed“ kirjeldatud toode on kooskõlas ELi direktiivide 2011/65/EU (RohS), 2014/30/EL, 2006/42/EG kõikide asjaomaste eeskirjade ja allpool nimetatud normdokumentidega:

EN 62841-1:2015
 EN 62841-3-10:2015+A11:2017
 EN 55014-1:2017+A11:2020
 EN 55014-2:2015
 EN 61000-3-2:2014
 EN 61000-3-11:2000
 EN IEC 63000:2018

Winnenden, 2020-12-12



Alexander Krug
 Managing Director



On volitatud koostama tehnilist dokumentatsiooni.

Techtronic Industries GmbH
 Max-Eyth-Straße 10
 71364 Winnenden
 Germany

VÕRKU ÜHENDAMINE

Ühendage ainult ühefaasilise vahelduvvooluga ning ainult andmesildil toodud võrgupingega. Ühendada on võimalik ka kaitsekontaktita pistikupesadesse, kuna nende konstruktsioon vastab kaitseklassile II.

HOOLDUS

Ärge tehke mingeid muudatusi, kui mootor on töös.

Veenduge alati enne harjade vahetamist, määrimist või masina hooldustööde tegemist, et masina pistik on vooluvõrgust eemaldatud.

Kontrollige oma masinat pärast igat kasutusjooksu kahjustuste või katkiste osade suhtes ja hoidke seda töökorras, parandades või vahetades osad kohe välja. Puhastage kogunenud tolmust.

Ohutuse ja töökindluse tagamiseks peab volitatud teeninduskeskus tegema kõik parandustööd, välja arvatud välistelt ligipääsetavatele harjadele.

Kui toitejuhe on kahjustatud, peab selle ohu vältimiseks asendama ainult tootja või volitatud teeninduskeskus. Pöörduge volitatud teeninduskeskuse poole.

Masina ventiilatsioonivad peavad alati puhtad olema.

Kasutage ainult AEG tarvikuid ja tagavaraosi. Detailid, mille väljavahetamist pole kirjeldatud, laske välja vahetada AEG klienditeeninduspunktis (vaadake brošüüri garantii / klienditeeninduste aadressid).

Vajadusel saab nõuda seadme plahvatusjoonise võimsussildil oleva masinatüübi ja kuuekohalise numbrilise alusel klienditeeninduspunkti või vahetult firmalt Techtronic Industries GmbH, Max-Eyth-Straße 10, 71364 Winnenden, Germany.









VARUOSAD

Lõikeketas (vt lk 6, osa 9)

SÜMBOLID

	ETTEVAATUST! TÄHELEPANU! OHUD!
	Enne kõiki töid masina kallal tõmmake pistik pistikupesast välja.
	Palun lugege enne käikulaskmist kasutamisyjuhend hoolikalt läbi.
	Masinaga töötades kandke alati kaitseprille. Kandke kaitseks kõrvaklappe! Kanda sobivat kaitsemaski.
	Kanda kaitsekindaid!

	Elektriseadmeid ei tohi utiliseerida koos majapidamisprügiga. Elektrilised ja elektroonilised seadmed tuleb eraldi kokku koguda ning keskkonnasõbralikuks utiliseerimiseks vastavas käitlusettevõttes ära anda. Küsige kohalikest pädevatest ametitest või edasimüüjalt käitlusjaamade ja kogumispunktide kohta järele.
	Kaitseklassi II elektritööriist. Elektritööriist, mille puhul ei sõltu kaitse mitte üksnes baasisolatsioonist, vaid ka täiendavate kaitsemeetmete nagu topeltisolatsiooni või tugevdatud isolatsiooni kohaldamisest. Mehhanism kaitsejuhi ühendamiseks puudub.
	Vabakäsi lõikamine ei ole lubatud
	Külglühvimine ei ole lubatud
	Asendage kahjustunud lõikeketas
	Ei tohi saada vihma ega kasutada niisketes kohtades
	Ei sobi märglihvimiseks ega -lõikamiseks
	Metallmaterjalide lõikamiseks
	Pöörlemissuund
n_0	Pöörlemiskiirus tühijooksul
V	Pinge
	Vahelduvvool
	Euroopa vastavusmärk
	Ühendkuningriigi vastavusmärk
	Ukraina vastavusmärk
	Euraasia vastavusmärk

Серийный номер изделия	4699 19 02...
.....	4740 21 02...
.....	4740 23 02...
.....	...00001-999999
Номинальная выходная мощность.....	2300 W
Число оборотов без нагрузки.....	4280 min ⁻¹
Диаметр отрезного диска.....	355 mm
Диаметр отверстия отрезного диска.....	25,4 mm
Толщина диска.....	3 mm
Тип отрезного диска: армированный абразивный отрезной диск.....	Туре 41
Режущая способность 0°	
	120 x 115 mm
	115 mm
	115 mm
	130 mm
Режущая способность 45°	
	105 x 95 mm
	100 mm
	115 mm
	100 mm
Вес согласно процедуре EPTA 01/2014.....	16,5 kg

Информация по шумам

Значения замерялись в соответствии со стандартом EN 62841.

Уровень шума прибора, определенный по показателю A, обычно составляет:

Уровень звукового давления (Небезопасность K=3dB(A)).....91,5 dB (A)

Уровень звуковой мощности (Небезопасность K=3dB(A)).....104,5 dB (A)

Пользуйтесь приспособлениями для защиты слуха.

ВНИМАНИЕ!

Заявленные значения вибрации и шумового излучения, указанные в настоящем информационном листе, были измерены согласно стандартизированному методу испытания согласно EN 6284 1 и могут использоваться для сравнения одного инструмента с другим. Они могут применяться для предварительной оценки воздействия на организм человека.

Указанные значения вибрации и шумового излучения действительны для основных областей применения инструмента. Однако если инструмент используется в других областях применения или с другими принадлежностями либо проходит ненадлежащее обслуживание, значения вибрации и шумового излучения могут отличаться. Это может существенно увеличить уровень воздействия на организм на протяжении общего периода работы.

При оценке уровня воздействия вибрации и шумового излучения на организм также необходимо учитывать периоды, когда инструмент выключен, или когда он работает, но фактически не используется для выполнения работы. Это может существенно сократить уровень воздействия на организм на протяжении общего периода работы.

Определите дополнительные меры для защиты оператора от воздействия вибрации и/или шума, такие как обслуживание инструмента и его принадлежностей, сохранение рук в тепле, организация графиков работы.

▲ ВНИМАНИЕ! Ознакомьтесь со всеми предупреждениями относительно безопасного использования, инструкциями, иллюстративным материалом и техническими характеристиками, поставляемыми с этим электроинструментом. Несоблюдение всех нижеследующих инструкций может привести к поражению электрическим током, пожару и/или тяжелым травмам. Сохраняйте эти инструкции и указания для будущего использования.

▲ МЕРЫ ПРЕДОСТОРОЖНОСТИ С ОТРЕЗНЫМ СТАНКОМ

- a) **Не стойте в плоскости вращающегося отрезного диска.** Защитный кожух помогает защитить оператора от фрагментов сломанного отрезного диска и случайного контакта с отрезным диском.
- b) **Для приводного инструмента используйте только армированные отрезные диски на связке.** Только лишь использование приводного инструмента с комплектующими не гарантирует безопасной работы.
- c) **Допустимое число оборотов используемого инструмента должно быть как минимум таким же,**

как и максимальное число оборотов, указанное на электроинструменте. Комплектующие, которые вращаются быстрее допустимой скорости, могут сломаться и отлететь.

- d) **Абразивные инструменты допускаются применять только для рекомендуемых работ.** Например: никогда не шлифуйте боковой поверхностью отрезного круга. Отрезные круги предназначены для съема материала кромок. Боковые силы на этот абразивный инструмент могут сломать его.
- e) **Всегда применяйте неповрежденные фланцевые гайки с правильными размерами и формой для выбранного Вами шлифовального круга.** Правильные фланцы являются опорой для шлифовального круга и уменьшают опасность его поломки.
- f) **Наружный диаметр и толщина рабочего инструмента должны соответствовать размерам Вашего электроинструмента.** Неправильно соразмеренные рабочие инструменты не могут быть в достаточной степени защищены или контролироваться.
- g) **Размер посадочного отверстия отрезных дисков и фланцев должен точно соответствовать шпинделю приводного инструмента.** Отрезные диски и фланцы с посадочными отверстиями, которые не соответствуют хвостовику приводного инструмента, потеряют баланс, будут излишне вибрировать и могут привести к потере контроля.

- h) **Не используйте поврежденные отрезные диски.** Перед каждым использованием проверяйте отрезные диски на наличие осколков и трещин. При падении приводного инструмента или отрезного диска проверьте его на наличие повреждений или установите неповрежденный отрезной диск. После проверки и установки отрезного диска станьте на расстоянии от плоскости вращающегося отрезного диска и запустите приводной инструмент на максимальную скорость без нагрузки на одну минуту. Поврежденные отрезные диски обычно распадаются на части во время этого испытания.
- i) **Одевайте средства личной защиты.** В зависимости от применения, одевайте щиток для лица, защитные закрытые очки или обычные защитные очки. Если необходимо, применяйте маску от пыли, беруши для ушей, перчатки и халат, способные защитить от мелких абразивных частиц или фрагментов заготовки. Средства для защиты глаз должны быть способны защитить от разлетающихся фрагментов в ходе различных процессов. Маска от пыли или респиратор должны быть способны фильтровать частицы, образующиеся в ходе процесса. Длительное воздействие шума высокой интенсивности может вызвать потерю слуха.
- j) **Следите за тем, чтобы все лица находились на безопасном расстоянии к Вашему рабочему участку.** Каждое лицо в пределах рабочего участка должно иметь средства индивидуальной защиты. Осколки детали или разорванных рабочих инструментов могут отлететь в сторону и стать причиной травм также и за пределами непосредственного рабочего участка.
- k) **Разместите шнур в видимости от вращающегося рабочего инструмента.** При потере контроля шнур может быть разрезан или застрять, и вашу ладонь или руку может притянуть к вращающемуся диску.
- l) **Регулярно очищайте вентиляционные прорези Вашего электроинструмента.** Вентилятор двигателя затягивает пыль в корпус и большое скопление металлической пыли может привести к электрической опасности.
- m) **Не запускайте приводной инструмент вблизи горючих материалов.** Не запускайте приводной инструмент, если он размещен на воспламеняющейся поверхности, такой как дерево. Эти материалы могут загореться от искр.
- n) **Не применяйте рабочие инструменты, требующие применение охлаждающих жидкостей.** Применение воды или других охлаждающих жидкостей может привести к поражению электротоком.

Обратный удар и соответствующие предупреждающие указания

Отдача — это внезапная реакция на зажатый или застрявший отрезной диск. Зажимание или застревание вызывает резкую остановку вращающегося отрезного диска, что, в свою очередь заставляя неконтролируемый режущий механизм подниматься вверх к оператору. Если шлифовальный круг заедает или блокирует в заготовке, то погруженная в заготовку кромка шлифовального круга может быть зажата и в результате привести к выскакиванию круга из заготовки или к обратному удару. При этом шлифовальный круг может поломаться.

Обратный удар является следствием неправильного использования электроинструмента или ошибки оператора. Он может быть предотвращен описанными ниже мерами предосторожности.

- a) **Крепко держите электроинструмент и займите своим телом и руками положение, в котором вы можете противодействовать обратным силам.** Оператор может подходящими мерами предосторожности противодействовать силам обратного удара.
- b) **Не стойте на одной линии с вращающимся отрезным диском.** Если возникает отдача, она поднимет режущий механизм вверх к оператору.
- c) **Не используйте цепь пилы, лезвие для резбы по дереву, сегментированный алмазный круг с периферийным зазором более 10 мм или пильный диск с зубьями.** Подобные инструменты часто вызывают отдачу и потерю контроля.
- d) **Не «зажимайте» отрезной диск и не применяйте излишнее давление.** Не пытайтесь сделать надрез слишком глубоким. Избыток давления на отрезной диск увеличивает нагрузку и угрозу искривления или заедания отрезного диска в прорези и возможность отдачи или разлома отрезного диска.
- e) **Если отрезной диск по какой-либо причине заело или резка прервалась, отключите приводной инструмент и держите его, пока отрезной диск полностью не остановится.** Никогда не пытайтесь извлечь отрезной диск из разреза, пока отрезной диск находится в движении, иначе может возникнуть отдача. Проведите осмотр и примите корректирующие действия, чтобы убрать причину заедания отрезного диска.
- f) **Не включайте повторно электроинструмент пока абразивный инструмент находится в заготовке.** Дайте отрезному кругу развить полное число оборотов, перед тем как Вы осторожно продолжите резание. В противном случае круг может заест, он может выскочить из детали и привести к обратному удару.
- g) **Поддерживайте заготовки большого размера, чтобы минимизировать риски заклинивания и отдачи отрезного диска.** Большие заготовки имеют тенденцию к провисанию под своим весом. Под заготовки должны быть установлены опоры возле линии реза и возле края заготовки по обе стороны отрезного диска.

ДОПОЛНИТЕЛЬНЫЕ УКАЗАНИЯ ПО БЕЗОПАСНОСТИ И РАБОТЕ

В процессе резания всегда используйте защиту для глаз и ушей. Используйте средства личной защиты, такие как маска от пыли, перчатки и халат. Если существует риск падения заготовки, одевайте каску или защиту для головы. Перед использованием убедитесь, что абразивный отрезной диск корректно установлен и закреплен, и запустите станок без нагрузки на 30 секунд в безопасном положении и незамедлительно остановите и замените отрезной диск, если наблюдается сильная вибрация. Перед тем, как сделать надрез, убедитесь, что все установлено надежно. При проведении любых настроек, убедитесь, что инструмент отключен от подачи питания. Если подача питания не отключена, это может привести к внезапному запуску и вызвать возможность серьезных травм для оператора. Присоедините все детали к отрезному станку перед тем, как подключить его к подаче питания. Станок никогда не должен быть подсоединен к подаче питания, когда вы присоединяете детали, делаете

корректировки, устанавливаете или извлекаете отрезные диски, или когда он не в эксплуатации.

Визуально проверяйте абразивный отрезной диск перед каждым использованием. Проверяйте отрезной диск на зазубрины и трещины. Не используйте поврежденный абразивный отрезной диск.

Не используйте пыльные плотна.

Никогда не используйте слишком толстый отрезной диск, внешний фланец которого может касаться фаски шпинделя. Отрезные диски большего размера будут контактировать с защитным кожухом отрезного диска, в то время как более тонкие отрезные диски не дадут стержню зафиксировать отрезной диск на шпинделе. Любая из этих ситуаций может привести к серьезному инциденту и вызвать серьезные травмы.

Не снимайте защитный кожух отрезного диска на станке. Никогда не запускайте станок со снятым защитным кожухом или крышкой. Убедитесь перед каждым использованием, что все защитные приспособления работают корректно.

Не запускайте отрезной станок, не убедившись в отсутствии помех между отрезным диском и рабочим столом. Отрезной диск может повернуться, если он ударяется об опору рабочего стола во время работы.

Не пытайтесь резать дерево или кирпичную кладку с помощью отрезного станка. Никогда не режьте магний или сплавы магния с помощью отрезного станка.

Не закрепляйте отрезной диск слишком сильно, поскольку это может вызвать трещины.

Всегда плавно приспосабливайте абразивный отрезной диск к заготовке при начале резания. Сильное взаимодействие может сломать отрезной диск.

Никогда не режьте более одной заготовки одновременно. Не складывайте более одной заготовки одновременно на рабочем столе.

Чтобы минимизировать риск искривления станка, всегда поддерживайте длинные заготовки.

Резка стали может вызвать искры. Не проводите работу при наличии взрывоопасных или горючих материалов.

Никогда не оставляйте работающий станок без присмотра. Не оставляйте инструмент до полной остановки.

Всегда отключайте переключатель питания и дайте отрезному диску остановиться до того, как поднять его над заготовкой.

Держите руки вдали от области резания. Держите руки вдали от отрезного диска.

Никогда не помещайте руки под заготовку, возле нее или под отрезной диск во время его вращения. Не пытайтесь извлечь отходы резания, пока отрезной диск движется.

Никогда не стойте и не держите какую-либо часть вашего тела на одной линии с маршрутом отрезного диска.

Никогда не становитесь на станок. Могут возникнуть серьезные травмы, если станок искривляется или при непреднамеренном контакте с отрезным диском.

Никогда не выполняйте работу со «свободными руками». Всегда проводите резание заготовки в тисках. Проверьте в таблице с техническими спецификациями минимальный безопасный размер заготовки. Убедитесь, что вы захватили не менее 80 мм в тиски для безопасности во время резания.

Никогда не держите заготовку в руке; во время резания она нагреется.

Перепад напряжения вызывает колебания напряжения и может затронуть другие электрические приборы на одной линии питания. Подключите прибор к подаче питания с электрическим сопротивлением равным 0,233 Ом для

минимизации колебаний напряжения. Обратитесь к поставщику электрической энергии для подробной информации.

Рекомендуется, чтобы инструмент всегда получал питание через прибор остаточного тока с измеренным остаточным током в 30 мА или менее.

АЕГ рекомендует использовать отрезной диск для металла 41A24RBF80 в качестве замены, если вам нужен новый отрезной диск.

МЕРЫ ПРЕДОСТОРОЖНОСТИ ПРИ ФИКСИРОВАНИИ АБРАЗИВНОГО ОТРЕЗНОГО ДИСКА

Для снижения риска травмирования пользователь должен прочитать и следовать инструкциям, предупреждениям и руководству оператора перед началом использования абразивного отрезного диска. Несоблюдение этих предупреждений может привести к поломке отрезного диска и серьезным травмам. Сохраните эти инструкции.

Использование любого отрезного диска, отличного от рекомендованного в руководстве к машине, может вызвать риск травмирования. Используйте только те абразивные отрезные диски, на которых стоит отметка скорости, равная или выше отметки на станке.

Никогда не используйте слишком толстый абразивный отрезной диск, внешний фланец которого может касаться фаски шпинделя. Отрезные диски большего размера будут контактировать с защитным кожухом отрезного диска, в то время как более тонкие отрезные диски не дадут стержню зафиксировать отрезной диск на шпинделе. Любая из этих ситуаций может привести к серьезному инциденту и вызвать серьезные травмы.

Абразивный отрезной диск предназначен только для резания черных металлов. Не пытайтесь резать дерево или кирпичную кладку с его помощью. Никогда не режьте магний или сплавы магния с его помощью.

Данный абразивный отрезной диск подходит только для сухого резания и должен быть использован до истечения срока пригодности (указан на отверстии для оси, например, V07/2019).

Не используйте поврежденные абразивные отрезные диски. Не используйте отрезные диски с осколками, трещинами или другими дефектами.

Убедитесь перед использованием, что абразивный отрезной диск правильно установлен и закреплен.

Направление вращения абразивного отрезного диска указано на инструменте. Убедитесь, что отметка направления на отрезном диске соответствует направлению, указанному на инструменте во время установки и замены абразивного отрезного диска.

Не закрепляйте отрезной диск слишком сильно, поскольку это может вызвать трещины.

Отрезной станок никогда не должен быть подключен к подаче питания, когда вы устанавливаете или снимаете абразивные отрезные диски.

Храните запасные абразивные отрезные диски с осторожностью; их легко повредить.

Информация на этикетке на абразивном отрезном диске

Информация на этикетке отрезного диска ВАЖНАЯ. Прочитайте и проверьте ее внимательно, чтобы убедиться, что вы выбрали правильный тип отрезного диска.

1. Производитель, поставщик, импортер или торговая марка
2. Номинальные размеры абразивного отрезного диска, в частности, внутренний диаметр

3. Тип абразива, зернистость, марка или твердость, тип связи и использование армирования, например, 41A24RBF80.
41 -> тип абразивного отрезного диска, плоский отрезной диск
A -> абразивный материал: коричневый корунд
24 -> зернистость
R -> марка или твердость
BF -> тип связи
80 -> максимальная рабочая скорость м/с

4. Максимальная рабочая скорость в метрах в секунду

5. Максимально допустимая скорость вращения в об/мин

6. Для декларации соответствия абразивные продукты должны иметь отметку EN 12413

7. Символы ограничения использования и предупреждения безопасности.

8. Код отслеживания, например, номер производства/партии, срок годности или серийный номер

ОСТАТОЧНЫЙ РИСК

Даже при надлежащем использовании нельзя исключить все остаточные риски. При использовании могут возникнуть такие опасности, на которые пользователь должен обратить особое внимание:

- Стабильность. Убедитесь, что инструмент стабилен, если необходимо, закрепите его.
- Вдыхание пыли. Наденьте маску, если необходимо.
- Искры и горячие частицы металлов могут вызвать пожар, ожоги кожи. Во время использования одевайте средства защиты.
- Травмы глаз от частиц металлов. При работе используйте защиту глаз.
- Повреждение слуха — ограничивайте воздействие и применяйте необходимые средства защиты слуха.

ТРАНСПОРТИРОВКА И ХРАНЕНИЕ

Ручка всегда должна быть защищена защитной цепью при транспортировке отрезного станка.

Перевозите отрезной станок только на тележке.

Храните отрезной станок в сухом месте и с закрепленной защитной цепью.

ОЗНАКОМЬТЕСЬ СО СВОИМ ПРОДУКТОМ

- 1 Ручка, поверхность для захватывания с изоляцией
- 2 Триггерный переключатель
- 3 Верхний защитный кожух
- 4 Верхняя ручка
- 5 Крышка карбоновой щетки
- 6 Карбоновая щетка
- 7 Замок шпинделя
- 8 Нижний защитный кожух
- 9 Отрезной диск
- 10 Винт настройки глубины разреза
- 11 Зажимная гайка глубины разреза
- 12 Стопорный рычаг направляющей резания под углом
- 13 Направляющая резания под углом
- 14 Отверстие для установки
- 15 Рабочий зажим
- 16 Станок
- 17 Рабочий стол
- 18 Резиновая нога
- 19 Стопорная цепь головок машины
- 20 Крышка карбоновой щетки

- 21 Карбоновая щетка
- 22 Стопорный рычаг рабочего зажима
- 23 Ручка настройки рабочего зажима
- 24 Отражатель осколков

ИСПОЛЬЗОВАНИЕ

Отрезной станок для металлов предназначен для работы с металлическими материалами. Не использовать для неметаллических материалов.

На станке могут работать только взрослые пользователи, которые прочитали руководство по использованию и понимают риски и угрозы.

Станок должен быть установлен на твердой поверхности. Если рабочий стол станка не зафиксирован надежно, весь станок может двигаться во время процесса резания, что повышает возможность серьезной травмы.

Оборудование должно использоваться в сухих условиях, с отличным комнатным освещением и вентиляцией.

Оборудование предназначено только для потребителя, и его можно использовать только как описано выше, и оно не предназначено для какой-либо другой цели.

Не пользуйтесь данным инструментом способом, отличным от указанного для нормального применения.

ДЕКЛАРАЦИЯ О СООТВЕТСТВИИ СТАНДАРТАМ ЕС

Под собственную ответственность мы как производитель заявляем о том, что описанное в разделе «Технические характеристики» изделие отвечает всем соответствующим требованиям директив 2011/65/ЕС (директива, ограничивающая содержание вредных веществ), 2014/30/ЕС, 2006/42/ЕС и следующих гармонизированных нормативных документов:

EN 62841-1:2015
EN 62841-3-10:2015+A11:2017
EN 55014-1:2017+A11:2020
EN 55014-2:2015
EN 61000-3-2:2014
EN 61000-3-11:2000
EN IEC 63000:2018

Winnenden, 2020-12-12

Alexander Krug
Managing Director



Уполномочен на составление технической документации.

Techtronic Industries GmbH
Max-Eyth-Straße 10
71364 Winnenden
Germany

ПОДКЛЮЧЕНИЕ К ЭЛЕКТРОСЕТИ

Подсоединять только к однофазной сети переменного тока с напряжением, соответствующим указанному на инструменте. Электроинструмент имеет второй класс защиты, что позволяет подключать его к розеткам электропитания без заземляющего вывода.

ОБСЛУЖИВАНИЕ

Не проводите никаких настроек, когда двигатель находится в движении.

Всегда убеждайтесь, что вилка станка извлечена из источника электропитания перед заменой щеток, смазыванием или при проведении каких-либо работ и обслуживания станка.

После каждого использования проверьте станок на наличие повреждений или сломанных деталей и следите за рабочими условиями, незамедлительно ремонтируя или заменяя детали. Очищайте собравшуюся пыль.

Чтобы обеспечить безопасность и надежность, все виды ремонта, за исключением легкодоступных щеток, должны проводиться уполномоченным сервисным центром.

Если шнур питания поврежден, его должен менять только производитель или уполномоченный сервисный центр для избежания риска. Свяжитесь с уполномоченным сервисным центром.

Вентиляционные отверстия станка должны всегда поддерживаться в чистоте.

Пользуйтесь аксессуарами и запасными частями только фирмы AEG. В случае возникновения необходимости в замене, которая не была описана, пожалуйста, обращайтесь на один из сервисных центров (см. список наших гарантийных/сервисных организаций).



При необходимости, у сервисной службы или непосредственно у фирмы Techtronic Industries GmbH, Max-Eyth-Straße 10, 71364, Винненден, Германия, можно запросить сборочный чертеж устройства, сообщив его тип и шестизначный номер, указанный на фирменной табличке.

СМЕННЫЕ ДЕТАЛИ

Отрезной диск (см. страницу 6, часть 9)









СИМВОЛЫ

	ВНИМАНИЕ! ПРЕДУПРЕЖДЕНИЕ! ОПАСНОСТЬ!
	Перед выполнением каких-либо работ по обслуживанию инструмента всегда вынимайте вилку из розетки.
	Пожалуйста, внимательно прочтите инструкцию по использованию перед началом любых операций с инструментом.
	При работе с инструментом всегда надевайте защитные очки. Пользуйтесь приспособлениями для защиты слуха. Надевайте противопылевой респиратор.
	Надевать защитные перчатки!

	Электрические устройства нельзя утилизировать вместе с бытовым мусором. Электрические и электронные устройства следует собирать отдельно и сдавать в специализированную утилизирующую компанию для утилизации в соответствии с нормами охраны окружающей среды. Сведения о центрах вторичной переработки и пунктах сбора можно получить в местных органах власти или у вашего специализированного дилера.
	Электроинструмент с классом защиты II. Электроинструмент, в котором защита от электрического удара зависит не только от основной изоляции, но и от того, что принимаются дополнительные защитные меры, такие как двойная изоляция или усиленная изоляция. Нет устройства для подключения защитного провода.
	Нельзя резать со свободными руками
	Нельзя шлифовать со стороны
	Замените поврежденный отрезной диск
	Не оставляйте инструмент на дожде или во влажных условиях
	Не подходит для мокрой шлифовки или резания
	Для резания металлических материалов
	Направление вращения
n_0	Число оборотов без нагрузки
V	Вольт пост. тока
	Переменный ток
	Европейский знак соответствия
	Британский знак соответствия
	Украинский знак соответствия
	Евразийский знак соответствия

ТЕХНИЧЕСКИ ДАННИ МАШИНА ЗА ОТРЕЗНО ШЛИФОВАНИЕ НА МЕТАЛ

SMT 355 (220-240 V)

Производствен номер.....	4699 19 02...
.....	4740 21 02...
.....	4740 23 02...
.....	...000001-999999
Номинална консумирана мощност.....	2300 W
Обороти на празен ход.....	4280 min ⁻¹
диаметър на режещите дискове.....	355 mm
диаметър на отвора на режещия диск.....	25,4 mm
Дебелина на диска.....	3 mm
Тип на диска: подсилен отрезан диск.....	Туре 41
Мощност нарязане 0°	
	120 x 115 mm
	115 mm
	115 mm
	130 mm
Мощност нарязане 45°	
	105 x 95 mm
	100 mm
	115 mm
	100 mm
Тегло съгласно процедурата EPTA 01/2014.....	16,5 kg

Информация за шума

Измерените стойности са получени съобразно EN 62841.

Оцененото с A ниво на шума на уреда е съответно:

Равнище на звуковото налягане (Несигурност K=3dB(A)) 91,5 dB (A)
Равнище на мощността на звука (Несигурност K=3dB(A)) 104,5 dB (A)

Да се носи предпазно средство за слуха!

ВНИМАНИЕ!

Посочените в настоящия информационен лист нива на вибрации и шумови емисии са измерени в съответствие със стандартизирано изпитване, предоставено в EN 62841, и могат да се използват за сравняване на един инструмент с друг. Те могат също така да се използват и за предварителна оценка на излагането на вредни въздействия.

Декларираните нива на вибрации и шумови емисии се отнасят за основните приложения на инструмента. Ако обаче инструментът се използва за други приложения, с други приспособления или не се поддържа добре, нивата на вибрации и шумови емисии могат да са различни. Това може значително да повиши нивото на излагане на вредни въздействия за общата продължителност на работата.

При оценка на нивото на излагане на въздействието на вибрации и шум следва също така да се вземе предвид времето, през което инструментът е изключен или през което не е използван, но не се използва. Това може значително да понижи нивото на излагане на вредни въздействия за общата продължителност на работата.

Определете допълнителни мерки за безопасност за защита на оператора от въздействието на вибрациите и/или шума, като например поддръжка на инструмента и приспособленията, поддържането на топлината на ръцете и организацията на работата.

ВНИМАНИЕ! Прочетете всички указания за безопасност, инструкции, илюстрации и спецификации за този електроинструмент.

Пропуските при спазване на приведените по-долу указания могат да доведат до токов удар, пожар и/или тежки травми.

Запазете всички указания и инструкции за безопасност за бъдещето.

УКАЗАНИЯ ЗА БЕЗОПАСНОСТ ЗА МАШИНИ ЗА ОТРЕЗНО ШЛИФОВАНИЕ

- Дръжте себе си и останалите хора, намиращи се в близост, извън равнината на въртящия се отрезан диск. Защитният капак служи за предпазване на обслужващите от отчупени парчета и от случаен контакт с отрезното тяло.
- Използвайте само подсилен отрезни дискове за своя електроинструмент. Безопасната употреба не се счита за гарантирана само заради факта, че можете да затегнете принадлежността към Вашия електроинструмент.
- Допустимата честота на въртене на използвания се инструмент трябва да бъде поне толкова висока, колкото и посочената на уреда честота на

въртене.

Акцесоарите, които се въртят по-бързо от допустимото, могат да се счупят и да се разхвърчат.

- Винаги използвайте застопоряващи фланци, които са в безукорно състояние и съответстват по размери и форма на използвания абразивен диск. Използването на подходящ фланец предпазва диска и по този начин намалява опасността от счупването му. Застопоряващите фланци за режещи дискове могат да се различават от тези за дискове за шлифване.
- Винаги използвайте застопоряващи фланци, които са в безукорно състояние и съответстват по размери и форма на използвания абразивен диск. Използването на подходящ фланец предпазва диска и по този начин намалява опасността от счупването му.
- Външният диаметър и дебелината на работния инструмент трябва да отговарят на посочените размери на Вашия електроинструмент. Работни инструментите с неподходящи размери не могат да бъдат покрити достатъчно или да бъдат контролирани.
- Отрезните дискове и фланците трябва да съответстват точно на шлифовъчния шпиндел на

Вашия електроинструмент. Работните инструменти, които не съответстват точно на шлифовъчния шпиндел на електроинструмента, се въртят неравномерно, вибрират много силно и могат да доведат до загуба на контрол.

- h) **Не използвайте повредени отрезни дискове.** Преди всяка употреба проверявайте отрезните дискове за пукнатини и разкъсвания. Когато електроинструментът или отрезният диск бъде изпуснат, проверете дали са повредени или използвайте неповреден отрезен диск. Когато сте проверили и поставили отрезния диск, дръжте хората в близост до него извън равнината на въртящия се отрезен диск и оставете уреда да работи една минута при максимални обороти. Повредените отрезни дискове най-често се чупят през този тестов период

- i) **Носете лична предпазна екипировка. Използвайте според приложението защита за цялото лице, защита за очите или предпазни очила. Когато е необходимо, носете противпрахова маска, защита за слуха, предпазни ръкавици или специална престилка, която отблъсква абразивните частици и частиците от материала.** Очите трябва да бъдат защитени от излитачите чужди тела, които възникват при различни приложения. Трябва да филтрирате с противпрахова или дихателна маска праха, възникващ при работа. Ако сте подложени на продължителен силен шум можете да пострадате от загуба на слуха.

- j) **Внимавайте останалите лица да са на безопасно разстояние от Вашата работна зона. Всеки, който влиза в работната зона, трябва да носи лични предпазни средства.** Отчупени парченца от обработваната част или от счупени работни инструменти могат да отлетят и да причинят наранявания дори и на лица извън непосредствената работна зона.

- k) **Дръжте свързващия кабел далеч от въртящите се работни инструменти.** Ако загубите контрол над електроинструмента, свързващия кабел може да бъде пререзан или увлечен и ръката Ви може да попадне във въртящия се работен инструмент.

- l) **Почиствайте редовно шлицовете за проветрение на електроинструмента.** Духалката на мотора засмуква прах в корпуса на електроинструмента, а насъбирането на метален прах може да причини електрически опасности.

- m) **Не използвайте електроинструмента близо до възпламеняеми материали. Не използвайте електроинструмента, когато е поставен върху възпламеняема повърхност като напр. дърво.** Искрите могат да запалят такива материали.

- n) **Не използвайте работни инструменти, които трябва да се охлаждат с течности.** Употребата на вода или на други течни охлаждащи средства може да доведе до токов удар.

Откат и съвети за избягването му

Откатът е внезапната реакция вследствие на заклевен или блокиран отрезен диск. Заклевването и блокирането води до рязко спиране на ротиращия работен инструмент. Това причинява отхвърчането на режещия модул в посока нагоре към обслужващия.

Ако напр. шлифовъчният диск се заклини или блокира в обработваната част, ръбът на диска, който влиза в обработваната част, може да се заплете и по този начин шлифовъчният диск може да се счупи или да бъде предизвикан откат. В такъв случай шлифовъчните дискове могат също да се счупят.

Откатът е резултат от неправилна или погрешна употреба на електроинструмента. Той може да бъде предотвратен чрез подходящи мерки за безопасност, както е описано в следното.

- a) **Хванете здраво машината и дръжте тялото и ръцете си в такова положение, в което да можете да поемете силата на отката.** Чрез подходящи мерки за безопасност обслужващият персонал може да овладее силите на отката.

- a) **Избягвайте зоната пред и зад въртящия се отрезен диск.** При откат режещият модул се изхвърля нагоре по посока на обслужващия.

- a) **Не използвайте верижен режещ диск, режещ диск за дърво или назъбен режещ диск, както и сегментирани диамантен диск с отвори, по-широки от 10 mm.** Такива работни инструменти често причиняват откат или загуба на контрола над инструмента.

- a) **Избягвайте блокирането на отрезния диск или прекалено силния натиск. Не правете прекалено дълбоки разрези.** Претоварването на отрезния диск повишава неговото натоварване и склонността към заклиняване или блокиране и с това възможността за откат и счупване на диска.

- b) **При заклиняване на отрезния диск прекъснете работата, изключете уреда и задръжте режещия модул спрян, докато дискът достигне състояние на покой. Никога не се опитвайте да изтеглите въртящия се отрезен диск от прореза, защото може да последва откат.** Определете и отстранете причината за заклиняването.

- c) **Никога не включвайте електроинструмента отново, докато той се намира в обработваната част. Нека режещият диск достигне първо максималните си обороти, преди внимателно да продължите с рязането.** В противен случай режещият диск може да заседне, да изскочи от обработваната част или да предизвика откат.

- d) **Укрепете големите детайли, за да избегнете риска от откат поради заклинен отрезен диск.** Големите детайли могат да се огънат под собственото си тегло. Детайлът трябва да бъде подпрян от двете страни на диска, както близо до разреза, така и до ръба.

ДОПЪЛНИТЕЛНИ УКАЗАНИЯ ЗА РАБОТА И БЕЗОПАСНОСТ

При рязане винаги носете защита за очите и слуха.

Носете лична предпазна екипировка като противпрахова маска, ръкавици и престилка. Ако е налице опасност от падащи инструменти, трябва да се носи каска, респ. защита за главата.

Преди употребата се уверете, че отрезният диск е правилно поставен и закрепен. Оставете машината да се върти в безопасна позиция 30 секунди на празен ход. Ако при това се получат силни вибрации, веднага изключете машината и сменете отрезния диск.

Преди рязане се уверете, че всички компоненти са правилно настроени.

Уверете се, че охранващите кабели са изключени, преди да започнете настройки на уреда. Ако охранващите кабели не са изключени, съществува опасност машината да бъде включена по невнимание, което може да доведе до тежки наранявания.

Монтирайте всички компоненти на машината за отрезно шлифване, преди да изключите охранващия кабел.

Никога не включвайте охранващия кабел, когато монтирате части, извършвате настройки, сменят отрезни дискове или не използвате уреда.

Проверявайте отрезния диск преди всяка употреба. Проверявайте диска за целпнатини и пукнатини. Не използвайте повредени отрезни дискове.

Не използвайте листове за триони.

Не използвайте прекалено дебели отрезни дискове, тъй като в противен случай външният фланец не съпада с контактните повърхности на шпиндела. Прекалено големите дискове се опират в защитния капак, докато прекалено дебелите дискове пречат на фиксирането на предпазния щифт към шпиндела. В двата случая може да се стигне до тежки злополуки с тежки наранявания.

Защитните капаци над отрезния диск не трябва да се отстраняват. Никога не работете с машината без защита, респ. без капак. Преди всяка употреба се уверявайте, че всички защитни капаци функционират правилно.

Преди стартирането на машината за отрезно шлифване се убедете, че отрезният диск не се опира в работната маса. Ако отрезният диск докосва работната маса по време на работа, може да се стигне до повреди.

Не използвайте машината за отрезно шлифване за рязане на дърво или камък. Не използвайте машината за рязане на магnezий или магnezиеви сплави.

Не затягайте отрезния диск прекалено силно, тъй като по този начин той може да се нацепи.

Преди да започнете рязането, леко допрете отрезния диск до работния детайл. Прекалено силното натискане може да причини счупване на диска.

Винаги режете само един работен детайл. Никога не натрупвайте няколко детайла за рязане върху работната маса.

Винаги укрепявайте дългите работни детайли, за да не се преобърне машината.

При рязане на стомана се образуват искри. Не използвайте машината близо до горими или възпламеняеми материали.

Не оставайте ротиращия инструмент без надзор. Напускайте инструмента едва когато напълно е спрял.

Пуснете превключателя и изчакайте, докато отрезния диск спре, преди да я извадите от работния детайл.

Дръжте ръцете си далеч от зоната на рязане. Дръжте ръцете си далеч от отрезния диск.

При въртящ се отрезен диск не посягайте под работния детайл или около, респ. под диска. Не се опитвайте да отстраните отрязания материал при въртящ се диск.

Избягвайте зоната пред и зад въртящия се отрезен диск.

Не заставайте върху машината. Преобръщането на машината или неволният контакт с отрезния диск може да причини тежки наранявания.

Никога не работете без помощта на технически средства. Винаги стягайте детайла, който ще режете, в менгеме. В таблицата с техническите характеристики ще намерите минималния размер на работния детайл, който трябва да се спазва за безопасна работа с машината. Уверете се, че по време на рязането, в челюстите на менгемето са стегнати поне 80 mm от работния детайл.

Никога не дръжете работния детайл с голи ръце, тъй като при рязане той силно се нагорещява.

Пиковите на напрежението водят до колебания в напрежението, които могат да се отразят на електрическите уреди, включени в същата електрическа мрежа. Свързвайте уреда към електрозахранване с импеданс от 0,233 Ω, за да сведете колебанията в

напрежението до минимум. По-подробна информация за това ще получите от Вашия доставчик на електроенергия.

Уредът трябва винаги да е свързан към дефектнотоков прекъсвач с дефектен ток от максимално 30 mA.

За смяната на отрезния диск AEG препоръчва дискове с каталожен номер 41A24RBF80.

УКАЗАНИЯ ЗА БЕЗОПАСНОСТ ЗА СТЯГАНЕТО НА ОТРЕЗНИЯ ДИСК

За да сведете риска от нараняване до минимум, преди употребата на отрезния диск прочетете упътването за употреба и обърнете внимание на указанията и предупрежденията. Неспазването на предупрежденията може да доведе до повреди на отрезния диск, респ. до наранявания. Съхранявайте добре това упътване.

Използването на отрезни дискове, различни от посочените в това упътване, повишава риска от нараняване. Използвайте само отрезни дискове, които са подходящи минимум за оборотите, посочени на машината.

Не използвайте прекалено дебели отрезни дискове, тъй като в противен случай външният фланец не съпада с контактните повърхности на шпиндела. Прекалено големите дискове се опират в защитния капак, докато прекалено дебелите дискове пречат на фиксирането на предпазния щифт към шпиндела. В двата случая може да се стигне до тежки злополуки с тежки наранявания.

Този отрезен диск е предвиден само за рязането на метали, съдържащи желязо. Не режете дърво или камък с този отрезен диск. Не режете магnezий или магnezиеви сплави с този отрезен диск.

Този отрезен диск може да се използва само за сухо рязане. Обърнете внимание на срока на годност (обозначението върху шлифовъчния шпиндел, напр. V07/2019).

Не използвайте повредени отрезни дискове. Не използвайте разцепени, напукани или повредени по друг начин отрезни дискове.

Преди употребата се уверете, че отрезният диск е правилно поставен и закрепен.

Посоката на въртене на отрезния диск е посочена на инструмента. При смяната на отрезния диск се уверете, че посоката на въртене, посочена на диска, съпада с посоката на въртене, посочена на инструмента.

Не затягайте отрезния диск прекалено силно, тъй като по този начин той може да се нацепи.

Уверете се, че при стягане, респ. отстраняване на отрезния диск машината за отрезно шлифване не е включена в електрозахранването.

Съхранявайте резервните отрезни дискове грижливо, тъй като те лесно се повредят.

Информация върху етикета на отрезния диск

Информацията върху етикета на отрезния диск е ВАЖНА. Прочетете тези данни внимателно, за да се уверите, че избирате правилния отрезен диск.

1. Производител, доставчик, вносител или запазена марка
2. Номинални размери на отрезния диск, особено размер на отвора
3. Шлифовачи средства, едрина на зърната, качество или степен на твърдота, свързаност и подсилване, напр. 41A24RBF80.
41 → вид шлифовъчен диск, прав отрезен диск
A → шлифовъчно средство: кафяв корунд

24 → едрина на зърната
R → качество или степен на твърдост
BF → свързаност
80 → работна скорост в m/s

- Максимална работна скорост в метри за секунда
- Максимално допустими обороти в об/мин
- Декларацията за съответствие на шлифовъчните средства съответства на EN 12413
- Ограничения в използването и предупредителни символи, свързани с безопасността
- Код за проследяване, напр. производствен номер/номер на партида, срок на годност или сериен номер

ОСТАТЪЧЕН РИСК

Дори при правилна употреба, остатъчните рискове не могат да бъдат изключени. При използване могат да възникнат следните опасности, за които обслужващият трябва да внимава:

- Стабилност. Погрижете се за стабилното положение на инструмента и при необходимост го фиксирайте.
- Вдишване на прах. При необходимост носете противопрахова предпазна маска.
- Искрите и горещите метални части могат да предизвикат пожари и изгаряния на кожата. При употребата носете подходяща лична предпазна екипировка.
- Наранявания на очите от метални части. При работа носете подходяща защита за очите.
- Увреждания на слуха. Ограничете експозицията и носете подходяща защита на слуха.

ТРАНСПОРТ И СЪХРАНЕНИЕ

По на транспортна на машината за отрезно шлифоване ръкохватката винаги трябва да е обезопасена с осигурителната верига.

Винаги транспортирайте машината за отрезно шлифоване с количка.

Съхранявайте машината за отрезно шлифоване на сухо място със затворена осигурителна верига.

ОПИСАНИЕ НА ПРОДУКТА

- Ръкохватка, изолирана повърхност за хващане
- Превключвател
- Горен капак
- Горна ръкохватка
- Капак на карбоновата четка
- Карбонова четка
- Блокировка на шпиндела
- Долен капак
- Отрезен диск
- Регулиращ винт за дълбочината на рязане
- Контрагайка за дълбочината на рязане
- Блокиращ лост за скосяването
- Водач на скосяването
- Отвор за закрепване
- Менгеме
- Гаечен ключ
- Работна маса
- Гумен крак
- Осигурителна верига за главата на машината
- Капак на карбоновата четка
- Карбонова четка
- Блокиращ лост на менгемето

23 Въртяща ръкохватка на менгемето
24 Дефлектор

ИЗПОЛЗВАНЕ ПО ПРЕДНАЗНАЧЕНИЕ

Машината за отрезно шлифоване служи за рязане на метали. Не използвайте за рязане на неметални материали.

Уредът може да се използва само от възрастни, които са прочели ръководството за експлоатация и разбират рисковете и опасностите, свързани с употребата.

Машината трябва да се закрепва на солидна работна повърхност. Ако работната маса на машината не е закрепена безопасно, цялата машина може да се премести по време на рязането и да причини тежки наранявания.

Инструментът трябва да се използва само на сухо, при добро осветление и достатъчна вентилация.

Инструментът е предназначен за крайния потребител и може да се използва само както е описано по-горе. Неправилната употреба не е допустима.

Този уред може да се използва по предназначение само както е посочено.

СЕ - ДЕКЛАРАЦИЯ ЗА СЪОТВЕТСТВИЕ

В качеството си на производител декларираме на собствена отговорност, че продуктът, описан в „Технически данни“, отговаря на всички съответстващи разпоредби на Директиви 2011/65/EC (RoHS), 2014/30/EC, 2006/42/EO и на следните хармонизирани нормативни документи:

EN 62841-1:2015
EN 62841-3-10:2015+A11:2017
EN 55014-1:2017+A11:2020
EN 55014-2:2015
EN 61000-3-2:2014
EN 61000-3-11:2000
EN IEC 63000:2018

Winnenden, 2020-12-12



Alexander Krug
Managing Director



Упълномощен за съставяне на техническата документация

Techtronic Industries GmbH
Max-Eyth-Straße 10
71364 Winnenden
Germany

ЗАЩИТА НА ДВИГАТЕЛЯ В ЗАВИСИМОСТ ОТ НАТОВАРВАНЕТО

Да се свързва само към еднофазен променлив ток и само към мрежово напрежение, посочено върху заводската табелка. Възможно е и свързване към контакт, който не е от тип "шуко", понеже конструкцията е от защитен клас II.

ПОДДРЪЖКА

Не извършвайте настройки при работещ мотор.

Изключвайте машината от електрозахранването, преди да смените четките и преди извършване на смазване или работи по техническото обслужване.

След всяка употреба проверявайте машината за повреди, респ. неизправни части. Ремонтирайте или сменяйте неизправните части незабавно и винаги поддържайте машината в безупречно състояние. Отстранявайте натрупания прах.

За да гарантирате безопасната и надеждна употреба, всички ремонтни дейности трябва да се извършват от оторизиран сервизен център. Изключение представлява смяната на карбоновите четки, до които има достъп отвън.

Повреденият захранващ кабел трябва да бъде сменен само от производителя или от оторизиран сервизен център. Обърнете се към оторизиран сервизен център.

Вентилационните отвори на машината винаги трябва да са свободни.

Да се използва само аксесоари на AEG и резервни части на. Елементи, чията подмяна не е описана, да се дадат за подмяна в сервиз на AEG (вижте брошурата "Гаранция и адреси на сервизи").

При необходимост можете да поискате схема на елементите на уреда при посочване на обозначение на машината и шестцифрения номер на табелката за технически данни от Вашия сервиз или директно на Techtronic Industries GmbH, Max-Eyth-Straße 10, 71364 Winnenden, Германия.

РЕЗЕРВНИ ЧАСТИ

Отрезен диск (вж. страница 6, част 9)

СИМВОЛИ



ВНИМАНИЕ! ПРЕДУПРЕЖДЕНИЕ!
ОПАСНОСТ



Преди каквито и да е работи по машината извадете щепсела от контакта.



Преди пускане на уреда в действие моля прочетете внимателно инструкцията за използване.



При работа с машината винаги носете предпазни очила. Да се носи предпазно средство за слуха!
Да се носи подходяща прахозащитна маска.



Да се носят предпазни ръкавици!



Електрическите уреди не трябва да се извърлят заедно с битовите отпадъци. Електрическото и електронното оборудване трябва да се събират отделно и да се предават на службите за рециклиране на отпадъците според изискванията за опазване на околната среда.
Информирайте се при местните служби или при местните специализирани търговци относно местата за събиране и центровете за рециклиране на отпадъци.

	Електроинструмент от защитен клас II. Електроинструмент, при който защитата от електрически удар зависи не само от основната изолация, а и от обстоятелството, че се използват допълнителни защитни мерки като двойна изолация или усилена изолация. Няма приспособление за присъединяване на защитен проводник.
	Не е подходящ за рязане без помощта на технически средства
	Не е подходящ за странично шлифоване
	Подменете повредените отрезни дискове
	Пазете от дъжд и не използвайте във влажна среда.
	Не е подходящ за мокро шлифоване или мокро рязане
	За рязане на метал
	Посока на въртене
n_0	Обороти на празен ход
V	Напрежение
	Променлив ток
	Европейски знак за съответствие
	Британски знак за съответствие
	Украински знак за съответствие
	Евро-азиатски знак за съответствие

DATE TEHNICE	MAȘINA DE DEBITAT METAL	SMT 355 (220-240 V)
Număr producție.....	4699 19 02...
.....	4740 21 02...
.....	4740 23 02...
.....	...000001-999999
Putere nominală de ieșire.....	2300 W
Viteza de mers în gol.....	4280 min ⁻¹
Ø disc tăietor.....	355 mm
Ø găurii discului tăietor.....	25,4 mm
Grosimea discului.....	3 mm
Tip de disc de șlefuit: disc abraziv armat.....	Type 41
Putere de tăiere 0°		
□.....	120 x 115 mm
□.....	115 mm
○.....	115 mm
└.....	130 mm
Putere de tăiere 45°		
□.....	105 x 95 mm
□.....	100 mm
○.....	115 mm
└.....	100 mm
Greutatea conform „EPTA procedure 01/2014”.....	16,5 kg

Informație privind zgomotul

Valori măsurate determinate conform EN 62841.

Nivelul de zgomot evaluat cu A al aparatului este tipic de:

Nivelul presiunii sonore (Nesiguranță K=3dB(A)).....91,5 dB (A)

Nivelul sunetului (Nesiguranță K=3dB(A)).....104,5 dB (A)

Purtați căști de protecție

AVERTISMENT!

Nivelul vibrației și emisiei de zgomot indicat în această fișă informativă a fost măsurat în conformitate cu o metodă standard de testare specificată în EN 62841 și se poate utiliza pentru a compara dispozitivele între ele. Acesta se poate utiliza și într-o evaluare preliminară a expunerii.

Nivelul declarat al vibrației și emisiei sonore reprezintă principalele aplicații ale dispozitivului. Cu toate acestea, dacă dispozitivul este utilizat pentru aplicații diferite, cu accesorii diferite sau întreținute necorespunzător, emisia de vibrații și zgomote poate diferi. Acest lucru poate crește semnificativ nivelul expunerii pe întreaga perioadă de lucru.

O estimare a nivelului de expunere la vibrații și zgomot ar trebui să țină cont și de momentele în care dispozitivul este oprit sau când funcționează, dar nu realizează de fapt nicio lucrare. Acest lucru poate reduce semnificativ nivelul expunerii pe întreaga perioadă de lucru.

Identificați măsuri de siguranță suplimentare pentru a proteja operatorul de efectele vibrațiilor și/sau zgomotului, cum ar fi: întreținerea dispozitivului și a accesoriilor, menținerea caldă a mâinilor, organizarea modelelor de lucru.

A AVERTISMENT A se citi toate avertismentele, instrucțiunile, ilustrațiile și specificațiile privind siguranța furnizate cu această unealtă electrică.

Nerespectarea tuturor instrucțiunilor listate mai jos poate cauza șocuri electrice, incendii și/sau vătămări corporale grave.

Păstrați toate indicațiile de avertizare și instrucțiunile în vederea utilizărilor viitoare.

A AVERTISMENTE PRIVIND SIGURANȚA PENTRU MAȘINA DE DEBITAT

a) Operatorul și persoanele din jur trebuie să se plaseze în afara planului discului rotativ. Apăratoarea ajută la protejarea operatorului de fragmente de disc și de contact accidental cu discul.

b) A se utiliza doar discuri de șlefuit pentru unealta dvs. electrică. Simpla posibilitate de atașare a unui accesoriu la unealta electrică nu garantează siguranța utilizării.

c) Numărul de rotații admis pentru elementele de montat în aparat, trebuie să fie la fel de mare ca numărul de rotații înscris pe acesta. O rotire mai rapidă decât cea admisă le poate sparge sau azvîrli din aparat.

d) Corpurile abrazive trebuie folosite numai pentru posibilitățile de utilizare recomandate. De exemplu: nu șlefuiți cu partea laterală a unui disc de tăiere. Discurile de tăiere sunt destinate îndepărtării de material

cu marginea discului. Exercițierea unei forțe laterale asupra acestui corp abraziv poate duce la ruperea sa.

e) Folosiți întotdeauna flanșe de prindere nedeteriorate având dimensiuni și forme corespunzătoare discului de șlefuit ales de dumneavoastră. Flanșele adecvate sprijină discul de șlefuit diminuând astfel pericolul ruperii acestuia.

f) Diametrul exterior și grosimea dispozitivului de lucru trebuie să corespundă datelor dimensionale ale sculei dumneavoastră electrice.

Dispozitivele de lucru greșit dimensionate nu pot fi protejate sau controlate în suficientă măsură.

g) Diametrul arborelui tubular al discurilor și flanșelor trebuie să corespundă fusului unelei electrice. Discurile și flanșele cu diametre ale arborelui tubular care nu corespund piesei de montaj a unelei electrice vor funcționa dezechilibrat, vor vibra excesiv și pot cauza pierderea controlului.

h) A nu se utiliza discuri deteriorate. Înainte de fiecare utilizare, verificați dacă discurile nu prezintă spărături sau fisuri. Dacă se scapă unealta electrică sau discul, verificați dacă acestea nu prezintă deteriorări sau instalați un disc intact. După verificarea și instalarea discului, operatorul și persoanele din jur trebuie să se plaseze în afara planului discului rotativ și unealta electrică trebuie pusă în funcțiune la turație maximă de mers în gol timp de un minut. În mod normal, discurile deteriorate se vor sparge în acest interval de testare.

i) Purtați echipament personal de protecție. În funcție de aplicație, utilizați mască de protecție sau ochelari de protecție. În funcție de necesități, purtați mască antipraf, căști antifonice, mănuși și șorț de atelier capabile de a opri fragmente mici de material abraziv sau de piesă prelucrată.

Protecția pentru ochi trebuie să poată opri fragmente proiectate în timpul diverselor operații. Maska antipraf sau de protecție respiratorie trebuie să poată filtra particulele generate de operația efectuată de dvs. Expunerea prelungită la zgomot cu intensitate ridicată poate cauza pierderea auzului.

j) Aveți grijă ca celelalte persoane să păstreze o distanță sigură față de sectorul dumneavoastră de lucru. Oricine pătrunde în sectorul de lucru trebuie să poarte echipament personal de protecție. Fragmente din piesa de lucru sau din dispozitivele rupte pot zbura necontrolat și provoca răniri chiar în afara sectorului direct de lucru.

k) Plasați cablul de alimentare departe de accesorii rotativi.

În cazul pierderii controlului, cablul poate fi tăiat sau prins și este posibilă tragerea mâinii sau a brațului operatorului spre accesoriul rotativ.

l) Curățați regulat fantele de aerisire ale sculei dumneavoastră electrice. Ventilatorul motorului atrage praf în carcasă iar acumularea puternică de pulberi metalice poate provoca pericole electrice.

m) A nu se utiliza unealta electrică în apropierea materialelor inflamabile. A nu se utiliza unealta electrică dacă este plasată pe o suprafață combustibilă precum lemnul. Scânteele pot aprinde aceste materiale.

n) Nu folosiți dispozitive de lucru care necesită agenți de răcire lichizi. Folosirea apei sau a altor agenți de răcire lichizi poate duce la electrocutare.

Recul și avertismentele corespunzătoare

Zvâcnirea unelei este o reacție bruscă la prinderea sau blocarea discului rotativ. Prinderea sau blocarea cauzează oprirea rapidă a discului rotativ care cauzează la rândul său deplasarea necontrolată a mașinii de debitat în sus, spre operator.

Dacă, de exemplu, un disc de șlefuit se agăță sau se blochează în piesa de lucru, marginea discului de șlefuit care penetrează direct piesa de lucru se poate agăță în aceasta și duce astfel la smulgerea discului de șlefuit sau poate provoca recul. În această situație discurile de șlefuit se pot chiar rupe.

Un recul este consecința utilizării greșite sau defectuoase a sculei electrice. El poate fi împiedicat prin măsuri preventive adecvate, precum cele descrise în continuare.

a) Țineți bine scula electrică și aduceți-vă corpul și brațele într-o poziție în care să puteți controla forțele de recul. Operatorul poate stăpâni forțele de recul prin măsuri preventive adecvate.

b) A nu se poziționa corpul pe traiectoria discului rotativ. Dacă are loc zvâcnirea unelei, acest fenomen va propulsa unealta în sus, spre operator.

c) A nu se atașa un ferăstrău cu lanț, o lamă de debitare a lemnului, un disc cu segmente diamantate cu distanță între segmente mai mare de 10 mm sau discuri de ferăstrău cu dinți. Astfel de lame cauzează zvâcniri frecvente ale unelei și pierderea controlului asupra acesteia.

d) A nu se „blocă” discul și a nu se aplica apăsare excesivă. A nu se încerca realizarea unei adâncimi excesive de tăiere. Suprasolicitarea lamei crește

sarcina și susceptibilitatea de răscuire sau de blocare a discului în tăietură și posibilitatea de zvâcnire a unelei sau de rupere a discului.

e) Când discul se blochează sau când se întrerupe o debitare indiferent de motiv, oprți unealta electrică și mențineți imobil accesoriul de tăiere până când discul se oprește complet. A nu se încerca niciodată scoaterea discului din tăietură în timpul rotației acestuia; în caz contrar, se poate produce zvâcnirea unelei. Investigați și luați măsuri de remediere pentru eliminarea cauzei blocării discului.

f) Nu reporniți niciodată scula electrică cât timp aceasta se mai află încă în piesa de lucru. Lăsați discul de tăiere să atingă turația nominală și numai după aceea continuați să tăiați cu precauție. În caz contrar discul se poate agăță, sări afară din piesa de lucru sau provoca recul.

g) Susțineți orice piesă de prelucrat supradimensionată pentru a minimiza riscul de prindere a discului și zvâcnire a unelei. Piese de prelucrat mari tind să se deformeze sub propria greutate. Trebuie plasate suporturi sub piesa de prelucrat în apropierea liniei de debitare și în apropierea marginii piesei de prelucrat pe ambele fețe ale discului.

INSTRUCȚIUNI SUPLIMENTARE DE SIGURANȚĂ ȘI DE LUCRU

Utilizați întotdeauna echipament de protecție pentru ochi și urechi în timpul debitării.

Utilizați echipament personal de protecție precum o mască antipraf, mănuși și șorț. Dacă există riscul de cădere de obiecte, purtați o cască de protecție.

Asigurați-vă că discul abraziv de debitat este montat și strâns corect înainte de utilizare și lăsați mașina să funcționeze în gol timp de 30 de secunde într-o poziție sigură, și oprți imediat mașina și înlocuiți discul de debitat dacă există vibrații semnificative.

Înainte de a realiza o debitare, asigurați-vă de efectuarea corectă a tuturor reglajelor.

Înainte de efectuarea oricăru reglaj, asigurați-vă că unealta este deconectată de la sursa de alimentare electrică. Nedeconectarea de la sursa de alimentare electrică poate avea drept rezultat pornirea accidentală, care poate cauza vătămarea corporală gravă.

Asamblați toate piesele mașinii de debitat înainte de conectarea acesteia la sursa de alimentare electrică.

Produsul nu trebuie conectat niciodată la sursa de alimentare electrică când se assemblează piese, se efectuează reglaje, se instalează sau se demontează discuri sau când produsul nu este utilizat.

Verificați vizual discul abraziv înainte de fiecare utilizare. Verificați dacă discul nu prezintă fisuri sau spărături. A nu se utiliza discuri abrazive deteriorate.

A nu se utiliza discuri de ferăstrău.

A nu se utiliza niciodată un disc prea gros pentru a permite flanșei exterioare să se cupleze cu fatetele fusului. Discurile mai mari vor intra în contact cu apărătorii discului, iar discurile mai groase vor împiedica șurubul să fixeze discul pe fus. Oricare dintre aceste situații poate avea drept rezultat un accident grav și poate provoca vătămarea corporală gravă.

A nu se demonta apărătorile de disc ale mașinii. A nu se utiliza niciodată mașina în absența unei apărătorii sau a unui capac. Asigurați-vă că toate apărătorile funcționează corect înainte de fiecare utilizare.

A nu se porni mașina de debitat fără a se verifica dacă nu există interferențe între disc și masa de lucru. Se poate

produce deteriorarea discului dacă acesta lovește masa de lucru în timpul utilizării.

A nu se încerca debitarea lemnului sau a zidăriei cu mașina de debitat. A nu se debita niciodată magneziu sau aliaj de magneziu cu mașina.

A nu se strânge excesiv discul, deoarece această acțiune poate cauza fisuri.

Apăsăți întotdeauna ușor discul abraziv pe piesa de prelucrat la începerea debitării. Un impact puternic poate sparge discul.

A nu se debita niciodată mai mult de o piesă de prelucrat odată. A nu se stivii mai multe piese de prelucrat odată pe masa de lucru.

Pentru minimizarea riscului de răsturnare a mașinii, susțineți întotdeauna piesele de prelucrat lungi.

Debitarea oțelului va cauza scântei. A nu se utiliza în apropierea materialelor combustibile sau inflamabile.

A nu se lăsa niciodată unealta în funcțiune nesupravegheată. A nu se părăsi unealta înainte de oprirea completă a acesteia.

Aduceți întotdeauna butonul de alimentare în poziția oprit și lăsați discul să se oprească din rotație înainte de a o ridica de pe piesa de prelucrat.

Feriți mâinile de zona de debitare. Feriți mâinile de disc.

A nu se introduce mâinile sub piesa de prelucrat sau în jurul sau sub disc în timpul rotației acestuia. A nu se încerca detașarea materialului debitat în timpul rotirii discului.

A nu se sta sau plasa părți ale corpului pe traiectoria discului.

A nu se sta niciodată pe mașină. Se poate produce vătămarea gravă dacă mașina se răstoarnă sau dacă se intră accidental în contact cu discul.

A nu se efectua niciodată operații „de mână”. Fixați întotdeauna piesa de debitat în menghină. Consultați tabelul cu specificații pentru mărimea minimă sigură a piesei de prelucrat. Asigurați-vă întotdeauna că se prind cel puțin 80 mm în fălcile menghinei pentru asigurarea piesei în timpul debitării.

A nu se ține niciodată cu mâna o piesă de prelucrat; acestea se va înfierbânta foarte tare în timpul debitării.

Vărfurile tranzitorii cauzează fluctuații ale tensiunii și poate afecta alte produse electrice alimentate de aceeași linie electrică. Conectați produsul la o sursă de alimentare electrică cu impedanța de 0,233 Ω pentru a minimiza fluctuațiile de tensiune. Contactați furnizorul de energie electrică pentru clarificări suplimentare.

Se recomandă ca unealta să fie alimentată întotdeauna prin intermediul unui disjuncteur de curent diferențial rezidual cu o intensitate nominală de 30mA sau mai mică.

AEG recomandă utilizarea unui disc de debitat metal 41A24RBF80 ca disc de schimb oricând este necesară instalarea unui disc nou.

AVERTISMENTE PRIVIND SIGURANȚA PENTRU INSTALAREA UNUI DISC ABRAZIV

Pentru a se reduce riscul de vătămare, utilizatorul trebuie să citească și să respecte instrucțiunile, avertismentele și manualul de utilizare înainte de a începe utilizarea discului abraziv. Nerespectarea acestor avertismente poate avea drept rezultat ruperea discului și vătămarea corporală gravă. Păstrați aceste instrucțiuni.

Utilizarea altor discuri decât cel recomandat în manualul de instrucțiuni aferent mașinii poate prezenta riscul de vătămare corporală. Utilizați doar discuri abrazive care sunt

marcate pentru o viteză egală cu sau mai mare decât cea marcată pe mașină.

A nu se utiliza niciodată un disc abraziv prea gros pentru a permite flanșei exterioare să se cupleze cu fațetele fusului. Discurile mai mari vor intra în contact cu apărătorile discului, iar discurile mai groase vor împiedica șurubul să fixeze discul pe fus. Oricare dintre aceste situații poate avea drept rezultat un accident grav și poate provoca vătămare corporală gravă.

Acest disc abraziv este destinat exclusiv debitării metalelor feroase. A nu se încerca debitarea lemnului sau a zidăriei cu discul. A nu se debita niciodată magneziu sau aliaj de magneziu cu discul.

Acest disc abraziv este adecvat doar pentru debitarea uscată și trebuie utilizat înainte de data de expirare (marcată pe arborele tubular, de exemplu, V07/2019).

A nu se utiliza discuri abrazive deteriorate. A nu se utiliza discuri sparte, fisurate sau deteriorate în alt fel.

Asigurați-vă că discul abraziv de debitat este montat și strâns corect înainte de utilizare.

Sensul de rotație al discului abraziv este indicat pe unealtă. Asigurați-vă că marcajul de sens de pe disc corespunde sensului marcat pe unealtă la instalarea și schimbarea discului abraziv.

A nu se strânge excesiv discul abraziv, deoarece această acțiune poate cauza fisuri.

Mașina de debitat nu trebuie conectată niciodată la sursa de alimentare electrică când se instalează sau se demontează discuri abrazive.

Depozitați cu atenție discurile abrazive de schimb; acestea se pot deteriora ușor.

Informații disponibile pe eticheta discului abraziv

Informațiile de pe eticheta discului sunt IMPORTANTE. Citiți-le și verificați-le cu atenție pentru a vă asigura de selectarea tipului corect de disc.

1. Producător, furnizor, importator sau marcă comercială
2. Dimensiuni nominale ale discului abraziv, în special diametrul alezajului
3. Tipul de abraziv, granulația, clasa sau duritatea, tipul de liant și conținutul de armătură, de exemplu, 41A24RBF80.
41 -> tip de disc abraziv, disc de debitare plat
A -> material abraziv: corindon maro
24 -> granulație
R -> clasă sau duritate
BF -> tip de liant
80 -> viteză maximă de funcționare m/s
4. Viteză maximă de funcționare în metri pe secundă
5. Turați maximă permisibilă în 1/min
6. Pentru declarația de conformitate, produsele abrazive vor fi marcate cu EN 12413
7. Restricția de utilizare și simbolurile de avertizare privind siguranța.
8. Cod de urmărire, de exemplu A numărul de producție/lot, data de expirare sau numărul de serie

RISCURI REZIDUALE

Excluderea tuturor pericolelor reziduale nu este posibilă chiar și în condiții de utilizare corectă a mașinii. În timpul utilizării pot apărea următoarele pericole, de care utilizatorul ar trebui să țină seama:

- Stabilitatea. Asigurați-vă că unealta este stabilă, dacă este necesar, fixați-o.

- Inhalarea de praf. Purtați mască dacă este necesar.
- Scântei și fragmentele de metal fierbinte; acestea pot cauza incendii și arsuri ale pielii. Purtați echipament de protecție în timpul utilizării.
- Vătămarea ochilor de către fragmente de metal. Purtați ochelari de protecție în timpul lucrului.
- Vătămarea auzului - limitați expunerea și purtați căști de protecție adecvate.

TRANSPORTAREA ȘI DEPOZITAREA

Mănerul trebuie asigurat întotdeauna cu lanțul de siguranță la transportarea mașinii de debitat.

Transportați mașina de debitat doar pe un cărucior.

Depozitați mașina de debitat într-un loc uscat și asigurată cu lanț de siguranță.

PREZENTAREA PRODUSULUI

- 1 Măner, suprafață de apucare izolată
- 2 Comutator tip trăgaci
- 3 Apărătoare superioară
- 4 Măner superior
- 5 Capac perie de carbon
- 6 Perie de carbon
- 7 Blocare fus
- 8 Apărătoare inferioară
- 9 Disc de debitat
- 10 Șurub de ajustare adâncime de tăiere
- 11 Contrapiuliță adâncime de tăiere
- 12 Pârghie de blocare ghidaj roată dințată conică
- 13 Ghidaj roată dințată conică
- 14 Orificiu de montare
- 15 Menghină de lucru
- 16 Cheie
- 17 Masă de lucru
- 18 Picior din cauciuc
- 19 Lanț de blocare cap mașină
- 20 Capac perie de carbon
- 21 Perie de carbon
- 22 Pârghie de blocare menghină de lucru
- 23 Manivelă de reglare menghină de lucru
- 24 Deflector de așchii

CONDITII DE UTILIZARE SPECIFICATE

Mașina de debitat metal este destinată utilizării pentru debitarea materialelor metalice. A nu se utiliza pentru materiale nemetale.

Produsul este destinat exclusiv utilizării de către operatori adulți care au citit manualul cu instrucțiuni și înțeleg riscurile și pericolele.

Mașina este destinată fixării pe un blat de banc solid. Dacă masa de lucru a mașinii nu este fixată sigur, întreaga mașină se poate deplasa în timpul operațiilor de debitare, ceea ce crește posibilitatea de vătămare corporală gravă.

Produsul se va utiliza în mediu uscat, cu iluminare ambiantă excelentă și ventilație adecvată.

Produsul este destinat utilizării de către consumatori și trebuie utilizat exclusiv conform descrierii de mai sus și nu este destinat niciunui alt scop.

Nu utilizați acest produs în alt mod decât cel stabilit pentru utilizare normală

DECLARAȚIE DE CONFORMITATE

În calitate de producător declarăm pe propria răspundere că produsul descris la "Date tehnice" este în concordanță cu toate prevederile legale relevante ale Directivelor 2011/65/UE (RoHS), 2014/30/UE, 2006/42/CE, precum și ale următoarelor norme armonizate:

EN 62841-1:2015
EN 62841-3-10:2015+A11:2017
EN 55014-1:2017+A11:2020
EN 55014-2:2015
EN 61000-3-2:2014
EN 61000-3-11:2000
EN IEC 63000:2018

Winnenden, 2020-12-12

Alexander Krug
Managing Director



Împuternicit să elaboreze documentația tehnică.

Techtron Industries GmbH
Max-Eyth-Straße 10
71364 Winnenden
Germany

ALIMENTARE DE LA REȚEA

Conectați numai la priza de curent alternativ monofazat și numai la tensiunea specificată pe placa indicatoare. Se permite conectarea și la prize fără împământare dacă modelul se conformează clasei II de securitate.

INTREȚINERE

A nu se efectua reglaje în timpul mișcării motorului.

Asigurați-vă întotdeauna că fișa mașinii a fost scoasă din priza de alimentare de la rețea înainte de schimbarea periiilor, de lubrifiere, de efectuarea oricăror lucrări sau de întreținerea mașinii.

După fiecare utilizare, verificați dacă mașina nu este deteriorată sau dacă nu prezintă piese defecte și păstrați-o în stare de funcționare ireproșabilă prin reparare sau prin înlocuirea imediată a pieselor. Îndepărtați depunerile de praf.

Pentru asigurarea siguranței și a fiabilității, toate reparații, cu excepția periiilor accesibile din exterior, trebuie efectuate de un centru de service autorizat.

În cazul în care cablul de alimentare este deteriorat, acesta trebuie înlocuit doar de către producător sau de către un centru de service autorizat pentru evitarea riscurilor. Contactați centrul de service autorizat.













Fantele de ventilație ale mașinii trebuie păstrate întotdeauna curate.

Utilizați numai accesorii și piese de schimb AEG. Dacă unele din componente care nu au fost descrise trebuie înlocuite, vă rugăm contactați unul din agenții de service AEG (vezi lista noastră pentru service / garanție)









Dacă este necesar, puteți solicita de la centrul dvs. de service pentru clienți sau direct la Techtron Industries GmbH, Max-Eyth-Straße 10, 71364 Winnenden, Germania un desen descompus al aparatului prin indicarea tipului de aparat și a numărului cu șase cifre de pe tăblița indicatoare.

Disc de debitat (a se vedea pagina 6, partea 9)

SIMBOLURI

	PERICOL! AVERTIZARE! ATENȚIE!
	Întotdeauna scoateți stecarul din priză înainte de a efectua intervenții la mașină.
	Va rugăm citiți cu atenție instrucțiunile înainte de pornirea mașinii
	Purtați întotdeauna ochelari de protecție când utilizați mașina. Purtați căști de protecție. Purtați o mască de protecție corespunzătoare împotriva prafului.
	Purtați mănuși de protecție!
	Aruncarea aparatelor electrice la gunoiul menajer este interzisă. Echipamentele electrice și electronice trebuie colectate separat și predate la un centru de reciclare și eliminare a deșeurilor, pentru a fi eliminate ecologic. Interesați-vă la autoritățile locale sau la comerciantul dvs. de specialitate unde se află centre de reciclare și puncte de colectare.
	Sculă electrică cu clasa de protecție II. Sculă electrică la care protecția împotriva unei electrocutări nu depinde doar de izolația de bază, ci și de aplicarea de măsuri suplimentare de protecție, cum ar fi o izolație dublă sau o izolație mai puternică. Nu există un dispozitiv pentru conectarea unui conductor de protecție.
	Nu se permite tăierea fără fixare
	Nu se permite polizarea laterală
	Înlocuiți discul de debitat deteriorat
	A nu se expune ploii și a nu se utiliza în locuri umede
	Nu este destinat polizării sau debitării umede

	Pentru debitarea materialelor metalice
	Direcție de rotație
n_0	Viteza de mers în gol
V	Tensiune
	Curent alternativ
	Marcă de conformitate europeană
	Marcă de conformitate britanică
	Marcă de conformitate ucraineană
	Marcă de conformitate eurasiatică

Производен број.....	4699 19 02...
.....	4740 21 02...
.....	4740 23 02...
.....	...000001-999999
Определен внес.....	2300 W
Брзина без оптоварување.....	4280 min ⁻¹
Циркуларен диск- \varnothing	355 mm
Дупка за \varnothing на циркуларниот диск.....	25,4 mm
Дебелина на дискот.....	3 mm
Тип диск: зајакнат абразивен диск за сечење.....	Type 41
Капацитет на сечење 0°	
	120 x 115 mm
	115 mm
	115 mm
	130 mm
Капацитет на сечење 45°	
	105 x 95 mm
	100 mm
	115 mm
	100 mm
Тежина според ЕПТА-процедурата 01/2014.....	16,5 kg

Информации за бучавата

Измерените вредности се одредени согласно стандардот EN 62841. А-оценетото ниво на бучава на апаратот типично изнесува:

Ниво на звучен притисок. (Несигурност K=3dB(A)).....	91,5 dB (A)
Ниво на јачина на звук. (Несигурност K=3dB(A)).....	104,5 dB (A)

Носте штитник за уши.

ПРЕДУПРЕДУВАЊЕ!

Нивото на вибрации и емисија на бучава дадени во овој информативен лист се измерени во согласност со стандардизиран метод на тестирање даден во EN 62841 и може да се користат за споредување на еден електричен алат со друг. Тие исто така може да се користат при првична проценка на изложеност.

Наведеното ниво на вибрации и емисија на бучава ја претставува главната примена на алатот. Сепак ако алатот се користи за поинакви примени, со поинаков прибор или лошо се одржува, вибрациите и емисијата на бучава може да се разликуваат. Тоа може значително да го зголеми нивото на изложеност преку целиот работен период.

Проценка на нивото на изложеност на вибрации и бучава треба исто така да се земе предвид кога е исклучен алатот или кога е вклучен, но не врши никаква работа. Тоа може значително да го намали нивото на изложеност преку целиот работен период.

Утврдете дополнителни безбедносни мерки за да се заштити операторот од ефектите на вибрациите и/или бучавата како на пр.: одржувајте го алатот и приборот, рацете нека ви бидат топли, организација на работните шми.

▲ ПРЕДУПРЕДУВАЊЕ! Прочитајте ги сите безбедносни упатства, инструкции, илустрации и спецификации за овој електричен алат. Недоследно почитување на подолу наведените упатства може да предизвика електричен удар, пожар и/или сериозни повреди.
Сочувајте ги сите безбедносни упатства и инструкции за во иднина.

отстранување на материјал со работ на дискот. Дејството на странична сила врз овие тела за брусење може да ги скрши истите.

e) Секогаш употребувајте за диските за брусење што сте ги одбрале нештетени фланши за стегане, со исправна големина и форма. Соодветните фланши го заштитуваат дискот за брусење и на тој начин ја намалуваат опасноста од кршење на дискот за брусење.

f) Надворешниот дијаметар и дебелината на приборот мора да соодветствуваат со податоците за димензиите на вашиот електро-алат.

Приборите со несоодветна димензија не можат да бидат соодветно заштитени или контролирани.

g) Големината на отворот на диските за сечење и прирабниците мора точно да одговараат на оската на електричниот алат. Диските за сечење и прирабниците со отвори на диските што не одговараат на металните делови за монтажа на електричниот алат нема да имаат рамнотежа, ќе вибрираат прекумерно и може да предизвикаат губење на контролата.

h) Не користете оштетени дискови за сечење. Пред секоја употреба, проверете дали диските за сечење имаат пукнатини или оштетувања. Ако електричниот алат или дискот за сечење ви паднат, проверете дали се оштетени или монтирајте нештетен диск за сечење. По проверката и монтажата на дискот за сечење, вие и набљудувачите застанете подалеку од рамнината на ротирачкиот диск за сечење и вклучете го електричниот алат со максимална брзина без оптоварување за една минута. Оштетените

▲ БЕЗБЕДНОСНИ ПРЕДУПРЕДУВАЊА ЗА МАШИНАТА ЗА СЕЧЕЊЕ

- Вие и набљудувачите застанете подалеку од рамнината на ротирачкиот диск за сечење.** Штитникот помага да се заштити операторот од скршени парчиња и случаен допир со дискот за сечење.
- Користете само сврзани и зајакнати дискови за сечење за вашиот електричен алат. Само затоа што некој приклучок може да се приврвсти на вашиот електричен алат, тоа не гарантира безбедно работење.
- Бројот на вртежи на алатот, којшто се употребува, мора да биде нај-малку толку висок како и бројот на вртежите на вашиот електро-алат.** Додатокот, којшто се врти побрзу, може да се скршиа и да излети.
- Телата за брусење смеат да се употребуваат само за препорачаните можности за употреба. На пример: никогаш не брусење со страничната површина од диск за делење.** Диските за делење се наменети за

дискови за сечење обично се кршат за време на тестирањето.

- i) Носете опрема за лична заштита. Во зависност од примената, користете штит за лице, заштитна маска или заштитни очила. Доколку е соодветно, носете маска за прашина, заштитници за слух, ракавици и работна престилка коишто може да спречат мали абразивни делчиња или делчиња од работното парче. Заштитата за очите мора да може да ги спречи разлетаните парчиња нечистотија што се создаваат при различните операции. Маската за прашина или респираторот мора да може да ги спречи честичките што се создаваат при работењето. Долготрајната изложеност на бучава со висок интензитет може да предизвика губење на слухот.
- j) **Кај лицата што стојат во близина внимавajte на тоа да се почитува безбедно растојание од вашиот делокруг на работа. Секој што ќе пристапи во делокругот на работа, мора да носи опрема за лична заштита.** Можат да се разлетаат парчиња од работниот материјал или од скршен прибор и да предизвикаат повреда, исто така и надвор од директниот делокруг на работа.
- k) Наместете го кабелот подалеку од вртливост приклучок. Ако изгубите контрола, кабелот може да се исече или заплетка и вашата дланка или рака може да биде повлечена во вртливост приклучок.
- l) **Редовно чистете го отворот за проветрување на вашиот електро-алат.** Вентилаторот на моторот влече прашина во кукиштето, а големо насобирање на метална прашина може да предизвика електрични опасности.
- m) Не користете го електричниот алат во близина на запаливи материјали. Не користете го електричниот апарат додека е поставен на согорлива површина како дрво. Искрите може да ги запалат овие материјали.
- n) **Не употребувајте прибор, за којшто се потребни течни средства за ладење.** Употребата на вода или на други течни средства за ладење може да доведе до електричен удар.

Повратен удар и референтни безбедносни упатства

Повратниот удар е ненадејна реакција на прикљештен или заплеткан ротирачки диск за сечење. Прикљештувањето или заплеткувањето предизвикуваат брз застој на ротирачкиот диск за сечење, којшто потоа предизвикува неконтролирано движење на уредот за сечење нагоре кон операторот.

Доколку, на пример, диск за брусење е заглавен или блокиран во материјалот, работ на дискот за брусење што навлегува во материјалот, може да се закачи и на тој начин да дојде до излегување на дискот или да се предизвика повратен удар. Притоа дисковите за брусење можат исто така и да се скршат.

Повратен удар претставува последица од погрешна или неисправна употреба на електро-алатот. Тој може да биде избегнат со соодветни мерки на претпазливост, како што се опишани подолу.

- a) **Држете го електро-алатот цврсто и поставете ги вашето тело и вашите раце во позиција, со која ќе можете да дадете отпор на силите од повратниот удар.** Операторот може да ги контролира силите на повратниот удар и реакционите сили со преземање соодветни мерки на претпазливост.
- b) **Не поставувајте го вашето тело пред ротирачкиот диск за сечење.** Ако се случи повратен удар, уредот за сечење ќе се придвижи нагоре кон операторот.
- c) **Не прикачувајте синџир за пила, сечило за резбање дрво, сегментирани дијамантски диск со периферно растојание поголемо од 10 мм или сечило за пила со зацпи.** Таквите сечила создаваат чести повратни удари и губење на контролата.
- d) **Не „заглавувајте“ го тркалото за сечење и не нанесувајте прекумерен притисок.** Не обидувајте се да

направите премногу длабок засек. Преоптоварувањето на дискот за сечење го зголемува оптоварувањето и подложноста на искривување или заглавување на дискот за сечење во засекот и можност за повратен удар или кршење на дискот за сечење.

- e) **Кога дискот за сечење е заглавен или кога сечењето е прекинато од која било причина, исклучете го алатот и мирно држете го уредот за сечење до потполно запирање на дискот за сечење. Никогаш не обидувајте се да го извадите дискот за сечење додека е во движење, во спротивно може да се случи повратен удар. Истражете и преземете корективна мерка за отстранување на причината за заглавување на дискот за сечење.**
- f) **Не вклучувајте го електро-алатот повторно, сè додека истиот се наоѓа во материјалот за обработка. Дозволете дискот да го достигне целиот број на вртежи, пред внимателно да го продолжите сечењето.** Во спротивно дискот може да заглави, да отскокне од материјалот за обработка или да предизвика повратен удар.
- g) **Поткрепувајте ги преголемите работни парчиња за да се минимизира ризикот од прикљештување на дискот за сечење и повратен удар. Големите работни парчиња имаат тенденција да се искриват од сопствената тежина. Потпорите мора да бидат поставени под работното парче во близина на линијата на сечење и близу до работ на работното парче од двете страни на дискот за сечење.**

ОСТАНАТИ БЕЗБЕДНОСНИ И РАБОТНИ УПАТСТВА

Секогаш користете заштита за очи и уши при сечењето.

Користете опрема за лична заштита, како што е маска за прашина, ракавици и престилка. Ако постои опасност од паѓање на предмети, носете шлем или заштита за главата.

Проверете дали абразивниот диск за сечење е правилно наместен и затегнат пред употреба и вклучете ја машината без оптоварување за 30 секунди во безбедна позиција и веднаш запрете ја и сменете го дискот за сечење ако има значителни вибрации.

Пред да направите засек, уверете се дека сите приспособувања се безбедни.

Пред да извршите какво било приспособување, проверете дали апаратот е исклучен од напојувањето. Ако не го исклучите напојувањето, тоа може да резултира со случајно вклучување и да предизвика сериозна телесна повреда.

Составете ги сите делови на машината за сечење пред да ја повзете со напојувањето.

Производот никогаш не треба да биде поврзан на напојување кога составуваат делови, вршите приспособувања, монтирате или отстранувате дискови за сечење или кога не е во употреба.

Визуелно проверувајте го дискот за сечење пред секоја употреба. Проверете дали дискот за сечење има процепи и пукнатини. Не користете оштетен диск за сечење.

Не користете сечила за пили.

Никогаш не користете дискови за сечење што се премногу дебели за да не се дозволи контакт на надворешната прирабница со рамните делови од оската. Поголемите дискови за сечење ќе ги допираат штитниците за дисковите, додека подебелите дискови за сечење ќе ја спречат завртката да го прицврсти дискот за сечење на оската. Секоја од овие ситуации може да резултира со сериозна несреќа и може да предизвика сериозна телесна повреда.

Не отстранувајте ги штитниците за дисковите на машината. Никогаш не ракувајте со машината со отстранети штитници или капаци. Проверете дали сите штитници функционираат правилно пред секоја употреба.

Не вклучувајте ја машината за сечење без да проверите дали има препреки помеѓу дискот за сечење и работната маса.

Дискот за сечење може да се оштети ако ја удри подлогата на работната маса при работата.

Не обидувајте се да сечете дрвја или сидови со машината за сечење. Никогаш не сечете магнезиум или магнезиумска легура со машината.

Не затегнувајте го дискот за сечење премногу бидејќи тоа може да предизвика пукнатини.

Секогаш лесно допрете го абразивниот диск за сечење врз работното парче кога почувате со сечењето. Груб удар може да го скрши дискот за сечење.

Никогаш не сечете повеќе од едно работно парче во исто време. Не ставајте повеќе работни парчиња едно врз друго на работната маса во исто време.

За да се минимизира ризикот од превртување на машината, секогаш поткрепувајте ги долгите работни парчиња.

Сечењето челик ќе предизвика искри. Не ракувајте со машината во присуство на согорливи или запаливи материјали.

Никогаш не оставајте го алатот да работи без надзор. Не напуштајте го алатот пред потполно да запре.

Секогаш отпуштајте го прекинувачот за вклучување и почекајте дискот за сечење да запре со ротирање пред да го подигнете од работното парче.

Држете ги рацете подалеку од површината за сечење. Држете ги рацете подалеку од дискот за сечење.

Не посегнувајте под работното парче или околу и под дискот за сечење додека дискот ротира. Не обидувајте се да го отстраните отсечениот материјал додека дискот за сечење е во движење.

Никогаш не застанувајте и не ставајте кој било дел од вашето тело во линија со патеката на дискот.

Никогаш не застанувајте врз машината. Може да дојде до сериозна повреда ако машината се преврти или при ненамерен контакт со дискот за сечење.

Никогаш не вршете никаква операција без потребната опрема. Секогаш прицврстувајте го со стера работното парче што треба да се сече. Погледнете во табелата со спецификации за безбедната минимална големина на работното парче. Секогаш погржете се да зафатите најмалку 80 мм во зацпите на стегата заради безбедност при сечењето.

Никогаш не држете го работното парче во рака; тоа многу ќе се вешти при сечењето.

Секој скок во напојувањето предизвикува флукуации на напонот и може да влијае врз другите електрични производи на истата линија за напојување. Повзете го производот со напојување со импеданса еднаква на 0,233 Ω за да се минимизираат флукуациите на напонот. Контактирајте со вашиот снабдувач со електрична енергија за понатамошно разјаснување.

Се препорачува алатот секогаш да се напојува преку уред за диференцијална струја со номинална диференцијална струја од 30 mA или помалку.

AEG препорачува да го користите Дискот за сечење метал 41A24RBF80 како замена секогаш кога ви треба нов диск за сечење.

БЕЗБЕДНОСНИ ПРЕДУПРЕДУВАЊА ЗА МОНТИРАЊЕ НА АБРАЗИВНИОТ ДИСК ЗА СЕЧЕЊЕ.

За да се намали ризикот од повреда, корисникот мора да ги прочита и да ги почитува упатствата, предупредувањата и прирачникот за операторот пред да започне да го користи абразивниот диск за сечење. Ако не водите грижа за овие предупредувања, тоа може да резултира со кршење на дискот

за сечење и сериозна телесна повреда. Зачувајте ги овие упатства.

Употребата на друг диск за сечење освен препорачаниот во прирачникот со упатства за машината може да претставува ризик од телесна повреда. Користете само абразивни дискови за сечење со означена брзина еднаква или поголема од онаа означена на машината.

Никогаш не користете абразивни дискови за сечење што се премногу дебели за да не се дозволи контакт на надворешната прирабница со рамните делови од оската. Поголемите дискови за сечење ќе ги допираат штитниците за дисковите, додека подебелите дискови за сечење ќе ја спречат завртката да го прицврсти дискот за сечење на оската. Секоја од овие ситуации може да резултира со сериозна несреќа и може да предизвика сериозна телесна повреда.

Овој абразивен диск за сечење е наменет само за сечење на обоени метали. Не обидувајте се да сечете дрвја или сидови со него. Никогаш не сечете магнезиум или магнезиумска легура со него.

Овој абразивен диск за сечење е погоден само за суво сечење и треба да се употребува пред истекувањето на рокот на траење (означен на отворот на дискот, на пр., V07/2019).

Не користете оштетени абразивни дискови за сечење. Не користете дискови за сечење што се оштетени, напукнати или на друг начин дефектни.

Уверете се дека абразивниот диск за сечење е правилно поставен и затегнат пред употребата.

Насоката на вртење на абразивниот диск за сечење е означена на алатот. При монтажата и менувањето на абразивниот диск за сечење, уверете се дека ознаката за насоката на дискот за сечење се совпаѓа со насоката означена на алатот.

Не затегнувајте го абразивниот диск за сечење премногу бидејќи тоа може да предизвика пукнатини.

Машината за сечење никогаш не треба биде поврзана на напојување кога монтирате или отстранувате абразивни дискови за сечење.

Внимавајте при складирањето на резервните абразивни дискови за сечење; тие можат лесно да се оштетат.

Информации достапни на етикетата на абразивниот диск за сечење

Информациите на етикетата на дискот за сечење се ВАЖНИ. Внимателно прочитајте ја и проверете ја за да се уверите дека го избирате точниот тип диск за сечење.

- Произведувач, набавувач, увозник или трговска марка
- Номинални димензии на абразивниот диск за сечење, особено дијаметрот на отворот
- Тип абразив, големина на зрно, степен или цврстина, тип сврзувачки материјал и употреба на зајакнување, на пр., 41A24RBF80.
41 -> тип абразивен диск, рамен диск за сечење
A -> абразивен материјал: кафеав корунд
24 -> големина на зрно
R -> степен или цврстина
BF -> тип сврзувачки материјал
80 -> максимална работна брзина м/с
- Максимална работна брзина во метри во секунда
- Максимална дозволена брзина на ротација во 1/мин.
- За декларирање на сообразност, абразивните производи мора да бидат означени со EN 12413
- Ограничување на употребата и симболи за безбедносни предупредувања.
- Код за следење, на пр., број на производство/серија, рок на траење или сериски број

ПРЕОСТАНАТ РИЗИК

Дури и при уредна употреба на машината, не може да се исклучат сите преостанати ризици. При употребата може да настанат следните опасности, на кои операторот треба особено да внимава:

- Стабилност. Уверете се дека алатот е стабилен, прицврстете го доколку е потребно.
- Вдишување прашина. Носете маска ако е неопходно.
- Искри и жешки метални честички, тие може да предизвикаат пожар, изгореници на кожата. Носете заштитна опрема при употребата.
- Повреда на очите од метални честички. Носете заштита за очите при работата.
- Оштетување на слухот - ограничете ја изложеноста и носете соодветна заштита за слухот.

ТРАНСПОРТ И ЧУВАЊЕ

Рачката мора секогаш да биде обезбедена со сигурносниот ланец при транспорт на машината за сечење.

Машината за сечење пренесувајте ја само со количка.

Машината за сечење чувајте ја на суво место и обезбедена со сигурносен ланец.

ЗАПОЗНАЈТЕ ГО ВАШИОТ ПРОИЗВОД

- 1 Рачка, изолирана површина за држење
- 2 Прекинувач за активирање
- 3 Горен штитник
- 4 Горна рачка
- 5 Капаче за карбонска четка
- 6 Карбонска четка
- 7 Заклучување на оската
- 8 Долен штитник
- 9 Диск за сечење
- 10 Завртка за приспособување на длабочината на сечење
- 11 Навртка за заклучување на длабочината на сечење
- 12 Лост за заклучување на водилката
- 13 Водилка
- 14 Отвор за монтажа
- 15 Работна стегалка
- 16 Клуч
- 17 Работна маса
- 18 Гумена ногалка
- 19 Ланец за заклучување на главата на машината
- 20 Капаче за карбонска четка
- 21 Карбонска четка
- 22 Лост за заклучување на работната стегалка
- 23 Рачка за приспособување на работната стегалка
- 24 Штитник за одбивање струганицы

СПЕЦИФИЦИРАНИ УСЛОВИ НА УПОТРЕБА

Машината за сечење метал е наменета да се користи за сечење на метални материјали. Не користете ја за неметални материјали.

Производот е наменет да го користат само возрасни оператори кои го прочитале прирачникот за употреба и ги разбираат ризиците и опасностите.

Машината е наменета да биде прицврстена на цврста работна маса. Ако работната маса на машината не е безбедно прицврстена, целата машина може да се преместува при операциите на сечење, што ја зголемува можноста за сериозни телесни повреди.

Производот треба да се користи во суви услови, со одлично собно осветлување и соодветна вентилација.

Производот е наменет за широка потрошувачка и треба да се користи само како што е опишано погоре и не е наменет за која било друга цел.

Не го користете овој производ на било кој друг начин освен пропишаниот за нормална употреба.

ЕУ-ДЕКЛАРАЦИЈА ЗА СООБРАЗНОСТ

Како производител, изјавувам под целосна одговорност дека „Техничките податоци“ подолу го опишуваат производот со сите релевантни одредби од регулативите 2011/65/EU (RoHS), 2014/30/EU, 2006/42/EU и се усогласени со следниве хармонизирани регулаторни документи:

EN 62841-1:2015
EN 62841-3-10:2015+A11:2017
EN 55014-1:2017+A11:2020
EN 55014-2:2015
EN 61000-3-2:2014
EN 61000-3-11:2000
EN IEC 63000:2018

Winnenden, 2020-12-12

Alexander Krug
Managing Director



Ополномоштен за составување на техничката документација.

Techtronic Industries GmbH
Max-Eyth-Straße 10
71364 Winnenden
Germany

ГЛАВНИ ВРСКИ

Да се спои само за една фаза АС коло и само на главниот напон наведени на плочката. Можно е исто така и поврзување на приклучок без заземјување доколку изведбата соодветствува на безбедност од 2 класа.

ОДРЖУВАЊЕ

Не вршете никакви приспособувања додека моторот е во движење.

Секогаш проверувајте дали приклучокот на машината е исклучен од напојувањето пред сменувањето четки, подмачкувањето или при вршењето на каква било работа или одржување на машината.

После секоја употреба, проверете ја машината за оштетување или скршени делови и одржувајте ја во најдобро работна состојба преку навремено поправање или заменување на деловите. Чистете ја насобраната прашина.

За да обезбедите безбедност и сигурност, сите поправки, со исклучок на надворешно достапните четки, треба да ги врши овластен сервисен центар.

Ако кабелот за напојување е оштетен, тој мора да се замени само од страна на производителот или овластен сервисен центар за да се избегне ризик. Контакттирајте со овластен сервисен центар.

Отворите за вентилација на машината мора да бидат чисти во секое време.











Користете само AEG додатоци и резервни делови. Доколку некои од компонентите кои не се опишани треба да бидат заменети, Ве молиме контактирајте ги сервисните агенти на AEG (консултирајте ја листата на адреси).









При потреба може да се побара експлозионен цртеж на апаратот со наведување на машинскиот тип и шестоцифрениот број на табличката со учинокот или во Вашата корисничка служба или директно кај Techtronic Industries GmbH, Max-Eyth-Straße 10, 71364 Winnenden, Германија.

РЕЗЕРВНИ ДЕЛОВИ

Диск за сечење (видете на страница 6, дел 9)

СИМБОЛИ

	ВНИМАНИЕ! ПРЕДУПРЕДУВАЊЕ! ОПАСНОСТ!
	Секогаш кога преземате активности врз машината исклучете го кабелот од струјата.
	Ве молиме пред да ја стартувате машината обрнете внимание на упатствата за употреба.
	Секогаш при користење на машината носете ракавици. Носете штитник за уши. Не ја вдишувајте. Носете соодветна заштитна маска.
	Носете ракавици!
	Електричните апарати не смеат да се фрлат заедно со домашниот отпад. Електричните и електронските апарати треба да се собираат одделно и да се однесат во соодветниот погон заради нивно фрлање во склад со начелата за заштита на околината. Информирајте се кај Вашите местни служби или кај специјализираниот трговски претставник, каде има такви погони за рециклажа и собирни станици.
	Електрично орудие од заштитната категорија II. Електрично орудие чијашто заштита од електричен удар не зависи само од основната изолација туку и од тоа дали ќе се применат дополнителните заштитни мерки како што се двоструките изолации или појачаната изолација. Не постои никаква направа за приклучување на некој заштитен вод.
	Не смее да се користи за сечење без опрема
	Не смее да се користи за странично брусеење
	Заменете го оштетениот диск за сечење

	Не изложувајте на дожд и не користете во влажни места
	Не е за влажно брусеење или сечење
	За сечење на метални материјали
	Правец на движење
n_0	Брзина без оптоварување
v	Волти
	Наизменична струја
	Европска ознака за сообразност
	Британска ознака за сообразност
	Украинска ознака за сообразност
	Евроазиска ознака за сообразност

ТЕХНІЧНІ ДАНІ ВІДРІЗНИЙ ВЕРСТАТ ДЛЯ МЕТАЛІВ SMT 355 (220-240 V)

Номер виробу.....	4699 19 02.....
.....	4740 21 02.....
.....	4740 23 02.....
.....	...000001-999999
Номинальна споживана потужність.....	2300 W
Кількість обертів холостого ходу.....	4280 min ⁻¹
Ø відрізного диску.....	355 mm
Ø отвору відрізного диска.....	25,4 mm
Товщина диску.....	3 mm
Тип відрізного диска: армований абразивний відрізнальний диск.....	Туре 41
Потужність різання 0°	
□.....	120 x 115 mm
□.....	115 mm
○.....	115 mm
└.....	130 mm
Потужність різання 45°	
□.....	105 x 95 mm
□.....	100 mm
○.....	115 mm
└.....	100 mm
Вага згідно з процедурою EPTA 01/2014.....	16,5 kg

Інформація про шум

Виміряні значення визначені згідно з EN 62841.

Рівень шуму "А" приладу становить в типовому випадку:

Рівень звукового тиску (похибка K = 3 дБ(А)).....91,5 dB (A)

Рівень звукової потужності (похибка K = 3 дБ(А)).....104,5 dB (A)

Використовувати засоби захисту органів слуху!

ПОПЕРЕДЖЕННЯ!

Заявлені значення шумового випромінювання, вказані в цьому інформаційному аркуші, було виміряно відповідно до стандартизованого випробування згідно з EN 62841 та можуть використовуватися для порівняння одного інструмента з іншим. Вони також можуть використовуватися для попередньої оцінки рівня впливу на організм.

Вказані значення вібрації та шумового випромінювання дійсні для основних областей застосування інструмента. Якщо інструмент використовується в інших областях застосування чи з іншим приладом або не проходить належне обслуговування, значення вібрації та шумового випромінювання можуть відрізнитися. Це може суттєво збільшити рівень впливу на організм протягом загального періоду роботи.

Під час оцінки рівня впливу вібрації та шумового випромінювання на організм також необхідно враховувати періоди, коли інструмент вимкнено, чи коли він працює, але фактично не використовується для виконання роботи. Це може суттєво знизити рівень впливу на організм протягом загального періоду роботи.

Визначте додаткові заходи для захисту оператора від впливу вібрації та/або шуму, наприклад, обслуговування інструмента та його приладдя, зберігання рук у теплі, організація графіків роботи.

⚠ УВАГА! Ознайомитись з усіма попередженнями з безпечною використання, інструкціями, ілюстративним матеріалом та технічними характеристиками, які надаються з цим електричним інструментом. Недотримання всіх наведених нижче інструкцій може призвести до ураження електричним струмом, пожежі та/або важких травм.
Зберігайте всі вказівки з техніки безпеки та інструкції на майбутнє.

⚠ ЗАПОБІЖНІ ЗАХОДИ З ВІДРІЗНИМ ВЕРСТАТОМ

a) Оператор та інші люди мають триматися в стороні від відрізного диска, що обертається. Захисний кожух допомагає захистити оператора від фрагментів зламаного відрізного диска і випадкового контакту з ним.

b) Для привідного інструмента використовуйте тільки армовані відрізнальні диски на зв'язці. Використання разом із привідним інструментом приладдя не гарантує безпечної роботи.

Допустима кількість обертів вставного інструменту має бути не меншою, ніж максимальна кількість обертів, вказана на електроінструменті.

Комплектуючі, що обертаються швидше, ніж дозволено, можуть зламатися і відлетіти.

c) Шліфувальні інструменти можна використовувати тільки для рекомендованих робіт. Наприклад:

Ніколи не здійснюйте шліфування боковою поверхнею відрізного диска. Відрізнальні диски призначені для зняття матеріалу кромкою диска. Прикладання сили збоку до цих шліфувальних інструментів може спричинити їхню поломку.

d) Завжди використовувати непошкоджені затиски фланців необхідного розміру та форми для вибраного шліфувального диску. Відповідні фланці створюють опору для шліфувального диска та зникають небезпеку поломки шліфувального диска.

e) Зовнішній діаметр та товщина вставного інструмента повинні відповідати даним вашого електроінструмента. Неправильний розмір вставних інструментів може бути причиною того, що вони недостатньо закриті захисними пристроями або їх важко контролювати.

f) Розміри отворів відрізнених дисків і фланців повинні точно відповідати шпинделю привідного інструмента. Відрізнальні диски і фланці з отворами, які не відповідають приладдю для посадки привідного інструмента, втраять баланс, будуть надмірно вібрувати і можуть призвести до втрати контролю.

g) Ніколи не використовуйте пошкоджені відрізнальні диски. Перед кожним використанням перевірте відрізнальні диски на наявність уламків і тріщин. При падінні привідного інструмента або відрізного диска перевірте його на наявність пошкоджень або встановіть непошкоджений відрізнальний диск. Після перевірки й установки відрізного диска тримайтеся в стороні від площини обертання

відрізного диска, запустіть привідний інструмент на максимальну швидкість без навантаження на одну хвилину. Пошкоджені відрізнальні диски зазвичай розпадаються на частини під час цього випробування.

h) Одягайте засоби особистого захисту. Залежно від застосування, одягайте щиток для обличчя, захисні закриті окуляри або звичайні захисні окуляри. Якщо необхідно, застосуйте маску від пилу, беруші для вух, рукавички і халат, здатні захистити від маленьких абразивних фрагментів або часточок заготовки. Засоби для захисту очей повинні бути здатні захистити від залишків, які розлітаються в ході різних процесів. Маска від пилу або респіратор повинні бути здатні фільтрувати частинки, які виникають під час вашого процесу Тривала дія шуму високої інтенсивності може викликати втрату слуху.

i) Зверніть увагу, що інші особи мають дотримуватися безпечної відстані від вашої робочої області. Кожний, хто входить в робочу область, повинен одягти індивідуальні засоби захисту.

Частинки заготовки або уламки вставних інструментів можуть відлітати та спричиняти травми навіть за межами безпосередньої робочої області.

j) Розмістіть шнур в зоні видимості приладдя, яке обертається.

При втраті контролю шнур може бути розрізаний або застрягти, і вашу долоню або руку може притягнути до приладдя, яке обертається.

k) Регулярно чистити вентиляційні отвори електроінструменту. Вентилятор двигуна втягує в корпус пил, велике скупчення металевого пилу може призводити до небезпеки, пов'язаної з електричними приладами.

l) Не запускайте привідний інструмент поблизу горючих матеріалів.

Не запускайте привідний інструмент, якщо він розміщений на займистій поверхні, такий як дерево. Ці матеріали можуть спалахнути від іскор.

m) Не використовувати вставні інструменти, які вимагають рідких засобів для охолодження.

Використання води або інших рідких охолоджувальних засобів може призвести до ураження електричним струмом.

Віддача та відповідні вказівки з техніки безпеки

Віддача — це раптова реакція на затиснутий або застряглий відрізнальний диск. Затискання або заклинювання викликає раптову зупинку відрізного диска, що обертається, що, в свою чергу змушує неконтрольований ріжучий механізм підніматися вгору до оператора.

Коли, наприклад, шліфувальний диск заклинюється або блокується в заготовці, край шліфувального диска, який занурений в заготовку, може зацепитися і зірвати шліфувальний диск або спричинити віддачу. Шліфувальні диски можуть в цьому випадку також зламатися.

Віддача є наслідком неправильного або помилкового використання електроінструмента. Її можна попередити відповідними запобіжними заходами, як описано нижче.

a) Міцно тримати електроінструмент, тіло та руки мають бути в такому положенні, при якому вони можуть компенсувати сили віддачі.

Користувач може відповідними запобіжними заходами управляти силами віддачі.

b) Не стійте на одній лінії з відрізненим диском, що обертається. Якщо виникає віддача, вона підніме ріжучий механізм вгору до оператора.

c) Не застосовуйте ланцюг пилки, лезо для різьблення по дереву, сегментоване діамантове коло з периферійним проміжком більше 10 мм або пилкове полотно з зубцями. Подібні леза часто викликають віддачу і втрату контролю.

d) Не «затискайте» відрізнальний диск та не застосовуйте надлишкового тиску. Не намагайтеся зробити надріз значно глибшим. Надлишок тиску на відрізнальний диск збільшує навантаження і загрозу викривлення або заїдання відрізного диску в прорізи і можливість віддачі або розлому відрізного диска.

e) Якщо відрізнальний диск з якої-небудь причини заїло або процес різки перервався, вимкніть привідний інструмент і тримайте ріжучий механізм нерухомим, доки відрізнальний диск повністю не зупиниться. Ніколи не намагайтеся витягти відрізнальний диск із вирізу, поки він знаходиться в русі, інакше може виникнути віддача. Проведіть огляд і прийміть коригувальні дії, щоб ліквідувати причину заїдання відрізного диска.

f) Не вмикати повторно електроінструмент, доки він знаходиться в заготовці. Відрізнальний диск має спочатку досягти повної кількості обертів, перш ніж обережно продовжувати різання. Інакше диск може застрягнути, вийти з заготовки або спричинити віддачу.

g) Підтримуйте предмет обробки великого розміру, щоб мінімізувати ризики застрягання і віддачі відрізного диска. Великі предмети мають тенденцію до провисання під своєю вагою. Під предмети мають бути встановлені опори біля лінії різання і біля краю предмета по обидві сторони відрізного диска.

ДОДАТКОВІ ІНСТРУКЦІЇ З ТЕХНІКИ БЕЗПЕКИ ТА ЕКСПЛУАТАЦІЇ

В процесі різання завжди використовуйте захист для очей і вух.

Використовуйте засоби особистого захисту, такі як маска від пилу, рукавички і халат. Якщо існує ризик падіння предмета, одягайте каску або захист для голови.

Перед використанням переконайтеся, що абразивний відрізнальний диск коректно встановлений і закріплений, і запустіть верстат без навантаження на 30 секунд у безпечному положенні і негайно зупиніть і замініть обрізний диск, якщо спостерігається сильна вібрація.

Перед тим, як зробити надріз, переконайтеся, що все встановлено надійно.

При проведенні будь-яких налаштувань переконайтеся, що інструмент відключений від подачі живлення. Якщо подача живлення не відключена, це може призвести до раптового запуску і викликати небезпеку серйозних травм для оператора.

Приєднайте всі деталі до відрізного верстату перед тим, як підключити його до подачі живлення.

Верстат ніколи не повинен бути підключений до подачі живлення, коли ви приєднуєте деталі, робите налаштування, встановлюєте чи знімаєте відрізнальні диски, або коли він не в експлуатації.

Візуально перевіряйте абразивний відрізнальний диск перед кожним використанням. Перевірте відрізнальний диск на щербини і тріщини. Не використовуйте пошкоджений абразивний відрізнальний диск.

Не використовуйте пилкові полотна.

Ніколи не використовуйте занадто товстий відрізнальний диск, зовнішній фланець якого може мати контакт із фасками шпинделя. Відрізнальні диски великого розміру

будуть контактувати із захисним кожухом, в той час як занадто тонкі відрізнi диски не дадуть стержневі зафіксувати відрізнiй диск на шпинделі. Будь-яка із цих ситуацій може призвести до серйозного нещасного випадку і викликати серйозні травми.

Не знімайте захисний кожух відрізнiй диска на верстаті. Ніколи не вмикайте інструмент зі знятим захисним кожухом або кришкою. Переконайтеся перед кожним використанням, що всі захисні пристрої працюють коректно.

Не запускайте відрізнiй верстат, не переконавшись у відсутності перешкод між відрізним диском і робочим столом. Відрізнiй диск може пошкодитися, якщо він вдаряється об опору робочого столу під час роботи.

Не намагайтеся різати дерево або цегляну кладку за допомогою відрізнiй верстата. Ніколи не рiжте магніт або сплави магнію за допомогою відрізнiй верстата.

Не закріплюйте відрізнiй диск з надмірним зусиллям, оскільки це може викликати тріщини.

Завжди плавно пристосовуйте абразивний відрізнiй диск до заготовки на початку різки. Сильна взаємодія може зламати відрізнiй диск.

Ніколи не рiжте більше однієї заготовки одночасно. Не складайте більше однієї заготовки одночасно на робочому столі.

Щоб мінімізувати ризик викривлення верстата, завжди використовуйте опори для довгих заготовок.

Різнання сталі може спричинити іскри. Не проводьте роботу при наявності вибухонебезпечних або горючих матеріалів.

Ніколи не залишайте працюючий верстат без нагляду. Не залишайте інструмент до повної зупинки.

Завжди відключайте перемикач живлення і дайте відрізнiй диску, що обертається, зупинитися до того, як підняти його над предметом.

Тримайте руки подалі від області різання. Тримайте руки подалі від відрізнiй диску.

Ніколи не кладіть руки під заготовку або навколо, або під відрізнiй диск під час його обертання. Не намагайтеся видалити відходи різання, поки відрізнiй диск рухається.

Ніколи не стійте і не тримайте будь-яку частину вашого тіла на одній лінії з ходом руху відрізнiй диска.

Ніколи не ставайте на верстат. Можуть виникнути серйозні травми, якщо верстат викривляється або при ненавмисному контакті з відрізним диском.

Ніколи не виконуйте роботу з «вільними руками». Завжди проводьте різання заготовки в лещатах. Перевірте в таблиці з технічними специфікаціями мінімальний безпечний розмір заготовки. Переконайтеся, що ви захопили не менше 80 мм в лещата для безпечного різання.

Ніколи не тримайте заготовку в руці; під час різання вона нагрівається.

Перепад напруги викликає коливання напруги і може вплинути на інші електричні прилади на одній лінії живлення. Підключіть прилад до подачі живлення з електричним опором, рівним 0,233 Ом для мінімізації коливань напруги. Зверніться до постачальника електричної енергії для отримання докладної інформації.

Рекомендується, щоб інструмент завжди отримував живлення через прилад залишкового струму з вимірюванням залишковим струмом в 30 мА або менше.

AEG рекомендує використовувати відрізнiй диск для металу 41A24RBF80 як заміну, коли вам потрібен новий відрізнiй диск.

ЗАПОБІЖНІ ЗАХОДИ ПРИ ФІКСУВАННІ АБРАЗИВНОГО ВІДРІЗНОГО ДИСКА

Для зниження ризику травмування користувач повинен прочитати і слідувати інструкціям, попередженням і керівництву оператора перед початком використання абразивного відрізнiй диска. Недотримання цих попереджень може призвести до поломки відрізнiй диска і серйозних травм. Збережіть ці інструкції.

Використання будь-якого відрізнiй диска, відмінного від рекомендованого в керівництві до верстата, може викликати ризик травмування. Використовуйте тільки ті абразивні відрізнiй диски, на яких стоїть позначка швидкості, що дорівнює або більша позначці на верстаті.

Ніколи не використовуйте занадто товстий абразивний відрізнiй диск, зовнішній фланець якого може мати контакт із фасками шпинделя. Відрізнiй диски великого розміру будуть контактувати із захисним кожухом, в той час як занадто тонкі відрізнiй диски не дадуть стержневі зафіксувати відрізнiй диск на шпинделі. Будь-яка із цих ситуацій може призвести до серйозного нещасного випадку і викликати серйозні травми.

Абразивний відрізнiй диск призначений тільки для різання чорних металів. Не намагайтеся різати дерево або цегляну кладку з його допомогою. Ніколи не рiжте магніт або сплави магнію з його допомогою.

Даний абразивний відрізнiй диск підходить тільки для сухого різання і повинен бути використаний до закінчення терміну придатності (вказаний на отворі для осі, наприклад, V07/2019).

Ніколи не використовуйте пошкоджені абразивні відрізнiй диски. Не використовуйте відрізнiй диски з уламками, тріщинами або іншими дефектами.

Переконайтеся перед використанням, що абразивний відрізнiй диск правильно встановлено і закріплено.

Напрямок обертання абразивного відрізнiй диска вказано на інструменті. Переконайтеся, що відмітка напрямку на відрізнiй диску відповідає напрямку, зазначеному на інструменті під час установки і заміни абразивного відрізнiй диска.

Не закріплюйте абразивний відрізнiй диск з надмірним зусиллям, оскільки це може викликати тріщини.

Відрізнiй верстат ніколи не повинен бути підключений до подачі живлення, коли ви встановлюєте або знімаєте абразивні відрізнiй диски.

Зберігайте запасні абразивні відрізнiй диски з обережністю; їх легко пошкодити.

Інформація на етикетці на абразивному відрізнiй диску

Інформація на етикетці обрізнiй диска ВАЖЛИВА. Прочитайте і перевірте її уважно, щоб переконатися, що ви вибрали правильний тип відрізнiй диска.

1. Виробник, постачальник, імпортер або торгова марка
2. Номінальні розміри абразивного відрізнiй диска, зокрема, внутрішній діаметр
3. Тип абразиву, зернистість, марка або твердість, тип зв'язку і використання армування, наприклад, 41A24RBF80.
41 -> тип абразивного відрізнiй диска, плоский відрізнiй диск
A -> абразивний матеріал: коричневий корунд
24 -> зернистість
R -> марка або твердість
BF -> тип зв'язку
80 -> максимальна робоча швидкість м/с
4. Максимальна робоча швидкість в метрах в секунду
5. Максимально допустима швидкість в оборотах в об/хв

6. Для заяви відповідності абразивні продукти повинні мати позначку EN 12413

7. Символи обмеження використання та попередження безпеки.

8. Код відстежування, наприклад, номер виробництва/ партії, термін придатності або серійний номер

ЗАЛИШКОВИЙ РИЗИК

Навіть при належному використанні не можна виключити всі залишкові ризики. При використанні можуть виникнути такі небезпеки, на які користувач повинен звернути особливу увагу:

- Стабільність. Переконайтеся, що інструмент стабільний, якщо необхідно, закріпіть його.
- Відхання пилу. Одягніть маску, якщо необхідно.
- Іскри і гарячі частинки металів можуть призвести до виникнення пожежі, опіків шкіри. Під час використання одягайте засоби захисту.
- Травми очей від часток металів. При роботі використовуйте захист очей.
- Пошкодження слуху — обмежуйте вплив і застосуйте необхідні засоби захисту слуху.

ТРАНСПОРТУВАННЯ І ЗБЕРІГАННЯ

Ручка завжди повинна бути захищена захисним ланцюгом при транспортуванні відрізнiй верстату.

Перевозити відрізнiй верстат тільки на візку.

Зберігайте відрізнiй верстат в сухому місці і з закріпленням захисним ланцюгом.

ОЗНАЙОМТЕСЯ З ВАШИМ ПРОДУКТОМ

- 1 Ручка, поверхня для захвату з ізоляцією
- 2 Тригерний перемикач
- 3 Верхній захисний кожух
- 4 Верхня ручка
- 5 Кришка карбонової щітки
- 6 Карбонова щітка
- 7 Замок шпинделю
- 8 Нижній захисний кожух
- 9 Відрізнiй диск
- 10 Гвинт налаштування глибини розрізу
- 11 Затискач гайка глибини розрізу
- 12 Стопорний важіль напрямної різання під кутом
- 13 Напрямна різання під кутом
- 14 Отвір для встановлення
- 15 Робочий стіл
- 16 Верстат
- 17 Робочий стіл
- 18 Гумова нога
- 19 Стопорний ланцюг головки машини
- 20 Кришка карбонової щітки
- 21 Карбонова щітка
- 22 Стопорний важіль робочого зажиму
- 23 Ручка налаштування робочого затискача
- 24 Відбивач уламків

ВИКОРИСТАННЯ ЗА ПРИЗНАЧЕННЯМ

Відрізнiй верстат для металів призначений для роботи з металевими матеріалами. Не використовувати для матеріалів, відмінних від металів.

На верстаті можуть працювати тільки дорослі користувачі, які прочитали керівництво з використання і розуміють ризики і загрози.

Верстат повинен бути встановлений на твердій поверхні. Якщо робочий стіл верстата не зафіксовано надійно, весь верстат може рухатися під час процесу різання, що підвищує можливість серйозної травми.

Обладнання повинно використовуватися в сухих умовах, з відмінним кімнатним освітленням і вентиляцією.

Обладнання призначене тільки для споживача, його можна використовувати тільки як описано вище, і воно не призначене для будь-якої іншої мети.

Цей прилад можна використовувати тільки за призначенням так, як вказано в цьому документі.

СЕРТИФІКАТ ВІДПОВІДНОСТІ ВИМОГАМ ЄС

Як виробник, ми заявляємо на власну відповідальність, що виріб, описаний у "Технічних даних", відповідає всім застосованим положенням директив 2011/65/EU (RoHS), 2014/30/EU, 2006/42/EG, та наступним гармонізованим нормативним документам:

EN 62841-1:2015
EN 62841-3-10:2015+A11:2017
EN 55014-1:2017+A11:2020
EN 55014-2:2015
EN 61000-3-2:2014
EN 61000-3-11:2000
EN IEC 63000:2018

Winnenden, 2020-12-12



Alexander Krug
Managing Director



Уповноважений із складання технічної документації.

Techtron Industries GmbH
Max-Eyth-Straße 10
71364 Winnenden
Germany

ПІДКЛЮЧЕННЯ ДО МЕРЕЖІ

Підключати лише до однофазного змінного струму і напруги мережі, які вказані на фірмовій таблиці з паспортними даними. Можливе підключення також до штепсельних розеток без захисного контакту, адже конструкція має клас захисту II.

ОБСЛУГОВУВАННЯ

Не проводьте ніяких налаштувань, коли двигун знаходиться в русі.

Завжди переконайтеся, що вилка кабелю верстата витягнута з джерела електрживлення перед заміною щіток, змазуванням або при проведенні будь-яких робіт і обслуговування верстата.

Після кожного використання перевірте верстат на наявність пошкоджень або зламаних деталей і стежте за робочими умовами, негайно ремонтуючи або замінюючи деталі. Очищайте пил.

Щоб забезпечити безпеку і надійність, всі види ремонту, за винятком легкодоступних щіток, повинні проводитися уповноваженим сервісним центром.

Якщо шнур живлення пошкоджений, його повинен міняти тільки виробник або уповноважений сервісний центр для

уникнення ризику. Зв'яжіться з уповноваженим сервісним центром.

Вентиляційні отвори верстата повинні завжди підтримуватися в чистоті.

Використовувати комплектуючі та запчастини тільки від AEG. Деталі, заміна яких не описується, замінювати тільки в відділі обслуговування клієнтів AEG (зверніть увагу на брошуру "Гарантія / адреси сервісних центрів").









У разі необхідності можна запросити креслення з зображенням вузлів машини в перспективному вигляді, для цього потрібно звернутися в ваш відділ обслуговування клієнтів або безпосередньо в Techtronic Industries GmbH, Max-Eyth-Straße 10, 71364 Winnenden, Німеччина, та вказати тип машини та шестизначний номер на фірмовій табличці з даними машини.

ЗМІННІ ДЕТАЛІ

Відрізний диск (див. сторінку 6, частина 9)

СИМВОЛИ

	УВАГА! ПОПЕРЕДЖЕННЯ! НЕБЕЗПЕЧНО!
	Перед будь-якими роботами на машині витягнути штекер із штепсельної розетки.
	Уважно прочитайте інструкцію з експлуатації перед введенням приладу в дію.
	Під час роботи з машиною завжди носити захисні окуляри. Використовувати засоби захисту органів слуху! Носити відповідну маску для захисту від пилу.
	Носити захисні рукавиці!
	Електричні прилади не можна утилізувати з побутовими відходами. Електричні та електронні прилади необхідно збирати окремо та здавати в спеціалізовані підприємства для утилізації, що не шкодить навколишньому середовищу. Зверніться до місцевих органів або до вашого дилера, щоб отримати адреси пунктів вторинної переробки та пунктів прийому.
	Електроінструмент класу захисту II. Електроінструмент, в якому захист від враження електричним струмом залежить не лише від базової ізоляції, але й від використовуваних додаткових засобів захисту, таких як подвійна ізоляція або посилена ізоляція. Немає пристроїв для підключення захисного з'єднання.
	Не можна різати з вільними руками

	Не можна шліфувати збоку
	Замініть пошкоджений відрізний диск
	Не залишайте прилад на дощі або у вологих умовах
	Не підходить для мокрого шліфування або різання
	Для різання металевих матеріалів
	Напрямок обертання
n_0	Кількість обертів холостого ходу
V	Напруга
	Перемінний струм
	Європейський знак відповідності
	Британський знак відповідності
	Український знак відповідності
	Євразійський знак відповідності

	اتجاه الدوران
	أقصى سرعة دون وجود حمل
	وحدات الفولط
	تيار متردد
	علامة التوافق الأوروبية
	علامة التوافق البريطانية
	علامة التوافق الأوكرائية
	علامة التوافق الأوروبية الآسيوية

Techtronic Industries GmbH
Max-Eyth-Straße 10
Winnenden 71364
ألمانيا

قطع الغيار

قرص قطع (انظر صفحة 6، جزء 9)

زومرلا

تنبيه! تحذير! خطر!

افصل دائما القابس عن المقبس قبل تنفيذ أي عمل بالجهاز.

يرجى قراءة التعليمات بعناية قبل بدء تشغيل الجهاز.

ارتد دائما نظارات الوقاية عند استخدام الجهاز.

ارتد واقيات الأذن!
لا تستنشق هذه الأتربة. ارتد قناعا وافيًا من الأتربة مناسبًا.

ارتد القفازات!

يجب التخلص من الأجهزة الكهربائية في القمامة المنزلية. يجب جمع الأجهزة الكهربائية والإلكترونية منفصلة وتسليمها للتخلص منها بشكل لا يضر بالبيئة لدى شركة إعادة استغلال الرجاء الاستفسار لدى الهيئات المحلية أو لدى التجار المتخصصين عن مواقع إعادة الاستغلال ومواقع الجمع.

أداة كهربائية ذات درجة حماية 2
أداة كهربائية لا تتوقف الحماية فيها من الصعق الكهربائي ليس فقط على العزل الأساسي، بل أيضا على إجراءات الحماية الإضافية، مثل العزل المزدوج أو العزل المقوى.
ليس هناك تجهيزة لتوصيل تاريض وافي

غير مخصصة للقطع من خلال الإمسك القطعة في اليد المتحررة.

غير مناسبة لتجليخ الجوانب

استبدل أقراص القطع التي بها أضرار

يجب حمايتها من الأمطار وعدم استخدامها في الأماكن الرطبة

غير مخصصة لتجليخ المبلل أو القطع المبلل

لقطع المعادن

شروط الاستخدام الموصى

الغرض من آلة القطع والتجليخ هو قطع المعادن. غير مخصصة للاستخدام في قطع مواد العمل الغير معدنية.

لا يجوز استخدام الجهاز إلا من الأشخاص البالغين فقط الذين كانوا قد قرأوا دليل الاستخدام والذين يفهمون المخاطر والأخطار المرتبطة بالاستعمال.

يجب تثبيت الآلة على سطح عمل قوي. إذا لم يتم تثبيت منضدة العمل الخاصة بالآلة بشكل مضمون، فقد تتحرك سائر الآلة من مكانها أثناء عملية القطع وتتسبب في إصابات حادة.

لا يجوز استخدام الآلة إلى في مكان جاف وإضاءة جيدة وتهوية كافية.

الآلة مخصصة للاستخدام من المستهلك النهائي ولا يجوز استخدامها إلا كما هو مذكور أعلاه. يحظر الاستخدام الغير صحيح.

لا تستخدم هذا المنتج بأي طريقة أخرى غير مصرح بها للاستخدام العادي.

إعلان المطابقة - الاتحاد الأوروبي

بموجب هذا نقر نحن كشركة منتجة على مسؤوليتنا المنفردة، أن المنتج الموصوف تحت "البيانات الفنية" يتطابق مع جميع التعليمات الهامة للمعايير

2011/65EU(RoHS), 2014/30/EU, 2006/42/EG

ومع مستندات التوافق المعياري التالية:

EN 62841-1:2015
EN 62841-3-10:2015+A11:2017
EN 55014-1:2017+A11:2020
EN 55014-2:2015
EN 61000-3-2:2014
EN 61000-3-11:2000
EN IEC 63000:2018

Winnenden, 2020-12-12

Alexander Krug
Managing Director
معمتدة للمطابقة مع الملف الفني

Techtronic Industries GmbH
Max-Eyth-Straße 10
Winnenden 71364
Germany

توصيل الموصلات الرئيسية

قم بالتوصيل بتيار متردد أحادي الطور بنظام الجهد الكهربائي المحدد على لوحة الجهد المقتن فقط. يمكن أيضا التوصيل بالمقابس غير المؤرصة حيث يتطابق التصميم مع معايير سلامة الفئة الثانية لحماية الأجهزة الكهربائية.

الصيانة

لا تجري أي أعمال ضبط أثناء دوران المحرك.

أفضل الآلة عن التيار الكهربائي، قبل أن تقوم باستبدال الفرش أو أعمال تشحيم أو صيانة الآلة.

أفحص الآلة بعد كل استعمال للتحقق عما إذا كان بها أضرار أو أجزاء بها أعطال. قم بإصلاح أو استبدال الأجزاء المعطلة بدون تأخير وحافظ على الآلة دائما في حالة خالية من العيوب. تخلص من ترسباتات الغبار.

لضمان الاستخدام المأمون الذي يعتمد عليه يجب إجراء جميع أعمال الإصلاح من مركز خدمة معتمد. باستثناء استبدال فرش الفحم التي يمكن الوصول إليها من الخارج.

لا يجوز استبدال سلك التيار المصاب بأضرار إلا من الشركة المنتجة فقط أو مركز خدمة معتمد. توجه إلى مركز خدمة معتمد.

يجب أن تظل دائما فتحات تهوية الآلة خالية من المعوقات.

استخدم ملحقات AEG وقطع الغيار التابعة لها فقط إذا كانت المكونات التي يجب تغييرها غير مذكورة، يرجى الاتصال بأحد عملاء صيانة AEG (انظر قائمة عناوين الضمان/الصيانة الخاصة بنا).

عند الحاجة يمكن طلب رمز انفجار الجهاز بعد ذكر طراز الآلة والرقم السداسي المذكور على بطاقة طاقة الآلة لدى جهة خدمة العملاء أو مباشرة لدى شركة

- الشركة المنتجة، الشركة المورد، الشركة المستوردة أو علامة الماركة
- الحجم الاسمي لقرص القطع، وعلى الأخص قطر الأسطوانة
- مادة التجليخ، حجم الحبة، الجودة أو درجة الصلابة، الترابط والتقوية، على سبيل المثال 41A24RBF80.
- 41 -> طراز قرص التجليخ
- A -> مادة التجليخ: كوروند بني
- 24 -> حجم الحبة
- R -> الجودة ودرجة الصلابة
- BF -> الترابط
- 80 -> أقصى سرعة عمل في 1/دقيقة
4. أقصى سرعة عمل بالمتر في الثانية
5. أقصى سرعة دوران مسموح بها في 1/دقيقة
6. أقرار ملائمة مواد التجليخ تم تبعا للمعايير الأوروبية EN 12413
7. قيود الاستخدام ورموز تحذير هامة بالنسبة للسلامة
8. كود المتابعة، على سبيل المثال رقم الإنتاج/رقم العملية، تاريخ انتهاء الصلاحية الرقم المسلسل

المخاطر المتبقية

أيضا عند الاستخدام الصحيح لا يمكن استبعاد جميع المخاطر المتبقية. عند الاستعمال قد تنشأ المخاطر التالية التي يجب على المستخدم مراعاتها بشكل خاص.

- الاستقرار. أعمل على توفير وضع ثابت للآلة وقم بتأمين الوضع إذا استدعى الأمر.
- استنشاق الغبار. ارتدي قناع حماية ضد الغبار إذا استدعى الأمر.
- الشرار والأجزاء المعدنية الساخنة قد تتسبب في حرائق وحروق بالجلد. ارتدي عند الاستخدام أدوات وقاية شخصية.
- إصابات العين من خلال الأجزاء المعدنية. قم بارتداء واقي للعين مناسب عند العمل.
- أضرار السمع. قم بالحد من التعرض وارتدي واقي للسمع مناسب.

النقل والحفظ

أثناء النقل يجب دائما تأمين مقبض الآلة بسلسلة التأمين.

أنقل آلة القطع والتجليخ دائما بعربة.

قم بحفظ آلة القطع والتجليخ في مكان جاف مع تأمينها بسلسلة التأمين.

وصف المنتج

- 1 مقبض، سطح المقبض معزول
- 2 زر التشغيل
- 3 الغطاء العلوي
- 4 المقبض العلوي
- 5 غطاء الفرش الفحمي
- 6 فرشاة فحمية
- 7 تثبيت محور الدوران
- 8 الغطاء السفلي
- 9 قرص القطع
- 10 مسمار ضبط عمق القطع
- 11 صمولة الارتداد
- 12 ذراع تثبيت توجيه القطع المائل
- 13 توجيه القطع المائل
- 14 ثقب التثبيت
- 15 المنجلة
- 16 مفتاح الآلة
- 17 منضدة العمل
- 18 قدم كاوتشوك
- 19 سلسلة تأمين رأس الآلة
- 20 غطاء الفرشاة الفحمية
- 21 فرشاة فحمية
- 22 ذراع تشديد المنجلة
- 23 ذراع ضبط المنجلة
- 24 صفحة الانحراف

البيانات الفنية	آلة قطع وتجليخ معادن	SMT 355 (220-240 V)
إنتاج عدد:	4699 19 02.....	
.....	4740 21 02.....	
.....	4740 23 02.....	
.....	...000001-999999	
النخل المقدر.....	2300 W	
أقصى سرعة دون وجود حمل	4280 min ⁻¹	
قطر قرص القطع	355 mm	
قرص قطع قطر الثقب	25,4 mm	
سوك القرص.....	3 mm	
طرارز القرص: قرص قطع مفوى	Type 41	
قدرة القطع 0°	120 x 115 mm	
.....	115 mm	
.....	115 mm	
.....	130 mm	
قدرة القطع 45°	105 x 95 mm	
.....	100 mm	
.....	115 mm	
.....	100 mm	
.....	16,5 kg	
الوزن وفقا لنهج EPTA رقم 01/2014.....		

معلومات الضوضاء

القيم التي تم قياسها محددة وفقا للمعايير الأوروبية EN 62841.

مستويات ضوضاء الجهاز ، ترجيح أ بشكل نموذجي كالتالي:

مستوى ضغط الصوت (الارتياح في القياس = 3 ديسيبل ((A)

مستوى شدة الصوت (الارتياح في القياس = 3 ديسيبل ((L)

ارتد واقيات الأذن!

تحذير!

تم قياس مستوى الاهتزاز وانبعاث الضوضاء الوارد في ورقة المعلومات هذه، وفقاً لاختبار قياسي محدد في المواصفة EN 62841، ويمكن استخدامه لمقارنة آلة مع أخرى.. كما يمكن استخدام ذلك أيضاً في إجراء تقييم أولي للتعرض.

يمثل مستوى الاهتزاز وانبعاث الضوضاء المعطى عن الإستهلاك الأساسية للآلة. ومع ذلك، إذا استعملت الآلة في استخدامات مختلفة، أو وملحقات مختلفة، أو تم تثبيتها على نحو سيئ، فقد يختلف مستوى الاهتزاز وانبعاث الضوضاء. وهذا قد يزيد -إلى حد كبير- من مستوى التعرض خلال مدة العمل الإجمالية.

عند تقييم مستوى التعرض للاهتزاز والـضوضاء، ينبغي أيضاً أن يوضع في الاعتبار فترات إطفاء الآلة أو تشغيلها دون أن تقوم بأي وظيفة فعلياً، فهذا قد يقلل -إلى حد كبير- من مستوى التعرض خلال مدة العمل الإجمالية.

تعرف على تدابير السلامة الإضافية؛ لحماية المشغل من تأثيرات الاهتزاز أو الضوضاء أو كليهما، مثل: صيانة الآلة وملحقاتها، والحفاظ على دءاف البيدين، وتنظيم نماذج العمل.

إرشادات السلامة الخاصة بألة القطع والتجليخ

⚠ تحذير اقرأ جميع تحذيرات الأمان والتعليمات والصور والمواصفات الواردة مع هذه المعدة الكهربائية. المخالفة في اتباع التعليمات المذكورة أسفله قد يكون نتيجتها صدمة كهربائية، حريق و / أو إصابة بالغة.
احفظ جميع التلميحات والتعليمات للرجوع إليها مستقبلا.

⚠ إرشادات السلامة الخاصة بألة القطع والتجليخ

- (a) ابتعد أنت والأشخاص المتواجدين بالقرب خارج مستوى قرص التجليخ الدائر.** غطاء الحماية ينبغي أن يحمي الشخص القائم بالتشغيل من القطع المكسورة والملامسة الغير متعمدة لجسم التجليخ.
- (b) لاترك الكهربائية استخدم فقط اقراص قطع مرتبطة ومقواة.** فقط إمكانية تثبيت المستلزمات في تلك الكهربائية لا يضمن الاستخدام بأمان.
- (c) يتعين أن تساوي السرعة المقترحة لقطع الملحقات على الأقل الحد الأعلى للسرعة المحددة على الآلة الكهربيه.** فقد يؤدي تشغيل الملحقات بسرعة أعلى من السرعة المقترحة لها إلى كسر ها أو تفتتها وتناثر شظاياها.
- (d) يتعين استخدام الأقراص في التطبيقات الموصى بها فقط على سبيل المثال: لا تستخدم جانب القرص في التجليخ.** سممت الأقراص الكاشطة لأغراض الجليخ المحيطي، حيث قد يؤدي إعمال قوى الجوانب مع هذه الأقراص إلى كسر ها.
- (e) استخدم دائما اقراص ذات حواف سليمة والتي يتناسب حجمها وشكلها مع القرص المختار.** تدع حواف القرص المناسبة القرص فهي تقلل بالتالي احتمالية كسر القرص.
- (f) يتعين أن يكون القطر الخارجي للقطعة الملحقة وسعها ضمن السعة المصنفة للآلة الخاصة بك.** يؤدي حجم القطعة الملحقة غير المناسب إلى الإلى عدم وجود حماية كافية لها إضافة إلى صعوبة التحكم.
- (g) أقراص التجليخ والحواف يجب أن يكونوا مناسبين تماما على محور التجليخ في الآلة الكهربائية الخاصة بك.** آلات الاستخدام التي تتناسب تماما مع محور التجليخ، تدور بشكل غير منتظم وتفتز بشدة ويمكن أن تؤدي إلى فقدان السيطرة.

الارتداد والتحذيرات المتعلقة به

الارتداد العكسي هي رد الفعل المفاجئ عقب انحسار أو عرقلة قرص القطع الدائر. الانحسار أو العرقلة تؤدي إلى توقف مفاجي للآلة الكهربائية الدائرة. من خلال ذلك ينتقل جهاز القطع بدون تحكم إلى أعلى في اتجاه المستخدم.

على سبيل المثال، إذا ما أعقيقت حركة العجلة الكاشطة أو تعرضت للضغط بواسطة القطعة التي يتم العمل عليها، فإن حافة القرص الذي يدخل في نغطة الضغط يمكن أن يحفر في سطح المادة مما يجعل القرص يندفع للخارج أو يتحرك خارجًا . قد تنكسر أقراص الكشط في ظل تلك الظروف.

يحدث الارتداد نتيجة للاستخدام الخاطي للآلة الكهربيه و/أو إجراءات أو أوضاع التشغيل غير الصحيحة ويمكن تجنب هذا الارتداد باتخاذ التدابير الموضحة أدناه.

- (a) اعمل على إمساك الآلة الكهربيه بإحكام ووظف جسدك وذراعك لمساعدتك على مقاومة قوى الارتداد.** يستطيع المشغل التحكم في قوى الارتداد، إذا ما اتخذ التدابير المناسبة.
- (b) تجنب التواجد في المنطقة التي أمام وخلف قرص القطع الدائر.** في حالة الارتداد يتم دفع آلة القطع والتجليخ إلى أعلى في استجابه المستخدم.
- (c) لا تستخدم شفرة منشار بسلسلة أو شفرة قطع أخشاب أو شفرة مستننة وكذلك قرص ماسي مقسم به أقسام أكثر من 10 مم.** مثل هذه الآلات تتسبب غالباً في الارتداد العكسي أو فقدان السيطرة على الآلة الكهربائية.
- (d) تجنب عرقلة قرص القطع أو ممارسة الضغط العالي عليه. لا تجري فتوح عميقة أطر من اللازم.** التحميل المفرط على قرص القطع يرفع فرط الاستخدام وتعرضه للانحسار أو العرقلة الأمر الذي يمكن كعه حدوث ارتداد أو كسر لجسم التجليخ.
- (e) إذا انحسر قرص القطع أو قمت أنت بإيقاف العمل، قم بإيقاف الجهاز وامسك محرك القطع والتجليخ بهدهو، حتى يتوقف القرص تماماً. لا تحاول بأي حال من الأحوال سحب قرص القطع الدائر من الشق، والا قد يحدث ارتداد.** قم بالتحري عن أسباب الانحسار وقم بإزالتها.
- (f) لا تقم بإعادة تشغيل عملية القطع في قطعة العمل. اترك القرص ليصل إلى سرعته القصوى ثم قم بإعادة عملية القطع بحذر.** قد يلتوى القرص أو يرتد إذا تم إعادة تشغيل الآلة الكهربيه في قطعة العمل.
- (g) قم بتدعيم عملية العمل الكبيرة، لتجنب خطر الارتداد من خلال قرص القطع المنحسر.** قطع العمل الكبيرة يمكن أن تتحني تحت وزنها الخاص. قطعة العمل يجب أن يتم دعمها على الوجهين وبالصحيح بالقرب من شق القطع وكذلك أيضاً على الحافة.

إرشادات أمان وعمل إضافية

ارتدي دائماً عند القطع واقي للعين والسمع.

ارتدي أدوات الوقاية الشخصية. مثل قناع واقي من الأتربة وقفازات ومريلة. إذا كان هناك خطر سقوط أشياء من أعلى يجب ارتداء خوذة أو واقي للرأس.

تأكد قبل الاستخدام، أن قرص القطع تم تركيبه وتثبيتته بشكل صحيح. ارتك الآلة في وضع آمنون تعمل لمدة 30 ثانية بدون استخدام. إذا حدث خلال ذلك اهتزاز شديد، قم بإيقاف الآلة على الفور وقم باستبدال قرص القطع.

تأكد قبل القطع، أن جميع الأجزاء تم ضبطها تبعاً للتعليمات.

تأكد، أن سلك التيار غير متصل بالتيار، قبل أن تقوم بضيك الآلة. إذا كان سلك التيار متصل بالتيار الكهربائي، يكون هناك خطر، أن يتم تشغيل الآلة بشكل غير متعمد، الأمر الذي قد يؤدي إلى إصابات حادة.

قم بتركيب جميع أجزاء آلة القطع والتجليخ قبل أن تقوم بتوصيل سلك التيار.

لا تقوم بتوصيل سلك التيار بالتيار الكهربائي بأي حال من الأحوال، عندما تقوم بتركيب الأجزاء أو ضبط الآلة أو استبدال قرص القطع أو إذا كان الجهاز ليس في حالة استخدام.

افحص قرص القطع قبل كل استخدام. أفحص القرص للتحقق عما إذا كان به شقوق وشروخ . لا تستخدم اقراص قطع بها أضرار.

لا تستخدم شفرات منشار.

لا تستخدم قرص فصل سوكه، وإلا لن تنطبق الحافة الخارجية على مساحة الاتصال المحور الرئيسي. الأقراص الكبيرة تصطدم بغطاء الحماية، في حين أن الأقراص السميكة جداً تمنع دخول مسمار الأمان في محور الدوران. في الحالتين قد تحدث حوادث جسيمة مع إصابات حادة.

يحظر نزع غطاء الحماية من فوق قرص القطع. لا تقوم بتشغيل الآلة بأي حال من الأحوال بدون حماية أو غطاء. تحقق قبل كل استخدام، أن جميع أغطية الحماية تعمل تبعاً للتعليمات.

تحقق قبل بدأ تشغيل آلة القطع والتجليخ، أن قرص القطع لا يلامس مائدة العمل. إذا لمس قرض القطع مائدة العمل أثناء التشغيل، فقد تحدث أضرار.

لا تستخدم آلة القطع والتجليخ في فصل الخشب أو الحجر. لا تستخدم الآلة لقطع المغنيسيوم أو سبائك المغنيسيوم.

لا تجذب قرص القطع بقوة شديدة، لأنه قد يحصل من خلال ذلك على شروخ.

ضع قرص القطع بنخفة على قطعة العمل، قبل أن تبدء في القطع. الوضع بشدة يمكن أن يؤدي إلى انكسار القرص.

قم دائماً بقطع قطعة عمل واحدة. لا تقوم بأي حال من الأحوال برص عدة قطع عمل على طاولة العمل لقطعهم.

قم دائماً بإسناد قطع العمل الطويلة، لكي لا تتقلب الآلة.

عند فصل المعادن تنجم شرارات. لا تستخدم الآلة بالقرب من المواد القابلة للاشتعال:

لا تترك الآلة تعمل بدون مراقبة. اترك الآلة فقط عندما تستكن تماماً.

اترك زر التشغيل وانتظر حتى يسكن قرص القطع، قبل أن تقوم بسحبه من قطعة العمل.

اجعل يديك بعيدة عن منطقة القطع. أبعد يديك عن قرص القطع.

في حال دوران قرص القطع لا تضع يديك اسفل قطعة العمل أو حول أو أسفل القرص. لا تحاول نزع المواد المقطوعة في حال دوران قرص القطع.

تجنب المنطقة التي أمام وخلف قرص القطع في حالة الدوران.

لا تقف على الآلة. إقلاّب الآلة أو الملامسة الغير متعمدة لقرص القطع يمكن أن يتسبب في إصابات جسيمة.

لا تمسك قطعة العمل بأي حال من الأحوال في اليد من أجل القطع. قم بوضع قطعة العمل المراد قطعها في المنجلة في جدول البيانات الفنية تجدون أقل حجم لقطعة العمل، التي يجب مراعاتها للعمل بأمان على الآلة، والتي يجب وضعه أثناء القطع بمسافة 80 مم على الأقل من قطعة العمل في خنود المنجلة.

لا تمسك قطعة العمل بأي حال من الأحوال في بالأيدي، لأنها قد تكون ساخنة جداً أثناء القطع.

قمع التردد تؤدي إلى تتذبذب في التردد يمكن أن يكون له تأثير على الأجهزة الكهربائية الأخرى المتصلة بنفس شبكة التيار. قم بتوصيل الجهاز على شبكة تيار بها تردد 0,233 ك.ي. أقل تقال من تذبذب التردد. مزيد من المعلومات عن ذلك يمكنك الحصول عليها من الجهة التي تمدك بالتيار.

ينبغي توصيل الجهاز دائماً بمفتاح حماية من التيار الخاطى يتمتع بحماية من التيار الخاطى على أقصى تقدير 30 ملي أمبير.

لاستبدال قرص القطع ينصح باستخدام اقراص AEG منتج رقم 41A24RBF80

إرشادات السلامة الخاصة بتركيب قرص القطع

للحد من خطر الإصابة إقرأ دليل الاستخدام قبل استخدام قرص القطع وقم بمراعاة التعليمات والتحذيرات. عدم مراعاة التحذيرات يمكن أن يؤدي إلى أضرار بقرص القطع أو إلى إصابات. احفظ دليل الاستخدام هذا بشكل جيد.

إن استخدام اقراص فصل أخرى غير المذكورة في دليل الاستخدام هذا يزيد من أخطار الإصابة. استخدم فقط اقراص فصل تتناسب على الأقل مع عدد الدورات المذكورة على الآلة.

لا تستخدم أقراص سميكة جداً، لأنه خلاف ذلك لن تتطابق الحافة الخارجية مع سطح الاتصال بقرص الدوران. الأقراص الكبيرة تصطدم بغطاء الحماية، في حين أن الأقراص السميكة تعوق من أخذ مسمار الحماية مكانة على محور الدوران. في الحالتين قد تحدث حوادث جسيمة وإصابات حادة.

قرص القطع هذا مخصص فقط لقطع المعادن المحتوية على الحديد. لا تقطع بقرص القطع أخشاب أو أحجار. لا تقطع بقرص القطع هذا مغنيسيوم أو سبائك ماغنسيوم.

لا يجوز استخدام قرص القطع هذا إلا من أجل القطع الجاف فقط. يجب مراعاة تاريخ انتهاء الصلاحيه (العلامة على محور التجليخ، على سبيل المثال 07/2019V)

لا تستخدم اقراص قطع بها أضرار. لا تستخدم اقراص بها تصدعات أو شقوقات أو أي أضرار أخرى.

تأكد قبل الاستخدام، أنه قد تم تركيب وتثبيت قرص القطع بشكل صحيح.

اتجاه دوران قرص القطع مذكور على الآلة. تأكد عند الاستبدال، أن اتجاه الدوران المذكور على القرص يتطابق مع اتجاه الدورام المذكور على الآلة.

لا تحكم تركيب قرص القطع بشكل شديد، لأن القرص قد يصاب من جراء ذلك بتصدعات.

تأكد من أن آلة القطع والتجليخ غير متصلة بالتيار الكهربائي عند تركيب أو نزع قرص القطع.

قم بتخزين اقراص القطع البديلة بشكل حذر، لأنه قد تصاب أضرار بسهولة.

معلومات على البطاقة الملصقة على قرص القطع

المعلومات المذكورة على البطاقة الملصقة على قرص القطع هامة. قم بقراءة هذه البيانات بعناية، لكي تتأكد، أنك قمت باختيار قرص القطع الصحيح.

AEG

www.aeg-powertools.eu

Techtronic Industries GmbH

Max-Eyth-Straße 10
71364 Winnenden
Germany

Techtronic Industries (UK) Ltd

Fieldhouse Lane
Marlow Bucks SL7 1HZ
UK

(12.20)
4931 4702 02



*AEG is a registered trademark used under
license from AB Electrolux (publ).*